

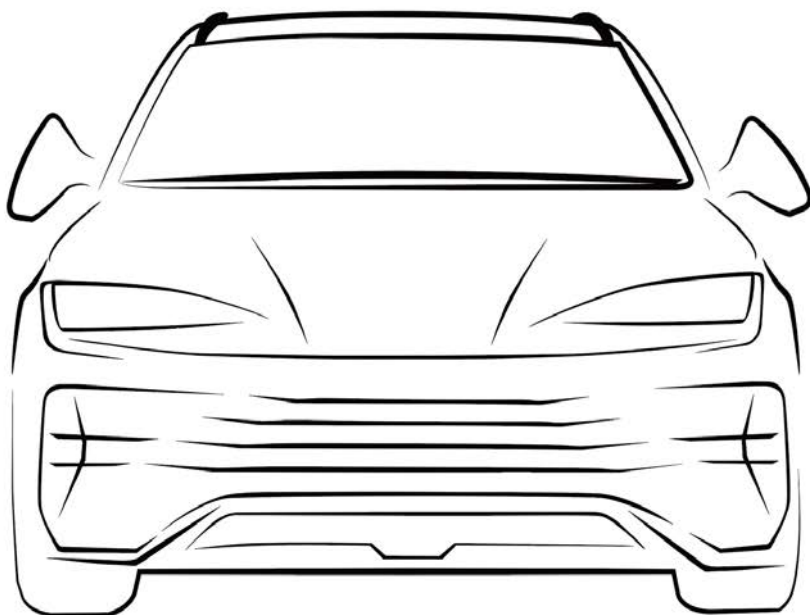

BYD SEAL U DM-i

GEBRUIKERSHANDLEIDING



Voorwoord

Bedankt dat u voor een BYD voertuig heeft gekozen. Lees deze handleiding zorgvuldig door voor een correct gebruik en onderhoud.

Speciale instructies: BYD Auto Co., Ltd. raadt u aan originele reserveonderdelen te kiezen en het voertuig correct volgens de vereisten in deze handleiding te gebruiken, onderhouden en repareren. Het vervangen van voertuigonderdelen met niet-originele reserveonderdelen of het aanpassen van het voertuig zal de prestaties van het voertuig beïnvloeden, met name de veiligheid en duurzaamheid ervan. Alle schade en prestatieproblemen van het voertuig die hieruit voortvloeien, vallen niet onder de garantie. Daarnaast kunnen aanpassingen aan het voertuig ook in strijd zijn met nationale wet- en regelgeving en lokale overheidsvoorschriften.

Bedankt dat u hebt gekozen voor BYD-passagiersvoertuigen en voor uw waardevolle opmerkingen en suggesties. Om een betere dienstverlening te kunnen garanderen verzoeken wij u de juiste contactgegevens op te geven. Als uw contactinformatie wijzigt, neem dan tijdig contact op met een officiële BYD-dealer of een erkend servicepunt om de informatie in het systeem bij te werken. Let tegelijkertijd op de relevante wet- en regelgeving van uw land en het lokale beleid, en licentieer uw voertuig zo snel mogelijk, anders bestaat het risico dat u uw voertuig niet kunt licentiëren.

Beschrijvingen gemarkeerd met het symbool '*' en PAD-interfaces in deze handleiding zijn enkel van toepassing op bepaalde modellen. De afbeeldingen die in deze handleiding worden gebruikt, zijn slechts van één versie van deze modellen en het effectieve voertuig prevaleert.

Let op de symbolen 'HERINNERING', 'VOORZICHTIG' en 'WAARSCHUWING' in deze handleiding en volg de instructies zorgvuldig op om letsel of schade te voorkomen. De soorten aanwijzingen zijn als volgt gedefinieerd:



HERINNERING

Zaken die in acht genomen moeten worden om onderhoud te vergemakkelijken.



VOORZICHTIG

Zaken die in acht genomen moeten worden om schade aan het voertuig te voorkomen.



WAARSCHUWING

Items die in acht moeten worden genomen om de persoonlijke veiligheid te waarborgen.



is een veiligheidsmarkering om een handeling aan te geven die niet mag worden uitgevoerd of een gebeurtenis die niet mag plaatsvinden.

Deze handleiding zal u naar verwachting helpen het product correct te gebruiken en geeft geen beschrijving van de configuratie en softwareversie van dit product. Raadpleeg voor meer informatie over de productconfiguratie en softwareversie het contract (indien van toepassing) met betrekking tot dit product. U kunt het ook aan de dealer vragen die het product aan u heeft verkocht.

Duurzaamheid

Als hybride personenvoertuig, is BYD SEAL U DM-i een milieuvriendelijk product. Ga naar <https://reach.bydeurope.com> voor informatie van het voertuig met betrekking tot het milieu.

Het is ieders verantwoordelijkheid om het milieu te beschermen. Gebruik dit voertuig op de juiste wijze en voer alle afval en schoonmaakmiddelen af volgens de lokale wet- en regelgeving.

Contact met ons

Als u hulp of verduidelijking nodig heeft over beleid of procedures, neem dan contact op met het klantrelatiecentrum.

E-mail: Autoservice.contact@byd.com.

Bel 00800-10203000 voor 24/7 pechhulp of de klantenservice (maandag-zaterdag 9.00-18.00 uur).

Copyright © BYD Auto Co., Ltd. Alle rechten voorbehouden.

Geen enkel deel van dit document mag worden gereproduceerd of overgedragen in welke vorm of op welke wijze dan ook zonder voorafgaande schriftelijke toestemming van BYD Auto Co., Ltd.

Alle rechten voorbehouden

Overzicht van BYD SEAL U DM-i passagiersvoertuig

Het BYD SEAL U DM-i model is uitgerust met het nieuwste dual-mode systeem van BYD.

Het nieuwste systeem met dual-mode integreert de motor, motor en hoogspanningsaccu, waardoor gebruikers de EV/HEV-rijmodus en de ECO/NORMAL/SPORT-werkmodus kunnen ervaren, rekening houdend met belangrijke prestaties zoals vermogensprestaties, economie en NVH.

De hoogspanningsaccu levert elektrische energie aan de motor om het voertuig aan te drijven en kan ook de 12V-accu opladen.

Onder puur elektrische werkomstandigheden kan het de gebruiker een comfortabele rijervaring en rijomgeving bieden. Er is geen uitlaatemissie wanneer het voertuig in puur elektrische modus rijdt, waardoor het groen wordt verplaatst. Bovendien heeft het voertuig, wanneer het in puur elektrische modus rijdt, veel lagere rijkosten dan het brandstofvoertuig van dezelfde klasse.

Het voertuig is uitgerust met een zeer efficiënte hybride motor op basis van een controlestrategie van 'accu voor rijden op lage snelheid en brandstof voor rijden op hoge snelheid', zodat de motor van het voertuig altijd in het beste brandstofzuinigheidsbereik in hybride modus draait, zodat het voertuig de kenmerken heeft van een extreem laag brandstofverbruik, sterke vermogensprestaties, stille en comfortabele rijervaring.

Illustratie-index

Buitenkant	9
Dashboard	11
Interieur	12
Deuren	13

Veiligheid

Veiligheidsgordels	16
Inleiding tot veiligheidsgordels	16
Veiligheidsgordels gebruiken	17
Airbags	19
Inleiding tot Airbag	19
Airbags voor bestuurder en passagier voorin	20
Zijairbags aan de voorstoelen en airbag aan de voorkant aan de buitenste zijde	20
Zijgordijnairbags*	21
Voorwaarden en voorzorgsmaatregelen voor het activeren van airbags	22
Kinderbeveiligings-systemen	26
Kinderbeveiligings-systeem	26
Veiligheid van kinderen	27
Werkmodi van het Dual-Mode (DM)-systeem	32
Werkmodi van het Dual-Mode (DM)-systeem	32
Selectie werkmodus van dual-mode systeem	36
Vorzorgsmaatregelen voor werkmodi van het Dual-Mode (DM)-systeem	40
Antidiefstalsysteem	42
Antidiefstalsysteem	42
Gegevensrecorder-systeem voor gebeurtenissen	43
Gegevensrecordersysteem voor gebeurtenissen	43
Instrumentenpaneel	
Instrumentenpaneel	48
Weergave van instrumentenpaneel	48
Controlelampjes instrumentenpaneel ...	49

Werking van de controller

Portieren en sleutels	60
Sleutels	60
Portieren vergrendelen/ontgrendelen ...	64
Slim toegangs- en startstelsysteem	71
Kinderbeveiligingsslot	72
Stoelen	73
Instructies voor stoelen	73
Afstelling van de stoel voorin	74
Inklapbare achterbank	76
Hoofdsteunen achterin	76
Stuurwiel	77
Stuurwiel afstellen	77
Schakelaars	78
Lichtschakelaar	78
Wisserhendel	80
Schakelaar portier linksvoor	82
Kilometerteller tuimelen	84
Afstelling koplamp	84
Alarmlichtschakelaar	85
Schakelaarsgroep op stuurwiel	86
Schakelaar schuifdak*	88
Schakelaar noodoproep*	90
Binnenverlichting	91
Airbagschakelaar voor passagiers (Passenger Airbag, PAB)*	91
Gebruiken en rijden	
Instructies voor opladen/ontladen	94
Oplaadinstructies	94
Oplaadmethode	97
Bedieningsfunctie van de antidiefstalvergrendeling van de oplaadpoort	102
SOC-instelfunctie	104
Instructies voor ontladen	105
Accu	108
Hoogspanningsaccu	108
Laagspanningsaccu (12V)	109
Richtlijnen voor gebruik	111
Inrijdperiode	111

Aanhangwagen trekken.....	111
Brandstof	119
Brandstof besparen en levensduur van het voertuig verlengen	120
Bagage laden.....	121
Risico op koolmonoxidevergiftiging (CO).....	122
Waden met het voertuig	123
Brandpreventie.....	124
Starten en rijden.....	125
Starten van het voertuig	125
De auto zoeken.....	126
Rijden op afstand*.....	128
Schakelbedieningspaneel	129
Elektronische parkeerrem (EPB).....	130
Automatische stilstand voertuig (Automatic Vehicle Hold, AVH).....	132
Belangrijke punten voor het rijden	133
Bestuurdersassistentie.....	135
Adaptieve cruisecontrol (ACC)	135
Intelligente cruisecontrol (ICC) -systeem.....	139
Waarschuwing aankomende botsing (Predictive Collision Warning, PCW) en automatisch remmen voor een noodstop (Automatic Emergency Braking, AEB)*	141
Waarschuwing kruisend verkeer voorzijde (Front Cross Traffic Alert, FCTA) en remmen bij kruisend verkeer voorzijde (Front Cross Traffic Braking, FCTB)	148
Grootlicht-hulpsysteem (HMA)	150
Rijbaanassistentie (Lane Departure Assis, LDA -systeem	151
Hulp bij aanhouden van vluchtstrook (Emergency Lane Keeping Assis, ELKA).....	153
Dodehoek-hulpsysteem (BSA)	155
Verkeersbordherkenning (Traffic Sign Recognition - TSR)*	157
Intelligente snelheidsregeling (Intelligent Speed Limit Control, ISCL).....	159
Waarschuwing bestuurdersaandacht	159
Detectie van aanwezigheid kinderen (Child Presence Detection, CPD).....	160

Akoestisch autowaarschuwings-systeem (Acoustic Vehicle Alerting System, AVAS).....	161
Panoramisch weergavesysteem	162
Parkeerhulpsysteem (PAS).....	169
Bandenspanningscontrolesysteem (TPMS).....	172
Head-up display (HUD).....	175
Systeem voor veilig rijden	175
Andere hoofdfuncties.....	180
Achteruitkijkspiegel interieur	180
Elektrische buitenspiegels	180
Ruitenwissers	182
Sneeuwkettingen	183

Apparaten in het voertuig

Infotainmentsysteem.....	186
Infotainment-knoppen	186
Aircosysteem	188
Airco aan/uit	188
Bedieningsinterface van de airco	189
Functies.....	190
Ventilatieopeningen	193
Luchtzuiveringssysteem*	194
Airco-instellingen	195
BYD-app	195
Over de BYD-app	195
Accountregistratie.....	196
Staat en controle van het voertuig	196
Individueel centrum- en voertuigbeheer.....	197
Opslagapparaat	197
Deurbakken	197
Handschoenvak.....	197
Handschoenbox voor bestuurderszijde	197
Opbergvak middenconsole	198
Bekerhouder.....	198
Rugleuningzak.....	199
Brilhouder.....	199
Overige uitrusting.....	199
Zonneklep.....	199
Make-upspiegel*.....	199

Veiligheidshandgrepen.....	199
12 V hulpvoeding	200
USB-poorten voorin	200
Laadpoorten achterin	200
SD-kaartsleuf*.....	200
Vrachtafdekking.....	201
Draadloze oplaadpositie smartphone*	201
Afdekpaneel achterklep.....	202
Noodhamer.....	203

Onderhoud

Onderhouds-informatie	206
Onderhoudsperiode en items	206
Regelmatig onderhoud	209
Regelmatig onderhoud.....	209
Bescherming tegen corrosie.....	209
Onderhoud van het vlakwerk.....	210
Voertuigreiniging.....	210
Binnenkant reinigen	212
Zelfonderhoud.....	213
Zelfonderhoud.....	213
Onderhoud aan het zonnedak.....	215
Opslag van het voertuig	216
Motorkap.....	217
Koelsysteem	217
Sproeier	218
Remsysteem.....	219
Motorolie.....	219
Aircosysteem	220
Ruitenwisserbladen.....	220
Onderhoud van banden	221
Zekeringen.....	224

Wanneer er storingen optreden

Wanneer er storingen optreden	234
Als de smartkey-batterij leeg is	234
Als het voertuig kan niet worden ingeschakeld.....	234
Motor-flameout tijdens het rijden	235
Oververhitting van de motor	235

Slepen van het voertuig	236
In geval van een lekke band	237

Specificaties

Voertuiggegevens	242
Voertuiggegevens.....	242
Informatie.....	246
Voertuigidentificatie	246
Waarschuwinglabels.....	247
Montagepositie transponder	249

Afkortingenlijst

Afkortingen	255
--------------------------	------------

Illustratie-index

Buitenkant



- 1 Motorkap **P217**
Koelsysteem **P217**
Sproeier **P218**
Remvloeistof **P219**
Zekeringsdoos
voorcompartiment **P225**
- 2 Voorruitwischer **P182**
- 3 Deuren **P64**
Deuren vergrendelen/
ontgrendelen **P64**

- 4 Tankdeksel **P119**
Bijtanken **P119**
- 5 Banden **P221**
Banden lekkage **P237**
- 6 Verlichting **P215**



1 Kofferruimte **P67**

2 Achterruitwischer **P182**

3 Deksel oplaadpoort **P97**

4 Elektrische buitenspiegels **P180**

Dashboard

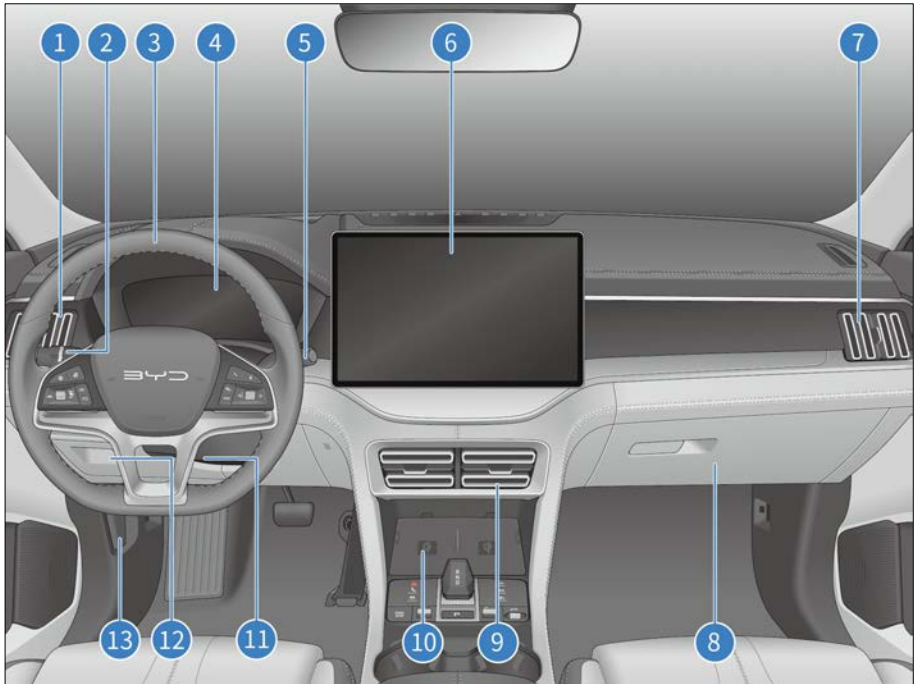

- | | | | |
|---|---|----|--|
| 1 | Ventilatie voorin P193 | 8 | Handschoenenvak P197 |
| 2 | Lichtschakelaars P78 | 9 | Ventilatieopening middenvoor P193 |
| 3 | Stuurwiel P77
Stuurwiel P77
Stuurschakelaargroep P86 | 10 | Draadloze telefoon oplaadpositie P201 |
| 4 | Instrumentenpaneel P48 | 11 | Bill box P197 |
| 5 | Wisserschakelaar P80 | 12 | Afstelschakelaar koplamp P84 |
| 6 | Infotainment-touchscreen P186 | 13 | Hendel voor motorkap P217 |
| 7 | Ventilatie voorin P193 | | |

Interieur

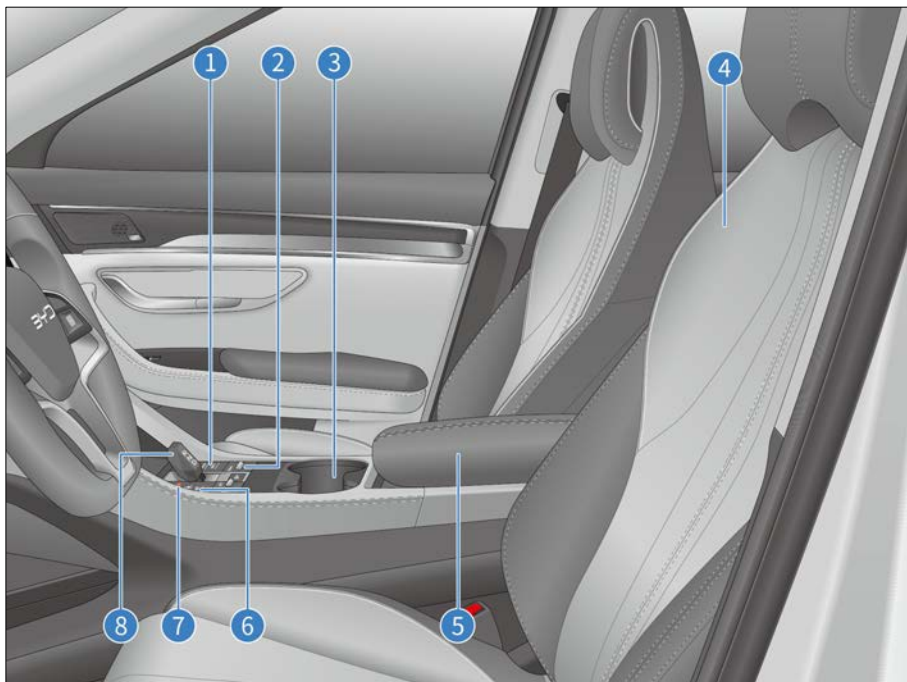

- | | | | |
|---|---------------------------------------|---|---|
| 1 | Airco aan/uit P188 | 5 | Opbergvak middenconsole P198 |
| 2 | Modusschakelaar instellen* P82 | 6 | Schakelaars |
| 3 | Bekerhouder stoel voorin P198 | | elektronische |
| 4 | Stoelen P73 | | stabiliteitsregelaarknop* P175 |
| | Elektrische afstelling van de | | Systeemschakelaars detectie van |
| | voorstoel P74 | | dode hoek P155 |
| | | | waarschuwing bij verlaten van rijstrook |
| | | | (LDWS)* P152 |
| | | | Schakelaar voor automatische |
| | | | stilstand voertuig (AVH)* P132 |
| | | 7 | Alarmlichtschakelaar P85 |
| | | 8 | Modusschakelaar instellen* P129 |

Deuren

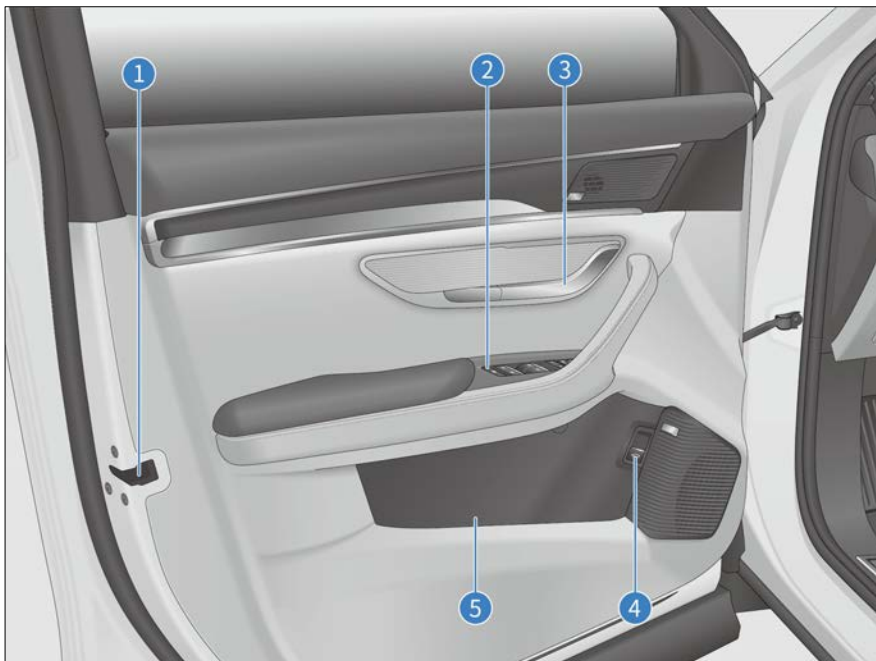

- 1 Noodvergrendeling voertuig met mechanische sleutel **P70**
- 2 Schakelaar deur linksvoor **P82**
Schakelaar elektrisch raam **P82**
Knop voor ruitvergrendeling **P83**
Centrale vergrendeling **P83**
Schakelaar aanpassing zijspiegel **P84**
- 3 Deurgreep binnenzijde **P64**
- 4 Binnenknop kofferdeksel **P67**
- 5 Deurvakken **P197**

01 VEILIGHEID

Veiligheidsgordels.....	16
Airbags.....	19
Kinderbeveiligings-systemen	26
Werkmodi van het Dual-Mode (DM)- systeem	32
Antidiefstalsysteem.....	42
Gegevensrecorder-systeem voor gebeurtenissen	43

Veiligheidsgordels

Inleiding tot veiligheidsgordels

Studies hebben aangetoond dat het juiste gebruik van veiligheidsgordels het aantal slachtoffers bij noodstops, plotselinge stuurbewegingen of botsingen aanzienlijk kan verminderen. Lees de volgende informatie zorgvuldig door en neem deze strikt in acht.



VOORZICHTIG

- Maak de veiligheidsgordel vast en neem een goede zithouding aan terwijl het voertuig in beweging is.
 - De bestuurder moet ervoor zorgen dat alle inzittenden veiligheidsgordels dragen voordat hij/zij het voertuig bestuurt om ernstig letsel of de dood te voorkomen bij noodremmen of bij een botsing.
 - De veiligheidsgordels op het voertuig zijn voornamelijk ontworpen op basis van de lichaamsgrootte van volwassenen en zijn niet geschikt voor kinderen. Selecteer een geschikt kinderzitje op basis van de leeftijd en lichaamsgrootte van kinderen. (Raadpleeg de kinderzitjes in dit hoofdstuk)
 - Als de veiligheidsgordel beschadigd is of niet goed werkt, neem dan onmiddellijk contact op met een erkende BYD-garage voor controle en afhandeling. Gebruik de bijbehorende stoel niet vóór een dergelijke bevestiging en behandeling.
- BYD heeft sterk benadrukt dat de bestuurder en inzittenden altijd hun veiligheidsgordels moeten vastmaken als ze in het voertuig zitten. Als u dit niet doet, neemt het risico op letsel bij een ongeval toe.
 - Het wordt aanbevolen om kinderen op de achterbank te zetten en altijd veiligheidsgordels en een geschikt CRS

gebruiken. Bij noodstops of botsingen kunnen onbeschermd kinderen ernstig gewond raken en kan hun leven in gevaar komen. Laat kinderen ook niet op iemands schoot zitten, omdat er dan onvoldoende bescherming is.

vergrendelingsmechanisme veiligheidsgordels (Emergency Locking Retractor - ELR)

- Tijdens een scherpe bocht, een noodstop en een botsing, of wanneer de inzittende te snel naar voren leunt, wordt de veiligheidsgordel automatisch vergrendeld om de inzittende effectief tegen te houden en te beschermen.
- De inzittenden kunnen zich vrij bewegen wanneer het voertuig soepel rijdt en de veiligheidsgordels langzaam worden in- of uitgetrokken.
- Als de veiligheidsgordel vergrendelt als gevolg van snel terugtrekken, laat deze dan 15 mm intrekken en trek hem langzaam terug.

Functie voorspanner en krachtbegrenzer van de veiligheidsgordel*

Wanneer het voertuig een ernstige botsing aan de voorkant ervaart en aan de activeringsvoorwaarden van de voorspanner is voldaan, trekt de voorspanner een deel van de veiligheidsgordel snel terug en vergrendelt deze om de bescherming van de passagiers te verbeteren. De voorspanner beperkt de kracht van het vastzetten van de veiligheidsgordel op het lichaam van de inzittende tot op zekere hoogte om letsel bij de inzittende als gevolg van een te grote vasthoudkracht te voorkomen.

Veiligheidsgordels gebruiken

1. Pas de positie van de stoel en de hoek van de rugleuning aan (zie Voorstoelen elektrisch afstellen*).
2. Pas de positie van de driepuntsgordel aan.
 - Houd een goede zithouding aan en trek de veiligheidsgordel naar buiten om deze diagonaal van de schouder naar de borst te dragen. De riem mag niet onder de arm of over de achterkant van de nek gaan. Houd het heupgedeelte van de riem zo dicht mogelijk bij het heupbot.

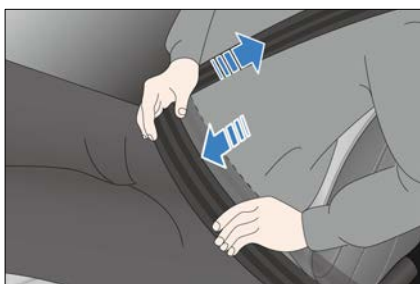

VOORZICHTIG

- De schoudergordel moet het midden van de schouder kruisen. De veiligheidsgordel moet ver van de nek zijn en mag niet van de schouder glijden. Anders kan hij niet goed functioneren in geval van remmen voor een noodstop of een ongeval en kan hij zelfs ernstig letsel veroorzaken.
- De heupgordel moet zo laag mogelijk over de heup worden geplaatst om letsel te voorkomen dat wordt veroorzaakt door het drukken tegen de buik in geval van een ongeval.
- De veiligheidsgordel moet strak tegen het lichaam zitten voor een betere bescherming.

3. Steek de vergrendeling in de gesp totdat deze vastklikt en trek hem vervolgens terug om te controleren of

hij stevig vastzit. Maak de riem niet vast als deze gedraaid is.

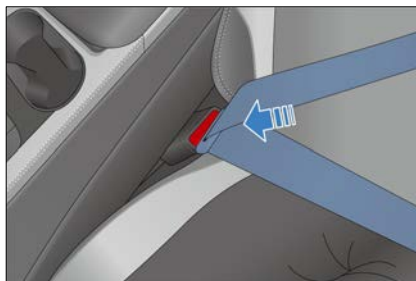

4. De hoogte van de veiligheidsgordels (voorin) kan aangepast worden voor optimaal comfort en bescherming.

- ① Druk op de ontgrendelknop van de veiligheidsgordelhoogteverstelling.
- ② Verplaats het omhoog of omlaag naar de gewenste hoogte is bereikt en laat dan los.



5. Trek stevig aan de riem om te controleren of deze vergrendeld is.
6. Veiligheidsgordels losmaken

- Druk op de rode ontgrendelknop op de gesp. De vergrendelingsplaat springt eruit en de veiligheidsgordel wordt automatisch ingetrokken. Als de veiligheidsgordel niet soepel en automatisch kan worden opgerold, trek hem dan uit om te controleren of hij gedraaid is.

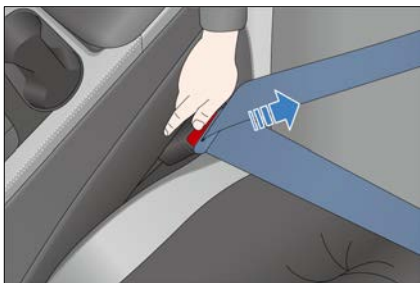

! HERINNERING

- Voor een normale werking van de veiligheidsgordel voor de achterbank moet u ervoor zorgen dat de vergrendeling ervan tijdens het gebruik in de bijbehorende gesp wordt gestoken. De bestuurder moet de inzittenden eraan herinneren om de veiligheidsgordels op de juiste manier te dragen.
- De bestuurder moet ervoor zorgen dat alle inzittenden veiligheidsgordels dragen voordat met het voertuig wordt gereden.

! VOORZICHTIG

- Eén veiligheidsgordel is voor slechts één passagier. Laat niet meerdere inzittenden (inclusief kinderen) één veiligheidsgordel delen.
- Vermijd reizen met de rugleuning te ver naar achteren. De veiligheidsgordel beschermt het beste wanneer de rugleuning rechtop staat.
- Zorg ervoor dat de veiligheidsgordel of de veergrendel/gesp niet tussen de deur komt; anders kan de veiligheidsgordel beschadigd raken.
- Controleer de veiligheidsgordels regelmatig op insnijdingen, slijtage, loszitten en andere afwijkingen. Als er een probleem wordt gevonden, neem dan contact op met een officiële BYD-dealer of een erkend servicepunt voor controle en afhandeling. Gebruik tot die tijd de bijbehorende stoel niet.

VOORZICHTIG

- Verwijder, demonteer of wijzig de veiligheidsgordels niet zonder toestemming.
- Laat de veiligheidsgordels na een ongeval controleren bij een officiële BYD-dealer of een erkend servicepunt. Als de voorspanningsfunctie eenmaal is geactiveerd, moet de veiligheidsgordel worden vervangen.
- Vervang bij een ernstig ongeval, ongeacht of de veiligheidsgordel zichtbaar beschadigd is, deze samen met de stoelconstructie en controleer het airbagsysteem grondig.
- Zwangere vrouwen moeten ook hun veiligheidsgordel goed vastmaken. Zorg er met name voor dat u de heupgordel zo laag mogelijk over de heup plaatst om ernstig letsel te voorkomen.
- Steek geen vreemde voorwerpen zoals munten en clips in de gesp, omdat deze een goede verbinding tussen de vergrendeling en de gesp verhinderen.

Herinnering voor niet vastgemaakte veiligheidsgordel

Als een inzittende van het voertuig zijn/haar veiligheidsgordel niet vastmaakt nadat het voertuig is gestart, gaat er een visueel en akoestisch alarm af totdat de betreffende veiligheidsgordel goed is vastgemaakt.

- Herinnering voor niet vastgemaakte veiligheidsgordel
 - Als de veiligheidsgordel niet is vastgemaakt, knippert het indicatielampje van de niet-vastgemaakte veiligheidsgordel.
- Weergave van de stoel van de niet-bevestigde veiligheidsgordel
 - Wanneer een veiligheidsgordel niet is vastgemaakt, gaat het indicatielampje voor de bijbehorende stoel branden en blijft aan in geval van abnormale omstandigheden in het voertuig.

- Waarschuwing losse veiligheidsgordel voor passagier voorin
 - Wanneer het voertuig wordt ingeschakeld, als de bestuurder of de passagier voorin de veiligheidsgordel niet bevestigt, gaan het herinneringslampje voor de hoofdgordel en het herinneringslampje voor de betreffende stoel branden; als de veiligheidsgordel nog steeds niet wordt vastgemaakt wanneer het voertuig rijdt, blijft het herinneringslampje voor de veiligheidsgordel branden en klinkt er een waarschuwingsgeluid.
- Waarschuwing losse veiligheidsgordel voor passagiers achterin*
 - Wanneer het voertuig is ingeschakeld en een passagier achter de veiligheidsgordel niet bevestigt, gaan de herinneringsindicator voor de hoofdgordel en de herinneringsindicator voor de betreffende stoel branden. Als het voertuig in beweging is en de inzittenden hebben de gordel niet vastgemaakt, brandt de indicator van de herinnering veiligheidsgordel en klinkt er een akoestisch alarm.
- Wanneer de bestuurder en alle passagiers hun veiligheidsgordels hebben vastgemaakt, gaan het hoofdwaarschuwinglampje voor de niet-vastgemaakte veiligheidsgordel en alle waarschuwinglampjes voor de bijbehorende stoelen uit.
- Neem contact op met een officiële BYD-dealer of een erkend servicepunt als de bovenstaande functies abnormaal of niet werken.
- Zorg er tijdens het rijden voor dat alle inzittenden hun veiligheidsgordels goed hebben vastgemaakt, want bij noodstops of botsen lopen passagiers meer risico op ernstig letsel en kan hun leven in gevaar komen.

Airbags

Inleiding tot Airbag

- Het airbagsysteem, een onderdeel van het aanvullend veiligheidssysteem (SRS), is ontworpen als aanvulling op de stoelen en veiligheidsgordels. Wanneer aan de SRS-implementatievoorwaarden wordt voldaan bij een ernstig botsingsongeval, wordt het airbagsysteem snel ingezet om hoofden en borstkassen van zowel bestuurders als passagiers samen met veiligheidsgordels te beschermen, waardoor de ernst van letsel wordt verminderd.
- Het airbagsysteem kan de veiligheidsgordel niet vervangen. Het is een integraal onderdeel van het gehele passieve veiligheidsbeveiligingssysteem van het voertuig. Alleen wanneer de airbag samenwerkt met de bevestigde veiligheidsgordel, kan het airbagsysteem maximale bescherming bieden.
- Afhankelijk van het type botsing is de airbag over het algemeen verdeeld in frontale airbag en zijairbag. De airbags aan de voorkant omvatten een airbag voor de bestuurder en een airbag voor de passagier voorin, en zijairbags bestaan uit airbags aan de zijkant vooraan in en gordijnairbags.

HERINNERING

- De inzittenden moeten in de juiste houding zitten om de bescherming van de veiligheidsgordels en het airbagsysteem te maximaliseren.
- Demonteer of monteer de airbagcomponenten niet zonder toestemming.
- Het wordt aanbevolen om originele stoelhoelen van BYD te gebruiken. Andere stoelhoelen kunnen leiden tot verminderde prestaties van de airbag

! HERINNERING

of letsel bij passagiers. Plaats niets tussen de zijairbag en de passagier.

- Oefen geen overmatige kracht uit op de zijkant van stoel die is uitgerust met een zijairbag.
- Na een botsing, zelfs als de airbagmodule niet geactiveerd is en de voorspanner de veiligheidsgordel niet vergrendeld heeft, kan de airbagcomputer versleuteld zijn om de passagiers te beschermen tegen hoogspanningsgevaar. Neem in dat geval contact op met een officiële BYD-dealer of een erkend servicepunt.

Airbags voor bestuurder en passagier voorin

Het voertuig is uitgerust met airbags voor bestuurders en airbags voor passagiers voorin. Wanneer de elektronische regeleenheid (ECU) van het airbagsysteem tijdens het rijden een matige tot ernstige frontale botsing detecteert, wordt de airbag ingezet om de hoofden en borstkassen van de bestuurder en de passagier voorin te helpen beschermen om de ernst van het letsel van de bestuurder en de passagier voorin te verminderen.



Zijairbags aan de voorstoelen en airbag aan de voorkant aan de buitenste zijde

Zijairbags voor de stoel voorin

- Het voertuig is uitgerust met zij-airbags voor de linker- en rechterside voorstoelen (geïnstalleerd in de buitenranden van de rugleuningen van de voorstoelen en gemarkeerd met 'AIRBAG', zoals afgebeeld):

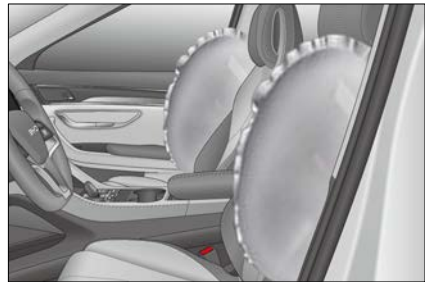

- Wanneer aan de voorwaarden voor het activeren van de airbag wordt voldaan als gevolg van een matige tot ernstige aanrijding van opzij tijdens het rijden, wordt de airbag geactiveerd om de borstkas van de passagier aan de getroffen kant te helpen beschermen en zo de mate van letsel te verminderen.
- Bij een zijdelingse botsing wordt alleen de airbag aan de getroffen zijde geactiveerd.
- Als de aanrijding aan de passagierszijde plaatsvindt, wordt de airbag aan de passagierszijde geactiveerd, zelfs als er geen passagier op de stoel zit.
- Om de beste bescherming te krijgen tegen de airbag aan de stoelzijde, moet de passagier de veiligheidsgordel vastmaken en rechtop tegen de rugleuning van de stoel zitten.

Centrale airbag aan de voorzijde

- Het voertuig is uitgerust met een airbag middenvoor (geïnstalleerd op de binnenrand van de bestuurdersstoel en gemarkeerd met 'AIRBAG', zoals afgebeeld):



- Wanneer aan een matige tot ernstige botsing van voren of van opzij wordt voldaan en aan de omstandigheden wordt voldaan, wordt de centrale airbag aan de voorzijde geactiveerd om de hoofden en schouders van de passagiers aan de niet-impact zijnde te beschermen en de ernst van het letsel te verminderen waarbij passagiers aan de impactzijde gewond raken aan de niet-impactzijde.
- Als de botsing aan de zijde van de voorpassagier plaatsvindt, wordt de zijairbag tussen de voorstoelen geactiveerd, zelfs als er geen passagier op de stoel zit.
- Voor optimale bescherming door de middelste bestuurdersairbag moet de inzittende zijn veiligheidsgordel om hebben en rechtop tegen de rugleuning zitten.

Voertuigen uitgerust met zijairbags en de centrale airbag aan de voorzijde

1. Bevochtig de rugleuning niet met water. Als de rugleuning nat is door regen of spatwater, kan de werking van de zijairbag en de centrale airbag voorin worden belemmerd.
2. Dek de rugleuningafdekking niet zelf af of vervang deze niet. Onjuiste vervanging of bekleding van de rugleuning belemmert het in werking

treden van de zijairbags en de centrale airbag voor bij een aanrijding.

Zijgordijnairbags*

- Het voertuig is uitgerust met zijgordijnairbags links en rechts (geïnstalleerd op de kruising van de zijbekleding van de carrosserie en het plafond en gemarkeerd met 'Gordijn AIRBAG' op de bekleding van de A-pijler, de bekleding van de B-pijler en de bekleding van de C-pijler, zoals getoond).



- Wanneer de elektronische regeleenheid een matige tot ernstige botsing detecteert en aan de triggervoorwaarden wordt voldaan, wordt de gordijnairbag ontplooid om het hoofd van de patiënt te beschermen.

! HERINNERING

- Wanneer er een zijdelingse impact optreedt, wordt over het algemeen alleen de airbag aan de getroffen zijde ontplooid.
- Voor een optimale bescherming van de gordijnairbag moet de inzittende zijn veiligheidsgordel hebben vastgemaakt en rechtop zitten.

Voorwaarden en voorzorgsmaatregelen voor het activeren van airbags

Omstandigheden bij het activeren van airbags

- De activeringsvoorwaarden van de airbag zijn: In het geval van een botsing met een voertuig wordt de vraag of een airbag wordt geactiveerd bepaald door factoren zoals de hoeveelheid botsenergie, het type ongeval, de botshoek, obstakels en de snelheid van het voertuig. Het airbagsysteem kan worden geactiveerd bij speciale botsingen.
- Het airbagsysteem werkt niet altijd bij een ongeval en zal over het algemeen niet worden geactiveerd bij een lichte frontale botsing, botsing van achteren of over de kop slaan. In dit geval worden de bestuurder en passagiers beschermd door hun goed vastgemaakte veiligheidsgordels.
- Determinanten van activering van het airbagsysteem: Tijdens een botsing wordt een uitgebreide en intelligente vergelijking gemaakt tussen de vertragingcurve die door de elektronische regeleenheid (ECU) wordt verkregen en de ingestelde waarde. Als het signaal, zoals de vertragingcurve die tijdens de botsing wordt gegenereerd en gemeten, onder de vooraf ingestelde referentiewaarde in de elektronische regeleenheid ligt, worden de airbags niet geactiveerd, zelfs als het voertuig bij een ongeval ernstig is vervormd.
- De elektronische regeleenheid van het BYD-airbagsysteem is ingesteld met overwegingen van algemeen misbruik en wegomstandigheden. Vanwege de toenemende veranderingen in oorzaken en vormen van botsingen met voertuigen, dient u voor uw veiligheid deze gebruikershandleiding strikt te volgen, het voertuig op de juiste manier te gebruiken en verkeerd gebruik te voorkomen. Anders is er geen garantie dat de airbags hun verwachte effect

bereiken.

Gevallen waarin airbags kunnen worden geactiveerd

De neus van het voertuig raakt de grond bij het kruisen van een diepe groef in het wegdek.



Het voertuig raakt een hobbel of stoeprand.



De neus van het voertuig raakt de grond als hij een steile helling afgaat.

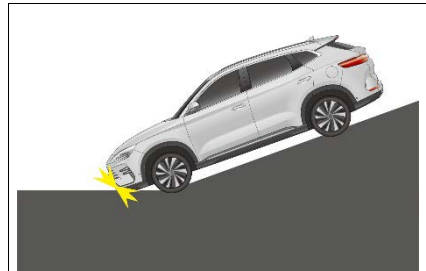

Eén kant van het voertuig wordt geraakt door een ander voertuig.

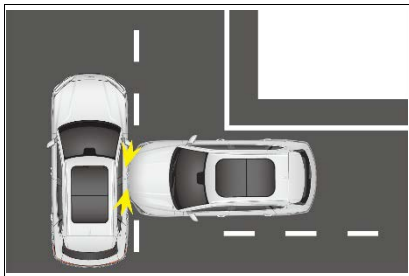

Gevallen waarin airbags mogelijk niet worden geactiveerd

Het voertuig raakt een betonnen kolom, boom of andere dunne voorwerpen.

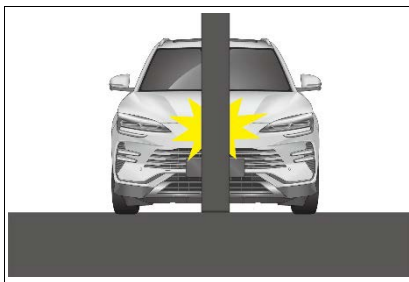

Het voertuig schuift onder een vrachtwagen of een ander groot voertuig.

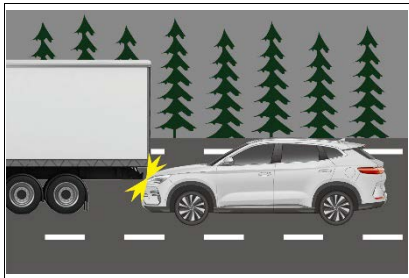

De achterzijde van het voertuig wordt geraakt door een ander voertuig.

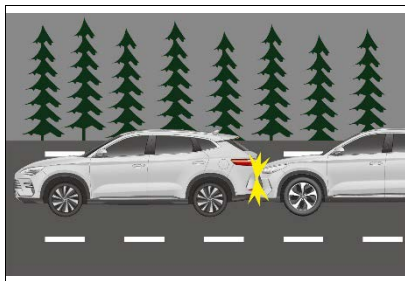

Het voertuig slaat over de kop.



Het voertuig raakt een muur of een voertuig aan een andere zijde dan de voorzijde.

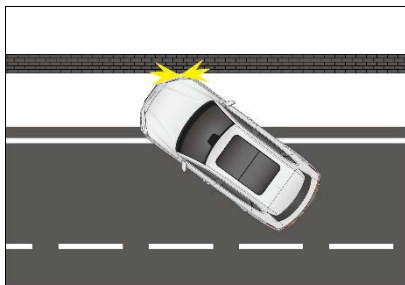

Andere delen dan het passagierscompartiment wordt zijdelingse gebotst.



De zijkant van het voertuig wordt diagonaal geraakt.

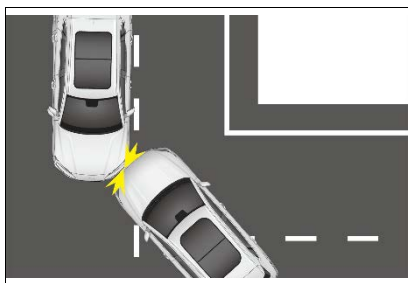

De zijkant van het voertuig raakt een paal.

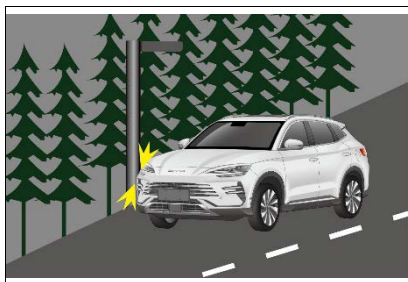

WAARSCHUWING

- Airbags zijn ontworpen voor specifieke modellen. Wijzigingen aan de ophanging, bandenmaat, bumpers, chassis en in de fabriek uitgeruste apparaten kunnen een nadelige invloed hebben op het airbagsysteem. Gebruikers mogen geen onderdelen van het airbagsysteem op andere automodellen gebruiken. Als u dit wel doet, kan het airbagsysteem defect raken.

WAARSCHUWING

- Voor de meest effectieve bescherming wanneer het systeem wordt geactiveerd, moet de bestuurder de afstand tussen de borstkas en het stuur minimaal 25 cm aanhouden.
- Bevestig uw veiligheidsgordel en zorg voor een goede zitpositie terwijl het voertuig in beweging is. Als de veiligheidsgordel niet wordt vastgemaakt en de inzittende naar voren leunt of verkeerd zit, kan het gebruik van de airbag het risico op letsel verhogen.
- Plak geen stickers op en bedek of versier niet de afdekking van het stuurwiel, de rechterkant van het dashboard of het oppervlak van de A-, B- en C-pijlers en zijairbag van de stoel. Reinig deze oppervlakken met een droge of vochtige doek, zonder te veel druk uit te oefenen.
- Een kind mag niet op de passagiersstoel voorin zitten en mag ook niet op de schoot van een passagier voorin zitten, om ernstig letsel of zelfs een ongeval als gevolg van het activeren van de airbag te voorkomen.
- Accessoires zoals telefoonhouders, kopjes, asbakken mogen niet worden geïnstalleerd op airbagafdekkingen of binnen hun actiebereik. Anders verhoogt het activeren van de airbag het risico op letsel bij een ongeval.
- Zijairbags en zijgordijnairbags worden snel geactiveerd met hoge krachten. Inzittenden mogen tijdens het rijden niet tegen de portieren van voertuigen met deze airbags leunen. Als u dit niet doet, kan dit leiden tot ernstig of zelfs fataal letsel.
- Plaats geen andere bekledingen of artikelen binnen het werkbereik van een zijgordijnairbag (bijvoorbeeld de voorruit, het glas van de zijportieren, de bescherming van de A-pijler, het dak, de bescherming van de B-pijler, de bescherming van de C-pijler en extra handgrepen). Anders

WAARSCHUWING

worden decoraties of voorwerpen weggegooid vanwege de sterke kracht die vrijkomt wanneer zijgordijnairbags worden geactiveerd, of veroorzaakt dit het niet goed ontplooiën van zijgordijnairbags, wat leidt tot ernstig of zelfs levensbedreigend letsel.

- Geef alle documenten die bij het voertuig zijn geleverd aan de nieuwe eigenaar.
- Wijzig of vervang geen stoelen of bekledingen van stoelen met zijairbags. Deze veranderingen kunnen normale werking van zijairbags verhinderen en daardoor leiden tot falen van het airbagsysteem of onbedoelde activering van zijairbags, met ernstig letsel of de dood tot gevolg.
- Demonteer of repareer de A-stijlbekleding, het plafond, de B-stijlbekleding of de C-stijlbekleding niet als deze zijgordijnairbags bevatten. Deze veranderingen kunnen leiden tot falen van het airbagsysteem of tot onbedoelde activering van gordijnairbags, wat ernstig of zelfs fataal letsel kan veroorzaken.
- Wijzig geen enkel onderdeel van het airbagsysteem, ook geen bijbehorend label. Het wordt aanbevolen dat elke handeling aan de airbags wordt uitgevoerd door een officiële BYD-dealer of een erkend servicepunt.
- Airbags kunnen slechts eenmalige bescherming tegen ongevallen bieden. Zodra de airbag geactiveerd of beschadigd is, moet het airbagsysteem worden vervangen.
- Volg de veiligheidsvoorschriften en -procedures met betrekking tot het verwijderen van onderdelen van het voertuig of het airbagsysteem.
- Het airbagsysteem heeft een sterke anti-interferentie en anti-storingsweerstand tegen elektromagnetische velden eromheen.

WAARSCHUWING

Om ongevallen te voorkomen, mag u het voertuig echter niet gebruiken in een elektromagnetische omgeving die niet voldoet aan de nationale regelgeving.

- Het airbagsysteem van dit voertuig is ontworpen met volledige aandacht voor veelvoorkomend foutief gebruik en de wegomstandigheden. Om ongelukken te voorkomen, moet u voorkomen dat er iets tegen de onderkant van het voertuig stoot of dat er ruw wordt gereden in slechte wegomstandigheden.
- Het airbagsysteem van dit voertuig is volledig geverifieerd om naadloos aan te sluiten bij het originele kabelboomsysteem van het voertuig. Elke aanpassing of wijziging van de kabelboom kan ertoe leiden dat de airbags onder normale omstandigheden per ongeluk worden geactiveerd of niet worden geactiveerd bij een botsing.

Het wordt aanbevolen dat u onmiddellijk contact opneemt met een officiële BYD-dealer of een erkend servicepunt als één van de volgende situaties zich voordoet:

- De airbag is geactiveerd.
- Het airbaglampje  op het instrumentenpaneel gaat abnormaal branden.
- Airbags worden niet geactiveerd wanneer het voorste deel (gearceerd deel in de afbeelding) van het voertuig een botsing heeft.

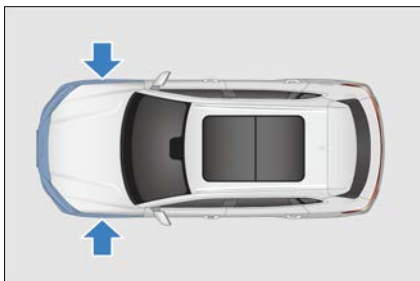

- De afdekking van de airbag is gekrast, gebarsten of anderszins beschadigd.
- Airbags moeten worden verwijderd, gedemonteerd, geïnstalleerd of gerepareerd.



- Zijairbags en gordijnairbags zijn geactiveerd.
- Tijdens een ongeval is een botsing tegen een voertuigportier (gearceerd deel op de afbeelding) niet voldoende om de airbag te activeren.
- Het oppervlak van de stoel met een zijairbag is bekrast, gebarsten of beschadigd.
- De trimming (voering) van de A-pijler, dakrail en C-pijler met gordijnairbag erin is bekrast, gebarsten of beschadigd.

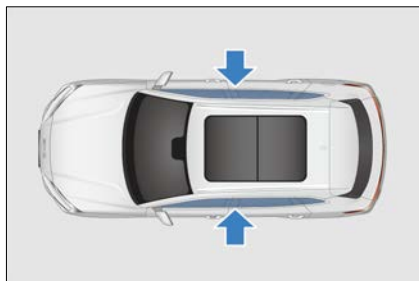

Kinderbeveiligings-systemen

Kinderbeveiligings-systeem

Kinderbeveiligingsystemen bieden uw kind een goede bescherming bij een ongeval. Lees voor de veiligheid van het kind de instructies bij het kinderzitje en in deze handleiding aandachtig door voordat u een kinderzitje installeert.

⚠ WAARSCHUWING

- Zet een kind nooit op uw schoot tijdens een rit in de auto.
- Er moet een geschikt kinderzitje worden gebruikt voor uw kind.
- Volg de instructies die bij het kinderbeveiligingssysteem zijn geleverd en die in deze handleiding staan om er zeker van te zijn dat een kinderbeveiligingssysteem correct in het voertuig is geïnstalleerd.
- Zorg ervoor dat het beveiligingssysteem veilig wordt opgeborgen wanneer deze uit de stoel wordt verwijderd.
- Het niet opvolgen van het gegeven advies of de instructies van de fabrikant van het kinderbeveiligingssysteem kan levens in gevaar brengen of leiden tot ernstig persoonlijk letsel.

Kinderen moeten een geschikt kinderbeveiligingssysteem gebruiken en het wordt aanbevolen dat kinderen op een stoel achterin op de buitenstoel zitten. Kinderen moeten comfortabel en veilig zitten. Kinderen van alle leeftijden en maten moeten altijd goed in het voertuig zitten.

Belangrijke overwegingen bij het kiezen van een kinderbeveiligingssysteem

- Het kinderbeveiligingssysteem is het juiste type en de juiste maat voor het kind.
- Het kinderbeveiligingssysteem is het juiste type voor de zitpositie.
- Het kinderbeveiligingssysteem moet worden goedgekeurd overeenkomstig ECE R44 of ECE R129.

Veiligheid van kinderen

Het wordt aanbevolen dat kinderen op een achterbank zitten en volgens de installatie-instructies van de fabrikant van het kinderzitje.

- Waar mogelijk moet het kinderzitje worden vastgezet met de bovenste bindriem.
- De rugleuning van het kinderzitje moet zo plat mogelijk tegen de rugleuning van het voertuig liggen.
- Stel indien nodig de hoek van de rugleuning zo af dat het kinderzitje plat tegen de rugleuning ligt.
- Als het kinderzitje de hoofdsteun raakt en daarom niet plat tegen de rugleuning kan worden geplaatst, moet u de hoofdsteun helemaal omhoog brengen of verwijderen en veilig in het voertuig opbergen.

Lees voor aanvullende installatie-instructies de instructies die bij uw kinderbeveiligingssysteem zijn geleverd.

Kinderzitjes installeren

Montage op de passagiersstoel voorin

- Gebruik **NOOIT** een naar achteren gericht kinderbeveiligingssysteem op een stoel die wordt beschermd door een **ACTIEVE AIRBAG** ervoor, want dit kan leiden tot **DOOD** of **ERNSTIG LETSEL** aan het **KIND**.
- Wanneer een naar voren gericht kinderbeveiligingssysteem wordt gebruikt op de passagiersstoel voorin, zorg er dan voor dat de stoel volledig naar achteren is geplaatst, weg van de ingeschakelde airbag.
- Indien nodig:
 - de passagiersstoel voorin naar achteren af te stellen, zodat er geen contact is tussen het kind dat op de passagiersstoel voorin zit en het interieur van het voertuig.
 - stel de rugleuning van de voorpassagier zo af dat deze veilig contact maakt met het kinderzitje.
- Wanneer u een naar achteren gericht kinderzitje gebruikt, zet u de PAB-schakelaar op **UIT** om de airbag voor de passagier voorin uit te schakelen. Zie voor meer informatie 'Schakelaar passagiersairbag'.



WAARSCHUWING

- De schakelaar voor de passagiersairbag moet op AAN worden gezet, onmiddellijk nadat het naar achteren gerichte kinderzitje van de passagiersstoel voorin is verwijderd, om de airbag voor de passagiersstoel voorin in te schakelen.
 - Gebruik nooit een naar achteren gericht kinderzitje op de voorpassagiersstoel terwijl de passagiersairbag voorin is geactiveerd.
 - Het niet opvolgen van het gegeven advies of de instructies van de fabrikant van het kinderbeveiligingssysteem kan levens in gevaar brengen of leiden tot ernstig persoonlijk letsel.
 - Passagiers aan de voorzijde (kinderen of volwassenen) mogen nooit op de passagiersstoel aan de voorzijde zitten wanneer de airbag voor passagiers is uitgeschakeld.
 - Wanneer een naar voren gericht kinderbeveiligingssysteem wordt gebruikt op de passagiersstoel voorin, zorg er dan voor dat de stoel volledig naar achteren is geplaatst, weg van de ingeschakelde airbag.
- De passagiersstoel voorin is uitgerust met ISOFIX/i-Size-verankeringen. De verankeringslocaties worden geïdentificeerd door een markering (zie de afbeelding) op de rugleuning, direct boven de bijbehorende verankeringen.



- De voorpassagiersstoel is voorzien van een Top Tether-bevestigingsband aan de achterkant.



- Wanneer het kinderbeveiligingssysteem met een top tether op de passagiersstoel vooraan is geïnstalleerd:
- leid het door de opening van de hoofdsteun.



Montage op de achterbank

- De verankeringslocaties worden geïdentificeerd door een markering (zie de afbeelding) op de rugleuning, direct boven de bijbehorende verankeringen.

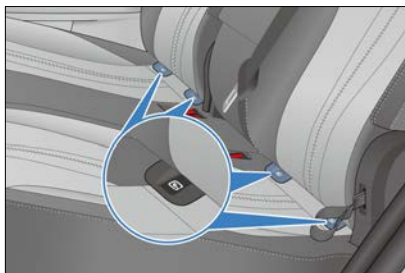

- De buitenste zitplaatsen achterin zijn uitgerust met ISOFIX/i-Size-verankeringen.

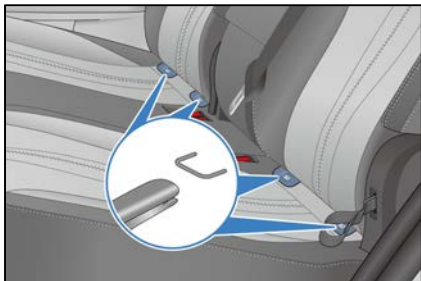

! VOORZICHTIG

De ISOFIX/i-Size-verankeringen bevinden zich in de ruimte tussen het zitkussen en de rugleuning.

- De zitplaatsen achterin zijn uitgerust met top tether strap-verankeringen aan de achterkant.

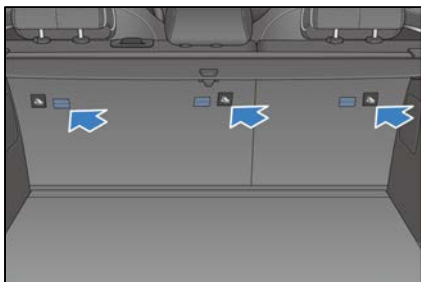

! VOORZICHTIG

- Wanneer het kindersitje met Top Tether op een buitenste zitplaats achterin is geïnstalleerd, verwijdert u eerst de bagageafdekking om toegang te krijgen tot de Top Tether-verankering.
- Wanneer het kindersitje op een achterbank is geïnstalleerd, kunnen de voorstoelen naar voren worden versteld en kan de hoek van de rugleuning van de voorstoel worden gedraaid, om ervoor te zorgen dat de voorstoelen geen contact maken met het kind.

- Om ervoor te zorgen dat de rugleuning van het voertuig het kindersitje veilig kan ondersteunen, kan de hoofdsteun worden versteld of verwijderd.
- Wanneer het kinderbeveiligingssysteem met een top tether op de buitenste stoel achterin is geïnstalleerd:
- verwijder de vrachtafdekking om toegang te krijgen tot de top tether-verankering en berg de afdekking veilig op in het voertuig, en;



- leid het aan de buitenkant van elke hoofdsteunstang.

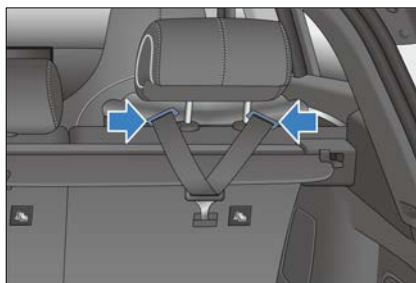

! WAARSCHUWING

- Wanneer een kinderbeveiligingssysteem alleen een boosterkussen is zonder rugleuning, mag de hoofdbeveiligingssysteem nooit worden verwijderd en moet het op de juiste hoogte worden geplaatst.

Details over de installatielocaties van het kinderbeveiligingssysteem:

- ① Bestuurdersstoel
- ② Passagiersstoel voorin
- ③ Zitplaats achterin links
- ④ Zitplaats achterin midden
- ⑤ Zitplaats achterin rechts

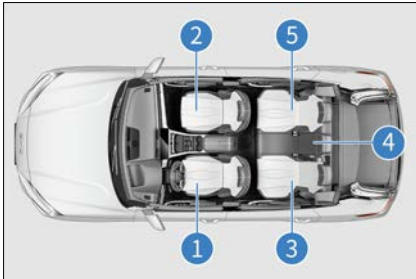

⚠ VOORZICHTIG

- De afbeelding geeft de stoelposities voor een LHD-model aan. Voor het RHD-model zijn de referentieposities van de voorstoel omgedraaid.

In de volgende tabel worden de installatieopties voor het ISOFIX- of i-Size-kinderbeveiligingssysteem op de ISOFIX- of i-Size-verankeringspunten van de afzonderlijke zitplaatsen van het voertuig weergegeven.

	Zitpositie					
	1	3		4 ^{b)}	5 ^{b)}	6 ^{b)}
		Airbag passagier voorin ingeschakeld ^{a)}	Airbag passagier voorin uitgeschakeld ^{a)}			
Zitpositie geschikt voor universele riem	X	JA (Alleen naar voren gericht)	JA	JA	JA	JA
Zitpositie geschikt voor i-Size	X	JA (Alleen naar voren gericht)	JA	JA	NEE	JA
Grootste geschikte laterale kinderbeveiligingssysteem	X	NEE	NEE	NEE	NEE	NEE
Grootste geschikte kinderzitje naar achteren gericht	X	NEE	R1 / R2X / R2 / R3	R1 / R2X / R2 / R3	NEE	R1 / R2X / R2 / R3
Grootste geschikte kinderbeveiligingssysteem naar voren gericht	X	F2X / F2 / F3	F2X / F2 / F3	F2X / F2 / F3	NEE	F2X / F2 / F3

	Zitpositie					
	1	3		4 ^{b)}	5 ^{b)}	6 ^{b)}
		Airbag passagier voorin ingeschakeld ^{a)}	Airbag passagier voorin uitgeschakeld ^{a)}			
Geschikt voor boosterstoel	X	B2 / B3	B2 / B3	B2 / B3	B2 / B3	B2 / B3
Geschikt voor steun been	X	JA	JA	JA	JA	JA

^{a)}: De voorstoel moet volledig naar achteren en volledig naar beneden worden geplaatst. Het bovenste verankeringspunt van de veiligheidsgordel voorin moet zo worden afgesteld dat deze volledig omlaag staat. Om ervoor te zorgen dat het kinderzitje direct contact maakt met de rugleuning van de voorstoel, kan indien nodig de rugleuning van de voorstoel verticaal worden versteld en/of kan de hoofdsteun worden versteld of verwijderd.

^{b)}: Om er zeker van te zijn dat het kinderzitje direct contact maakt met de rugleuning van de achterbank, moet indien nodig de hoofdsteun worden aangepast of verwijderd.

X: Zitpositie niet geschikt voor het vastzetten van een kinderbeveiligingssysteem.

Aanbevolen kinderbeveiligingssystemen: (Groeps- en kindpostuur volgens ECE R129).

Groep	Postuur kind (cm)	Fabrikant	Kinderzitje	Opmerking
0	< 83	Maxi-Cosi	Pebble 360	Riem
0+/1	76-105	Britax Römer	Trifix 2 i-Size	ISOFIX en gordel
2	< 135	Britax Römer	Kidfix i-Size ^{a)}	ISOFIX en gordel
3	< 150	Nania	Booster Basis	Riem

^{a)} Zorg ervoor dat:

- De heupgordel zich in de SecureGuard bevindt.
- De diagonale riem zich niet in de SecureGuard bevindt.
- Het SICT-element correct is geïnstalleerd.

- ① Groep 0
- ② Groep 0+/1
- ③ Groep 2
- ④ Groep 3



Werkmodi van het Dual-Mode (DM)-systeem

Werkmodi van het Dual-Mode (DM)-systeem

Configuratie 1 (2WD)

'EV' - Pure Elektrische Bedrijfsmodus:

- In de puur elektrische bedrijfsmodus levert de hoogspanningsaccu elektrische energie om het voertuig bij de elektromotor aan te drijven, en deze modus kan voldoen aan verschillende bedrijfsomstandigheden, zoals starten, achteruitrijden, kruipen, versnellen en rijden op een constante snelheid.

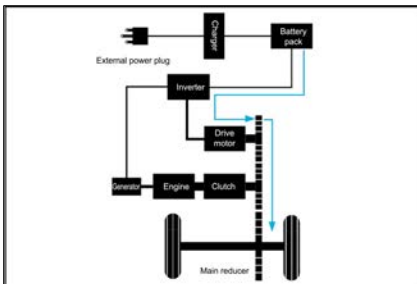

! HERINNERING

- Het voertuig kan automatisch overschakelen naar de HEV-modus onder bedrijfsomstandigheden zoals snelle acceleratie, hoge voertuigsnelheid, klimmen, hoge of lage temperatuur, laag SOC-niveau of de noodzaak van motoronderhoud. Schakel indien nodig handmatig over naar de EV-modus wanneer aan de EV-omstandigheden wordt voldaan. Het wordt aanbevolen om de HEV-modus te kiezen onder hoge of lage temperaturomstandigheden.

'HEV' - Dual-Mode Synergy-bedrijfsmodus:

- In de HEV-modus, wanneer het SOC-niveau hoog is of de stroomvraag laag is, geeft het voertuigstelsel prioriteit aan EV-aandrijving, zonder de motor te starten.

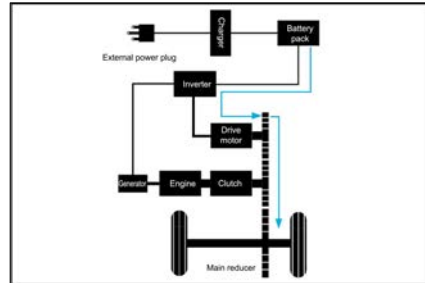

- In de HEV-modus start en werkt de motor in serie als het SOC-niveau laag is of de vermogensvraag hoog is om aan de vermogensvraag te voldoen.
- In de HEV-modus levert de motor stroom aan de hoogspanningsaccu en aandrijfmotor.

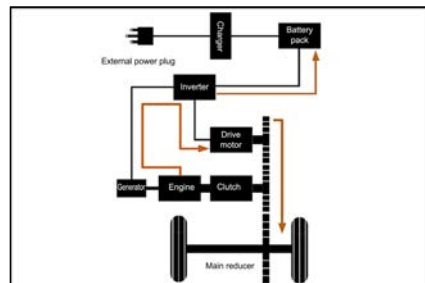

- In de HEV-modus voorzien de motor en de hoogspanningsaccu tegelijkertijd de aandrijfmotor van stroom.

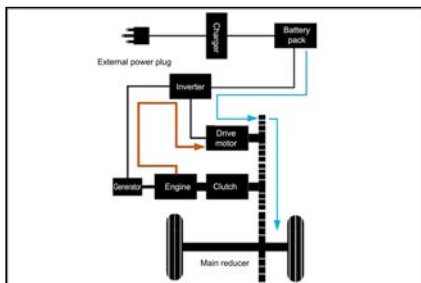

- In de HEV-modus begint de motor onder bepaalde werkomstandigheden parallel te werken bij middelhoge en hoge snelheden om de brandstofzuinigheid te verbeteren.
 - In de HEV-modus werken de motor en de aandrijfmotor samen om het voertuig aan te drijven.

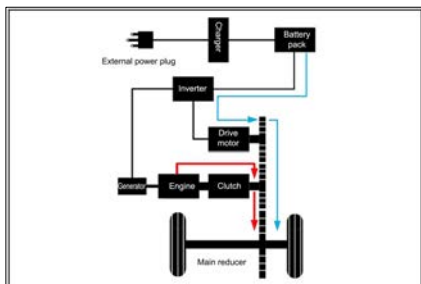

- In de HEV-modus stuurt de motor het voertuig en tegelijkertijd de motor aan om elektriciteit op te wekken voor energierecycling.

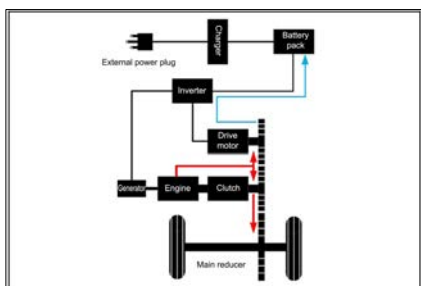

- In de HEV-modus drijft de motor het voertuig aan en rust de aandrijfmotor.

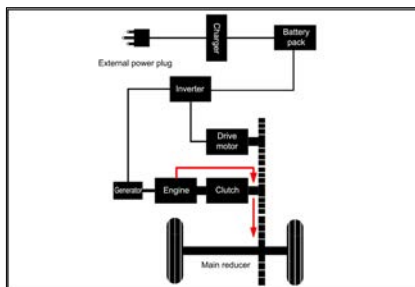

Configuratie 2 (4WD)

'EV' - Pure Elektrische Bedrijfsmodus:

- In de EV-modus levert de hoogspanningsaccu elektrische energie om het voertuig bij de elektromotor aan te drijven, en deze modus kan voldoen aan verschillende bedrijfsomstandigheden, zoals starten, achteruitrijden, kruipen, versnellen en rijden op een constante snelheid. Afhankelijk van de bedrijfsomstandigheden selecteert het voertuigstelsel op intelligente wijze de puur elektrische 4WD-modus of de puur elektrische front-drive-modus.

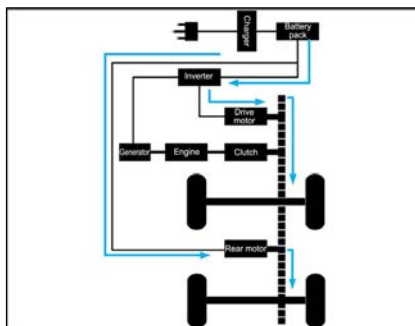

! HERINNERING

- Het voertuig kan automatisch overschakelen naar de HEV-modus onder bedrijfsomstandigheden zoals snelle acceleratie, hoge voertuigsnelheid, klimmen, hoge of lage temperatuur, laag SOC-niveau of de noodzaak van motoronderhoud. Schakel indien nodig handmatig over

! HERINNERING

naar de EV-modus wanneer aan de EV-omstandigheden wordt voldaan. Het wordt aanbevolen om de HEV-modus te kiezen onder hoge of lage temperatuuromstandigheden.

'HEV' - Dual-Mode Synergy-bedrijfsmodus:

- In de HEV-modus, wanneer het SOC-niveau hoog is of de stroomvraag laag is, geeft het voertuigstelsel prioriteit aan EV-aandrijving, zonder de motor te starten.
- In de HEV-modus start en werkt de motor in serie als het SOC-niveau laag is of de vermogensvraag hoog is om aan de vermogensvraag te voldoen.

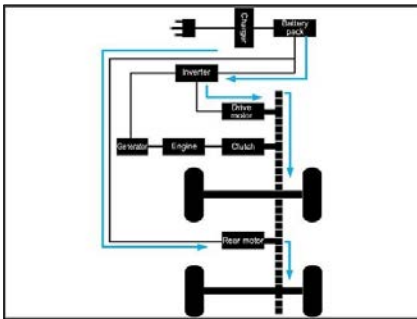

- In de HEV-modus levert de motor stroom aan de hoogspanningsaccu en aandrijfmotor. Afhankelijk van de bedrijfsomstandigheden selecteert het voertuigstelsel op intelligente wijze de 4WD-modus of de front-drive-modus.

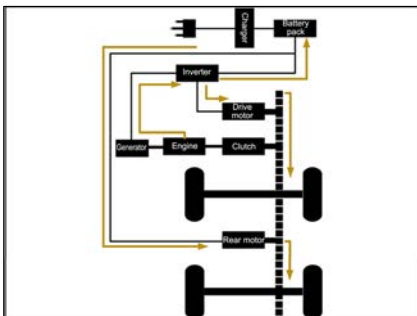

- In de HEV-modus voorzien de motor en de hoogspanningsaccu tegelijkertijd de aandrijfmotor van stroom. Afhankelijk van de bedrijfsomstandigheden selecteert het voertuigstelsel op intelligente wijze de 4WD-modus in serie of de front-drive-modus in serie.

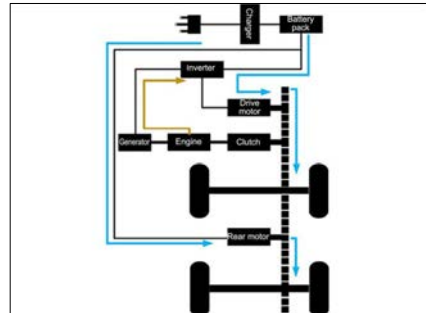

- In de HEV-modus begint de motor onder bepaalde werkomstandigheden parallel te werken bij middelhoge en hoge snelheden om de brandstofzuinigheid te verbeteren.
- In de HEV-modus werken de motor en de aandrijfmotor samen om het voertuig aan te drijven. Afhankelijk van de bedrijfsomstandigheden selecteert het voertuigstelsel op intelligente wijze de 4WD-modus in parallel of de front-drive-modus in parallel.

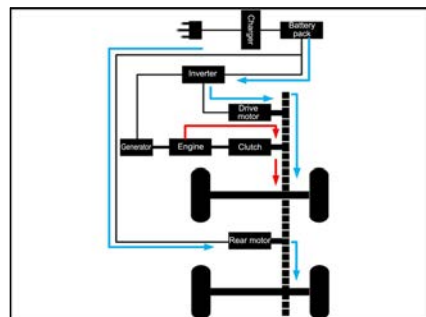

- In de HEV-modus stuurt de motor het voertuig en tegelijkertijd de motor aan om elektriciteit op te wekken voor energierecycling. Afhankelijk van de bedrijfsomstandigheden selecteert het voertuigstelsel op intelligente wijze de voormotor, de achtermotor of beide voor het opwekken van stroom.

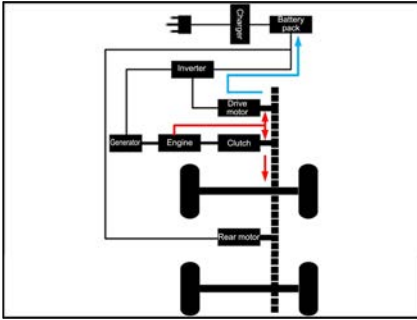

- In de HEV-modus drijft de motor het voertuig aan en rust de aandrijfmotor.

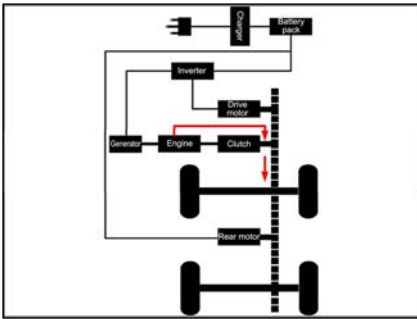

Selectie werkmodus van dual-mode systeem

Configuratie 1 (2WD)



① EV/HEV-modus

- Trek de hendel naar voren om de modus voor elektronisch voertuig te activeren
- en achteruit om de modus voor hybride elektrische voertuig te activeren.

② MODUS modus

- Schakel de 'MODUS'-hendel naar voren om te schakelen tussen de SPORT→NORMAL (NORMAAL) →ECO→snow mode (sneeuwmodus).
- Trek de 'MODUS'-hendel naar achteren om te schakelen tussen de SPORT→snow mode (sneeuwmodus)→ECO→NORMAL (NORMAAL).

EV-ECO rijmodus:

- Zet de EV/HEV-schakelaar naar voren en de EV-indicator op de instrumentenpaneel licht op om aan te geven dat het voertuig in de EV-modus staat. Schakel de MODUS-hendel continu in totdat de ECO-indicator op het instrumentenpaneel gaat branden. Dit geeft aan dat het voertuig is overgeschakeld naar de ECO-modus om het stroomverbruik te minimaliseren.

EV-NORMALE rijmodus:

- Zet de EV/HEV-schakelaar naar voren en de EV-indicator op de instrumentenpaneel licht op om aan te geven dat het voertuig in de EV-modus staat. Schakel de MODUS-hendel continu tot de indicator NORMAAL op het instrumentenpaneel

gaat branden. Dit geeft aan dat het voertuig is overgeschakeld naar de NORMALE modus om rijcomfort te garanderen en het stroomverbruik te controleren.

EV-SPORT rijmodus:

- Zet de EV/HEV-schakelaar naar voren en de EV-indicator op de instrumentenpaneel licht op om aan te geven dat het voertuig in de EV-modus staat. Schakel de MODUS-hendel continu totdat de SPORT-indicator op het instrumentenpaneel oplicht. Dit geeft aan dat het voertuig is overgeschakeld naar de Sport(SPORT)-modus om de beste vermogensprestaties te garanderen.

HEV-ECO rijmodus:

- Zet de EV/HEV-schakelaar naar achter en de HEV-indicator op de instrumentenpaneel licht op om aan te geven dat het voertuig in de HEV-modus staat. Schakel de MODUS-hendel continu in totdat de ECO-indicator op het instrumentenpaneel gaat branden. Dit geeft aan dat het voertuig is overgeschakeld op de ECO-modus voor het zuinigste brandstofverbruik.

HEV-NORMALE rijmodus:

- Zet de EV/HEV-schakelaar naar achter en de HEV-indicator op de instrumentenpaneel licht op om aan te geven dat het voertuig in de HEV-modus staat. Schakel de MODUS-hendel continu tot de indicator NORMAAL op het instrumentenpaneel gaat branden. Dit geeft aan dat het voertuig is overgeschakeld naar de normale (NORMALE) modus om rijcomfort en brandstofzuinigheid te garanderen.

HEV-SPORT rijmodus:

- Zet de EV/HEV-schakelaar naar achter en de HEV-indicator op de instrumentenpaneel licht op om aan te geven dat het voertuig in de HEV-modus staat. Schakel de MODUS-hendel continu totdat de SPORT-indicator op het instrumentenpaneel oplicht. Dit geeft aan

dat het voertuig is overgeschakeld naar de SPORT-modus om de beste vermogensprestaties te garanderen.

MAX EV-rijmodus:

- Deze modus zorgt ervoor dat het voertuig maximaal in EV-modus werkt. Om het voertuig over te schakelen naar de MAX EV-modus met voldoende laadstatus van de accu, zet u de EV/HEV-schakelaar naar voren en houdt u deze 3 seconden vast totdat de EV-indicator op het instrumentenpaneel blauw wordt. Op dit moment is het uitgangsvermogen van het voertuig tot op zekere hoogte beperkt. Wanneer de laadstatus van de accu naar een lager niveau daalt, schakelt het voertuig automatisch over naar de HEV-ECO-modus.

Sneeuwmodus

- Schakel de MODUS-hendel continu tot de indicator sneeuwmodus op het instrumentenpaneel gaat branden. Dit geeft aan dat het voertuig is overgeschakeld op de sneeuwmodus om op natte wegen, inclusief sneeuwwegen, te rijden.

Configuratie 2 (4WD)



① EV/HEV-modus

- Trek de hendel naar voren om de modus voor elektronisch voertuig te activeren
- en achteruit om de modus voor hybride elektrische voertuig te activeren.

② MODUS modus

- Schakel de hendel 'MODUS' naar voren om te schakelen tussen de modus mud/rut mode (modder/spoor)→ sand mode (zandmodus)→ snow/gravel/grassland mode (sneeuw/grind-/graslandmodus)→SPORT→NORMAL (NORMAAL)→ECO.
- Schakel de hendel 'MODUS' naar achteren om te schakelen tussen de modus → snow/gravel/grassland mode (sneeuw/grind/grasland)→ sand mode (zandmodus)→ mud/rut mode (modus modder/spoor)→ECO→NORMAL (NORMAAL)→SPORT.

EV-ECO rijmodus:

- Zet de EV/HEV-hendel naar voren en de EV-indicator op de instrumentenpaneel licht op om aan te geven dat het voertuig in de EV-modus staat. Schakel de MODUS-hendel continu in totdat de ECO-indicator op het instrumentenpaneel gaat branden. Dit geeft aan dat het voertuig is overgeschakeld naar de ECO-modus om het stroomverbruik te minimaliseren.

EV-NORMALE rijmodus:

- Zet de EV/HEV-hendel naar voren en de EV-indicator op de instrumentenpaneel licht op om aan te geven dat het voertuig in de EV-modus staat. Schakel de MODUS-hendel continu tot de indicator NORMAAL op het instrumentenpaneel gaat branden. Dit geeft aan dat het voertuig is overgeschakeld naar de NORMALE modus om rijcomfort te garanderen en het stroomverbruik te controleren.

EV-SPORT rijmodus:

- Zet de EV/HEV-hendel naar voren en de EV-indicator op de instrumentenpaneel licht op om aan te geven dat het voertuig in de EV-modus staat. Schakel de MODUS-hendel continu totdat de SPORT-indicator op het instrumentenpaneel oplicht. Dit geeft aan dat het voertuig is overgeschakeld naar de Sport(SPORT)-modus om de beste vermogensprestaties te garanderen.

HEV-ECO rijmodus:

- Zet de EV/HEV-hendel naar achter en de HEV-indicator op de instrumentenpaneel licht op om aan te geven dat het voertuig in de HEV-modus staat. Schakel de MODUS-hendel continu in totdat de ECO-indicator op het instrumentenpaneel gaat branden. Dit geeft aan dat het voertuig is overgeschakeld op de ECO-modus voor het zuinigste brandstofverbruik.

HEV-NORMALE rijmodus:

- Zet de EV/HEV-hendel naar achter en de HEV-indicator op de instrumentenpaneel licht op om aan te geven dat het voertuig in de HEV-modus staat. Schakel de MODUS-hendel continu tot de indicator NORMAAL op het instrumentenpaneel gaat branden. Dit geeft aan dat het voertuig is overgeschakeld naar de normale (NORMALE) modus om rijcomfort en brandstofzuinigheid te garanderen.

HEV-SPORT rijmodus:

- Zet de EV/HEV-hendel naar achter en de HEV-indicator op de instrumentenpaneel licht op om aan te geven dat het voertuig in de HEV-modus staat. Schakel de MODUS-hendel continu totdat de SPORT-indicator op het instrumentenpaneel oplicht. Dit geeft aan dat het voertuig is overgeschakeld naar de SPORT-modus om de beste vermogensprestaties te garanderen.

MAX EV-rijmodus:

- Deze modus zorgt ervoor dat het voertuig

maximaal in EV-modus werkt. Om het voertuig over te schakelen naar de MAX EV-modus met voldoende laadstatus van de accu, zet u de EV/HEV-schakelaar naar voren en houdt u deze 3 seconden vast totdat de EV-indicator op het instrumentenpaneel blauw wordt. Op dit moment is het uitgangsvermogen van het voertuig tot op zekere hoogte beperkt. Wanneer de laadstatus van de accu naar een lager niveau daalt, schakelt het voertuig automatisch over naar de HEV-ECO-modus.

Zandmodus

- Schakel de MODUS-hendel continu tot de indicator zandmodus op het instrumentenpaneel gaat branden. Dit geeft aan dat het voertuig is overgeschakeld naar de zandmodus.
 - Deze modus wordt aanbevolen voor zachte, droge en gemakkelijk in te drukken grond. (woestijnen, stranden, zandduinen, kustlijnen, enz.)
 - Deze modus wordt ook aanbevolen voor het rijden op de oppervlakken van dik grind.

Sneeuw-/grind-/grasmodus

- Schakel de MODUS-hendel continu tot de indicator sneeuw-/grind-/grasmodus op het instrumentenpaneel gaat branden. Dit geeft aan dat het voertuig is overgeschakeld naar de sneeuw-/grind-/grasmodus.
 - Deze modus wordt aanbevolen voor robuuste wegen bedekt met een laag losse en gladde stoffen zoals gras, sneeuw, ijs of grind.
 - Om de rijeigenschappen, het rijgedrag en de stabiliteit van het voertuig op gladde wegen te verbeteren, moet u voorkomen dat u het gaspedaal regelmatig hard indrukt.

Modder-/spoormodus

- Schakel de MODUS-hendel continu tot de indicator modder-/spoormodus op het instrumentenpaneel gaat branden. Dit geeft aan dat het voertuig is

overgeschakeld naar de modder-/spoormodus.

- Deze modus wordt aanbevolen voor modderige, gegroefde, zachte of oneffen wegoppervlakken.

VOORZICHTIG

- Als het voertuig een gebied met nat zand moet passeren en de zandlaag dik genoeg is om het wiel vast te laten zitten, moet de modder-/spoormodus worden geselecteerd.
- De zandmodus wordt aanbevolen voor wegen met een dikke grindlaag.
- Als de voertuigprestaties afnemen door de activering van dynamische stabiliteitscontrole in zacht zand, sneeuw/grind/grasland, is het uitschakelen van het ESC-systeem bevorderlijk voor het verbeteren van de voertuigprestaties. Wanneer het probleem is opgelost, moet de functie van het ESC-systeem opnieuw worden gestart.

Vorzorgsmaatregelen voor werkmodi van het Dual-Mode (DM)-systeem

Wanneer het voertuig in hybride synergiemodus werkt, let dan op het volgende:

- De prestaties van de hoogspanningsaccu worden slechter in omgevingen met hoge en lage temperaturen. Om te voorkomen dat de hoogspanningsaccu beschadigd raakt, zijn de volgende beveiligingsmechanismen ingesteld:
 - Wanneer de temperatuur te hoog of te laag is, beperkt het voertuigstelsel het laad- en ontladvermogen en het SOC-niveau.
 - Wanneer de temperatuur lager is dan -30°C of hoger dan 60°C, kan de accu niet worden opgeladen.
 - Wanneer de temperatuur lager is dan -35°C of hoger dan 60°C, kan de accu

niet worden ontladen.

- Het wordt aanbevolen het voertuig te gebruiken in een omgeving boven -20 °C. In het geval van de bovenstaande speciale omstandigheden wordt aanbevolen om het voertuig te besturen door de motor te gebruiken.
- De optimale temperatuur van de batterij is 25 °C. Wanneer de temperatuur te hoog of te laag is, is het uitgangsvermogen van de accu beperkt, zodat de actieradius van het voertuig in de puur elektrische modus wordt verkort.

Aandacht voor hoogspannings- en hogetemperatuurcomponenten

- De hoogspanningsaccu en andere hoogspanningscomponenten van het voertuig zijn met oranje kabels verbonden.

WAARSCHUWING

- Raak de oranje kabel of de elektrische accu-elektrode niet aan. Elektrische schokken kunnen ernstige of zelfs levensbedreigende verwondingen veroorzaken.
- Lees alle waarschuwingslabels.

- De motor, de koelmiddelradiator en sommige andere componenten kunnen tijdens het rijden hoge temperaturen bereiken. Deze onderdelen zijn voorzien van waarschuwingslabels. Lees en volg de instructies op deze waarschuwingslabels zorgvuldig.

WAARSCHUWING

- Verwijder of demonteer geen hoogspanningsonderdelen, dit kan anders ernstig of zelfs levensbedreigend letsel veroorzaken.
- In geval van een botsing, overstrooming en andere situaties die schade aan het hoogspanningssysteem kunnen veroorzaken, wordt aanbevolen om zo snel mogelijk contact op te nemen met een officiële BYD-dealer of een erkend servicepunt voor inspectie om het

⚠ WAARSCHUWING

risico op elektrische schokken te vermijden.

- Blijf het voertuig niet gebruiken om het risico op elektrische schokken te vermijden als het voertuig een waarschuwing geeft voor elektrische lekkage of als een officiële BYD-dealer of een erkend servicepunt heeft vastgesteld dat het voertuig elektrische lekkage heeft.
- Het aanraken van onderdelen met hoge spanning veroorzaakt elektrische schokken, wat leidt tot ernstig of zelfs levensbedreigend letsel.
- Als het voertuig wordt aangedreven door een benzinemotor en een motor, kan er motorgeluid uit het motorcompartiment worden gehoord.
- Wanneer het voertuig wordt in- of uitgeschakeld, kan het geluid (geluid van sluiten of openen van schakelaar) te horen zijn van hoogspanningscomponenten onder het hulpdashboard, wat geen storing is.
- Als het indicatielampje 'OK' blijft branden, geeft dit aan dat het voertuig kan worden bestuurd, zelfs als de brandstofmotor niet wordt gestart (alleen aangedreven door de motor).
- Zorg ervoor dat u tijdens het parkeren op de knop 'P' drukt. Wanneer de 'P'- of 'N'-versnelling is ingeschakeld en de SOC lager is dan een bepaald niveau, kan de motor starten om de hoogspanningsaccu op te laden. Als de tandwielen 'N', 'R' of 'D' gedurende lange tijd worden ingeschakeld, kan dit een systeemstoring veroorzaken. Nadat de versnelling is ingeschakeld, moet u de schakelhendel loslaten. Zorg er bij het verlaten van het voertuig voor dat u de EPB-schakelaar omhoog trekt, op de knop 'P' drukt, de sleutel weghaalt en alle deuren vergrendelt.
- Als de 12V-accu uitvalt en de stroom volledig is opgebruikt, kan zelfs de externe voeding niet worden gebruikt voor

het starten, neem dan contact op met een officiële BYD-dealer of een erkend servicepunt.

⚠ WAARSCHUWING

- Zorg ervoor dat u de aandrijflijn uitschakelt wanneer u het voertuig verlaat.
- Zorg ervoor dat u op de P-knop drukt, omdat het voertuig ook kan worden gestart (aangedreven door de motor) wanneer het indicatielampje 'OK' brandt, zelfs als de motor is uitgeschakeld.
- Als de 'OK' schakelhendel naar de stand 'R' of 'D' wordt geschakeld terwijl het rempedaal niet wordt ingedrukt, rijdt het voertuig met lage snelheid. Let goed op deze situatie.
- Het wordt aanbevolen om naar een officiële BYD-dealer of een erkend servicepunt te gaan voor regelmatige voertuigreparatie of -onderhoud.
- Als het voertuig niet kan worden gerepareerd vanwege een ongeval of om andere redenen, raadpleeg dan een officiële BYD-dealer of een erkend servicepunt
- Het wordt aanbevolen om een officiële BYD-dealer of een erkend servicepunt te raadplegen voordat u het voertuig gebruikt, omdat het gebruik maakt van een verzegelde 12V-accu.

⚠ WAARSCHUWING

- Voer in geval van een ongeval de volgende handelingen uit om het risico op elektrische hoogspanningslekkage te verminderen.
 - Verplaats het voertuig naar een veilige plaats.
 - Druk het rempedaal in en trek de elektronische parkeerrem-schakelaar omhoog.

WAARSCHUWING

- Druk op de P-knop om het dual-mode-systeem uit te schakelen.
- Als het voertuig ernstig beschadigd is, bestaat er een risico op elektrische schokken. Om elektrische schokken te voorkomen, mogen hoogspanningscomponenten (zoals accumontage) of kabels (in oranje) die componenten verbinden, niet worden aangeraakt. Als er niet-geïsoleerde draden in of buiten het voertuig zijn, raak deze dan niet aan om elektrische schokken te voorkomen.
- Als de vloeistof in sommige delen van het voertuig lekt, raak de vloeistof dan niet aan, omdat dit het elektrolyt van de 12V-accu kan zijn. Als de vloeistof in contact komt met de huid of ogen, spoel dan met veel water (bij voorkeur boorzuuroplossing) en roep medische hulp in om ernstig letsel te voorkomen.
- Als het voertuig brandt, gebruik dan een speciale brandblusser om het vuur te doven of wacht op de komst van brandweerlieden.
- Als het voertuig moet worden gesleept, sleep het dan met alle vier de wielen van de grond. Als de wielen de grond raken tijdens het slepen, kan de motor elektriciteit blijven opwekken, wat leidt tot elektrische lekkage.

Antidiefstalsysteem

Antidiefstalsysteem

Als antidiefstalsysteem is ingeschakeld en er een portier wordt geopend, geeft het systeem een alarm af en knipperen de richtingaanwijzers om te voorkomen dat het voertuig wordt gestolen.



Antidiefstalsysteem inschakelen

1. Schakel het voertuig uit.
2. Laat alle inzittenden het voertuig verlaten.
3. Sluit alle deuren. De antidiefstal-indicator blijft 10 seconden branden totdat het antidiefstalsysteem automatisch wordt geactiveerd. Daarna begint de antidiefstal-indicator te knipperen.
4. Controleer voordat u weggaat of deze indicator knippert. Zorg ervoor dat er zich geen passagiers in het voertuig bevinden tijdens het instellen van het alarm. Het ontgrendelen van een deur van binnenuit kan het systeem activeren.

Het alarm activeren

- Het antidiefstalalarm wordt geactiveerd wanneer:
 - een deur, kofferruimte of motorkap wordt ontgrendeld zonder de smartkey; of
 - het voertuig wordt gestart zonder de smartkey.

Het alarm uitschakelen

- Het antidiefstalalarm wordt gedeactiveerd wanneer:
 - deuren worden ontgrendeld met de smartkey;
 - een deur wordt ontgrendeld met de microschakelaar;
 - de kofferruimte op afstand wordt geopend met de smartkey;
 - het voertuig op afstand wordt gestart met de smartkey; of

- de START/STOP-knop wordt ingedrukt met de smartkey in het voertuig.

WAARSCHUWING

- Wijzig het antidiefstalsysteem niet door middel van aanpassing of toevoeging. Anders kan het systeem defect raken.

Antidiefstalindicator

Wanneer het antidiefstalsysteem is ingeschakeld, brandt de antidiefstalindicator tien seconden lang continu.

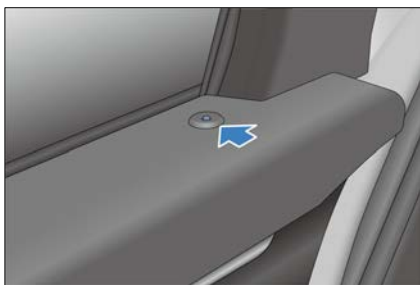

Gegevensrecorder-systeem voor gebeurtenissen

Gegevensrecordersysteem voor gebeurtenissen

- Dit gedeelte geeft u belangrijke informatie over hoe persoonsgegevens worden verzameld en verwerkt wanneer u een BYD-auto gebruikt.
- Lees voor een gedetailleerder overzicht van gegevensverwerking, gegevensbescherming en rechten van betrokkenen de huidige versie van het privacybeleid voor het voertuig dat beschikbaar is op het multimedia-systeem (**Vehicle Settings [Voertuiginstellingen]** → **System Settings [Systeeminstellingen]** → **More [Meer]**)

→ **Privacy Policy [Privacybeleid]**).

- Dit voertuig is uitgerust met een gegevensrecorder gebeurtenissen (Event Data Recording, EDR) dat voldoet aan de Europese regelgeving. EDR registreert voornamelijk gegevens in het geval van een crash of bijna-crash (bijvoorbeeld het gebruik van airbags of het raken van een obstakel langs de weg) en de statusgegevens van beveiligingsgerelateerde systemen om de werking van het autosysteem beter te begrijpen, zoals:
 - snelheid van het voertuig;
 - status bandenspanning;
 - status adaptieve cruise control (ACC);
 - of de veiligheidsgordel is vastgemaakt.
- Het voertuig registreert de gegevens alleen bij een ongeval of wanneer een bijna-ongeval een bepaalde omvang bereikt. De gegevensrecorder gebeurtenissen registreert geen gegevens tijdens het normale rijden met het voertuig.
 - De gegevens die door de gegevensrecorder gebeurtenissen worden geregistreerd, geven inzicht in de staat van de veiligheidsgerelateerde systemen van het voertuig wanneer zich een ongeval voordoet, zodat relevante partijen het ongeval kunnen analyseren.
 - De gegevens van de gegevensrecorder gebeurtenissen moeten worden geopend en gelezen door speciale apparatuur. BYD maakt uw persoonsgegevens alleen bekend aan derden als dit wettelijk is toegestaan of als u ermee heeft ingestemd. Naast de voertuigfabrikant kunnen ook externe instanties met professionele apparatuur (zoals overheidsinstanties) de gegevens van de gegevensrecorder gebeurtenissen lezen als ze toegang hebben tot de gegevensrecorder gebeurtenissen en apparatuur van het voertuig (ze kunnen bijvoorbeeld de gegevens van de SRS-controle-eenheid lezen om het ongeval te onderzoeken).

Verwerking van voertuiggegevens

- Gegevens worden verzameld wanneer het voertuig wordt gebruikt, zoals gegevens die worden verzameld of verzonden door voertuigsensoren of regeleenheden, die nodig zijn voor de veilige werking van uw voertuig.
- In sommige gevallen worden de gegevens gebruikt om het rijden te ondersteunen (systemen voor bestuurdersassistentie) of om een specifieke comfort- of multimediafunctie mogelijk te maken.
- Persoonsgegevens die worden verzameld en verwerkt, omvatten voornamelijk voertuiggegevens, gegevens met betrekking tot diensten op afstand en andere gegevens, zoals hieronder nader gespecificeerd.

Gegevens in het voertuig

Bedieningsgegevens

- Wanneer het voertuig wordt gebruikt, worden verschillende voertuigstatusgegevens (bijv. snelheid, accuniveau en remsysteem) of omgevingsgegevens (bijv. afstandssensoren, regensensor en temperatuur) verzameld en verwerkt.
- Deze gegevens worden meestal niet opgeslagen, maar er zijn regeleenheden, sensoren of andere componenten in het voertuig geïnstalleerd die dergelijke gegevens registreren, bijvoorbeeld om onderhoudsvereisten, foutmeldingen of andere informatie vast te leggen.
- De voertuiggegevens worden alleen opgeslagen in de apparatuur in het voertuig, maar kunnen worden uitgelezen via de wettelijk vereiste OBD-interface ('On Board Diagnostics'), bijvoorbeeld door een officiële BYD-dealer of een erkend servicepunt of andere derden.
- In het geval dat deze toegang plaatsvindt tijdens het onderhoud van het voertuig, kan de informatie ook worden verzonden naar BYD-technici voor kwaliteitsborging, productdefectmeldingen of verificatie van klantclaims.

Gegevens gerelateerd aan diensten op afstand

Diensten voor monitoring op afstand

- Het voertuig beschikt over monitoringsdiensten op afstand.
- Deze diensten omvatten diagnose op afstand en over-the-air (OTA) updates en upgrades voor beveiligings- en veiligheidsdoeleinden (goedkeuring van de eigenaar is vereist).
- Deze monitoringsdiensten dienen de volgende doeleinden: dienstverlening (ondersteuning/diagnose op afstand), productontwikkeling en beveiliging of openbare veiligheid.
- Afhankelijk van het land en de instelling kan verschillende voertuiginformatie worden verzonden naar het datacenter van BYD in de overeenkomstige markt voor de bovengenoemde doeleinden, waaronder voertuiglocatie-informatie, voertuigstatus, zoals energieverbruik, voertuigsnelheid, versnellingspositie, vermogensmodus, status van elektronische stabiliteitsregelaar, stuursysteem, accu, aandrijflijn en algemene voertuigprestatie.

Overig

Multimedia-systeem

- Afhankelijk van de voertuigconfiguratie kunnen de gebruikers zelf gegevens aan het multimedia-systeem toevoegen, zoals mediagegevens voor het afspelen van video op het multimedia-systeem, adresgegevens voor gebruik in het navigatiesysteem of gegevens voor gebruik in online diensten.
- Afhankelijk van de voertuigconfiguratie kunnen ook individuele instellingen in en over het voertuig worden ingevoerd.
- Gegevens die in het voertuig zijn opgeslagen, kunnen op elk moment worden verwijderd.
- BYD heeft geen controle over gegevens die aan derden worden overgedragen (door het gebruik van inhoud van derden, met name als onderdeel van online diensten).

Integratie van mobiele apparaten

- Afhankelijk van de autoconfiguraties kunnen mobiele apparaten worden aangesloten en bediend via het multimedia-systeem van de auto.
- Het kan nodig zijn dat het scherm of de audio van het apparaat wordt weergegeven of afgespeeld via het multimedia-systeem of ernaar wordt verzonden.
- Aanvullende gegevens zoals positionering of voertuiginformatie kunnen worden verzonden via toepassingen voor gebruik in bepaalde navigatiesystemen, communicatie of andere diensten van derden.
- Het specifieke type gegevensverwerking is afhankelijk van de respectieve functie en wordt beheerd door de gebruiker of derden, zoals de leverancier van de apparaten of bijbehorende diensten.

Internettoegang en verbonden diensten

- Afhankelijk van de autoconfiguraties is het internet toegankelijk voor bepaalde functies of BYD Europa-diensten via de netwerkapparaten van het multimedia-systeem van de auto.
- BYD is niet aansprakelijk voor dergelijke diensten die door een andere partij worden geleverd.
- In dergelijke gevallen kunt u informatie over het gebruik van gegevens verkrijgen van de aanbieder van de betreffende online dienst.

Opname van camerabeelden of bewaking van het omliggende gebied



- Uw voertuig is uitgerust met een aantal camera's of sensoren.
- De reden hiervoor is dat sommige voertuigfuncties vereisen dat het pad van het voertuig wordt gedetecteerd en beoordeeld, wat wordt gedaan door camera's die objecten in de omgeving van het voertuig detecteren (bijv. obstakels).
- De beelden worden naar de betreffende besturingsmodule verzonden voor verdere

analyses die nodig zijn om de systemen te bedienen.

- Sommige beelden worden alleen op vluchtige basis (RAM) verwerkt, andere kunnen worden opgeslagen, afhankelijk van de auto-uitrusting.
- Het voertuig kan met een naar buiten gerichte camera (OFC) zijn uitgerust die kan worden gebruikt om beelden van de omgeving (dashcam) te maken.
- Het voertuig kan ook zijn uitgerust met een naar binnen gerichte camera (inward-facing camera, IFC), die kan worden gebruikt om beelden in het voertuig te maken.
- Zowel OFC- als IFC-beelden worden opgeslagen.
- U bent verantwoordelijk voor het controleren van de wetgeving van uw land als u de camera aanzet.
- Houd rekening met de overeenkomstige wetgeving voordat u uw OFC of IFC inschakelt (in sommige landen is bijvoorbeeld toestemming vereist voor het gebruik van IFC en in andere landen is OFC strikt beperkt tot dashcam-doeleinden).
- Zie het gedeelte 'Panoramisch weergavesysteem' in deze handleiding voor meer informatie over de camera.

Permanente voertuigoverdracht naar derden en offline modus

- In het geval van een permanente overdracht van het voertuig, d.w.z. tweedehandsvoertuig of voertuigoverdracht door een derde partij voor permanent gebruik, moet worden opgemerkt dat alle personalisatie- of gebruikersinstellingen die via het multimedia-systeem worden gemaakt (bijv. adreslijst, navigatiesysteem, enz.) toegankelijk kunnen zijn voor de nieuwe eigenaar.
- U kunt ook de communicatie van uw voertuig met de BYD-gegevensserver en de verwerking van voertuiggerelateerde en persoonsgegevens beperken door het voertuig in de offline modus te zetten.

- Tik op het multimedia-touchscreen om wifi uit  te schakelen.
- Dit kan ook worden gedaan door te tikken op  → System Settings (Systeeminstellingen) → Internet → WLAN → Off (Uit).

Openbaarmaking van persoonsgegevens aan autoriteiten

- BYD maakt uw persoonsgegevens alleen bekend aan derden als dit wettelijk is toegestaan of als u ermee heeft ingestemd.
- Volgens de toepasselijke wetgeving kunnen overheidsinstanties echter gemachtigd zijn om gegevens uit het voertuig te lezen (gegevens kunnen bijvoorbeeld uit een airbagcontrole-eenheid worden gelezen om een incident te verduidelijken)
- Op grond van de wet kan BYD ook verplicht zijn om op verzoek gegevens bekend te maken aan overheidsinstanties in uw land/regio, bijvoorbeeld tijdens strafrechtelijk onderzoek.

Uw rechten op gegevensbescherming

- BYD heeft respect voor de privacy van klanten en voldoet strikt aan alle wetgeving inzake gegevensbescherming, met name de Algemene Verordening Gegevensbescherming (AVG) en toepasselijke lokale wetgeving.
- Volgens deze wetten hebben eigenaren specifieke rechten wanneer hun persoonsgegevens worden verwerkt:
- Betrokkenen hebben het recht op informatie en toegang, op rectificatie, verwijdering van persoonsgegevens ('recht om te worden vergeten') en het recht om bezwaar te maken tegen de verwerking van persoonsgegevens of deze te beperken (of om de eerder gegeven toestemming in te trekken, evenals het recht op gegevensportabiliteit).
- Deze rechten kunnen in sommige gevallen beperkt zijn. Als we bijvoorbeeld

kunnen aantonen dat we een wettelijke verplichting hebben om uw gegevens te verwerken, of als het verstrekken van de informatie aan u persoonsgegevens over een andere persoon zou vrijgeven, of als we wettelijk zijn verhinderd om die informatie bekend te maken.

- In sommige gevallen kan dit betekenen dat we de gegevens kunnen bewaren, zelfs als u uw toestemming intrekt.
- Ga voor meer informatie over gegevensverwerking, gegevensbescherming en eventuele rechten die u heeft naar de nieuwste versie van het Privacybeleid dat beschikbaar is op het multimedia-systeem (**Vehicle Settings [Voertuiginstellingen]** → **System Settings [Systeeminstellingen]** → **More [Meer]** → **Privacy Policy [Privacybeleid]**).

02

INSTRUMENTENPANEEL

Instrumentenpaneel	48
--------------------------	----

Instrumentenpaneel

Weergave van instrumentenpaneel

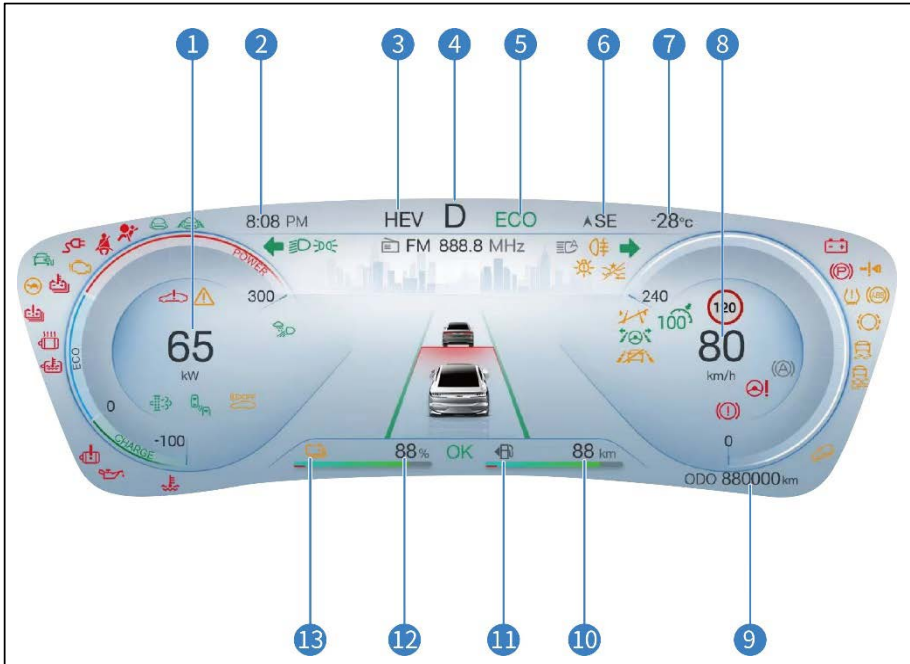



















- | | | | |
|---|--|----|---|
| 1 | Vermogen | 8 | Snelheidsmeter |
| 2 | Tijd | 9 | Kilometerteller |
| 3 | Werkmodi van Dual-Mode (DM) | 10 | Actieradius brandstof |
| 4 | Versnellingsstatus | 11 | Brandstofmeter |
| 5 | ECO-/SPORT-/NORMAAL-
/Sneeuw-/Zand-/Moddermodus | 12 | SOC-percentage accu (actieradius
accu) |
| 6 | Oriëntatie | 13 | Laadstatus (SOC) meter |
| 7 | Omgevingstemperatuur | | |



























! HERINNERING

De bovenstaande weergaven dienen de schematische diagrammen enkel ter referentie. Het SOC-percentage van de accu en het actieradius van de accu in de diagrammen kunnen niet gelijktijdig worden weergegeven. 🗨️ Daarnaast heeft de gebruiker toegang tot de energieweergave-instellingen via het multimedia-systeem → New Energy (nieuwe energie) om de weergave van 'kilometerstand' en 'SOC' te selecteren.

Controlelampjes instrumentenpaneel

Controlelampjes/waarschuwinglampjes

	Controlelampje richtingaanwijzer		Indicator stadslichten
	Ontladingslampje		ICC-lampje*
	Controlelampje Hill Descent Control (HDC)*		AEB-lampje*
	AVH-lampje		Indicator OK
	ECO-indicator		Indicator dimlicht
	SPORT-indicator		Adaptieve cruisecontrol (ACC-indicator)*
	NORMAL-indicator		BSD-lampje*
	EV-indicator		HEV-indicator
	HMA-indicator*		Indicator groot licht

	Waarschuingslampje laag brandstofpeil		ACC-foutindicator*
	Waarschuingslampje automatische noodrem-fout*		Indicator sneeuwmodus
	Indicator mistachterlicht		Waarschuingslampje storing koplamp
	Waarschuingslampje elektronische stabiliteitsregelaar		Indicator rijvermogenslimiet
	Waarschuingslampje foutieve bandenspanning		Waarschuingslampje smartkey
	Indicator hoofdalarm		Waarschuingslampje hoogspanningsaccu lage laadstatus
	Indicator emissiefout		Indicator voor controle van de levensduur van de olie*
	Indicator Hill Descent Control (HDC)-storing*		Waarschuwinglicht bestuurdersaandacht
	Waarschuingslampje ABS-storing		Waarschuingslampje ESC UIT
	CPD-controlelampje		Statusindicator portier
	Herinnering veiligheidsgordel		Indicator elektronische parkeerrem
	Indicator oplaadaansluiting		Waarschuingslampje SRS-storing
	Waarschuingslampje parkeersysteemfout		Waarschuingslampje fout aandrijflijn

	Waarschuingslampje storing hoogspanningsaccu		Waarschuingslampje oververhitting hoogspanningsaccu
	Waarschuingslampje oververhitting motor		Indicator sleepmodus
	Waarschuingslampje storing stuursysteem		Indicator oververhitting motorkoelvloeistof
	TSR-lampje*		Waarschuingslampje lage oliedruk
	Waarschuingslampje motor- storing		Waarschuingslampje voor systeem laagspanning
	Controlelampje oververhitting motorkoelvloeistof		Modder-/spoormodusindicator
	Indicator zandmodus		Benzine roetfilter groen regeneratie- indicatielampje
	Benzine roetfilter geel regeneratie- indicatielampje		

Beschrijving van foutinstrumentenpaneel/promptindicator



Waarschuingslampje smartkey

- Druk op de START/STOP-knop Als de sleutel zich niet in het voertuig bevindt, gaat het waarschuingslampje enkele seconden branden, klinkt de luidspreker één keer en wordt op het display 'Geen sleutel gedetecteerd' weergegeven. Bevestig of het zich in het voertuig bevindt'.
- Als de START/STOP-knop wordt ingedrukt met de sleutel in het voertuig, gaat dit waarschuingslampje niet branden en kan het voertuig worden

ingeschakeld.

- Als het waarschuingslampje knippert nadat op de START/STOP-knop is gedrukt, betekent dit dat de batterij van de sleutel bijna leeg is.



Waarschuingslampje ABS-
storing

- Als het voertuig is ingeschakeld, brandt dit waarschuingslampje. Als het ABS (antiblokkeersysteem) goed werkt, gaat het lampje binnen enkele seconden uit. Als het systeem uitvalt, gaat het weer branden totdat de fout is verholpen.
- Wanneer het ABS-
foutwaarschuingslampje brandt (het waarschuingslampje voor het parkeersysteemfout gaat uit), werkt het ABS niet, maar werkt het parkeersysteem

nog steeds normaal.

- Wanneer het waarschuwingslampje voor ABS-storing brandt (terwijl het waarschuwingslampje voor storing parkeersysteem uit is), zullen de wielen blokkeren in geval van noodstops of remmen op een gladde weg, aangezien het antiblokkeersysteem niet werkt.
- Als één van de volgende situaties zich voordoet, betekent dit dat er een storing is in componenten die door het waarschuwingslichtsysteem worden bewaakt. Neem in dat geval zo snel mogelijk contact op met een officiële BYD-dealer of een erkend servicepunt voor voertuiginspectie.
 - Als het voertuig is ingeschakeld, gaat dit waarschuwingslampje niet branden of blijft het branden.
 - Dit waarschuwingslampje gaat aan tijdens het rijden.



HERINNERING

- Tijdelijke oplichting van dit waarschuwingslampje tijdens het gebruik geeft geen probleem aan.
- Als het waarschuwingslampje van de parkeersysteemfout en het waarschuwingslampje van de ABS-fout op hetzelfde moment branden, parkeer het voertuig dan onmiddellijk veilig en neem contact op met een officiële BYD-dealer of een erkend servicepunt. Want als de remwerking op dit moment wordt uitgevoerd, werkt niet alleen het ABS niet, maar wordt het voertuig ook extreem instabiel.
- Als de controlelampjes van ABS en het remsysteem beide gaan branden en de elektronische parkeerrem (EPB) volledig is losgelaten, is ook het remkrachtverdelingssysteem van de voor- en achterwielen defect.



Waarschuwing lampje foutieve bandenspanning

- Als het voertuig is ingeschakeld, brandt dit

waarschuwing lampje. Het wordt binnen enkele seconden uitgeschakeld als het bandenspanningscontrolesysteem goed werkt. Als het systeem uitvalt, gaat dit waarschuwingslampje weer branden.

- Wanneer het waarschuwingslampje voor bandenspanning gaat branden of knippert, toont de informatiedisplay op het instrumentenpaneel 'Please check the tire pressure monitoring system' (Controleer het bandenspanningscontrolesysteem) en wordt de bandenspanning weergegeven als '---' op het scherm, wat aangeeft dat het bandenspanningssysteem defect is.
- Wanneer het waarschuwingslampje voor bandenspanning snel knippert en een of meer waarden rood worden op de bandenspanningspagina op het informatiedisplay van het instrumentenpaneel, lekt de bijbehorende band snel.
- Wanneer deze indicator aan blijft, samen met één of meer afbeeldingen die worden weergegeven op de bandenspanningsweergavedisplay van het dashboarddisplayscherm die geel worden, geeft dit lage druk aan in één of meer banden.

Neem in dat geval zo snel mogelijk contact op met een officiële BYD-dealer of een erkend servicepunt voor voertuiginspectie.



Waarschuwing lampje elektronische stabiliteitsregelaar

- Als het voertuig is ingeschakeld, brandt dit waarschuwingslampje. Als het ESC-systeem goed werkt, gaat dit waarschuwingslampje na enkele seconden uit. Als het systeem uitvalt, gaat dit waarschuwingslampje weer branden totdat de systeemfout is verholpen.
- Als het waarschuwingslampje voor de elektronische stabiliteitsregelaar fout knippert terwijl het voertuig in beweging is, geeft dit aan dat de elektronische stabiliteitsregelaar werkt.
- Wanneer het waarschuwingslampje voor de elektronische stabiliteitsregelaar fout gaat branden (het waarschuwingslampje ABS-storing en het

waarschuwinglampje voor het parkeersysteem is uit), heeft het elektronische stabiliteitsregelaarsysteem een storing, maar blijven het antiblokkeersysteem en het remsysteem normaal werken.

- Wanneer het waarschuwinglampje voor de elektronische stabiliteitsregelaarfout gaat branden (het ABS-foutwaarschuwinglampje en het waarschuwinglampje van het parkeersysteem gaan uit), is het voertuig extreem instabiel tijdens het draaien in noodgevallen en het vermijden van obstakels in de toekomst vanwege het falen van het ESC-systeem.
- Als één van de volgende situaties zich voordoet, betekent dit dat er een storing is in componenten die door het waarschuwinglichtsysteem worden bewaakt. Neem in dat geval zo snel mogelijk contact op met een officiële BYD-dealer of een erkend servicepunt voor voertuiginspectie:
 - Als het voertuig is ingeschakeld, gaat dit waarschuwinglampje niet branden of blijft het branden.
 - Dit waarschuwinglampje blijft aan tijdens het rijden.
 - Als het waarschuwinglampje voor de elektronische stabiliteitsregelaarfout knippert terwijl het voertuig in beweging is, geeft dit aan dat de elektronische stabiliteitsregelaar werkt.

HERINNERING

- Tijdelijke oplichting van dit waarschuwinglampje tijdens het gebruik geeft geen probleem aan.
- Als het waarschuwinglampje voor de elektronische stabiliteitsregelaar blijft branden terwijl de waarschuwinglampje voor de antiblokkeersysteemfout en het waarschuwinglampje voor het remsysteem branden, stop het voertuig dan onmiddellijk op een veilige plaats en neem contact op met een officiële BYD-dealer of een erkend servicepunt. Omdat het voertuig extreem onstabiel

HERINNERING

wordt tijdens het remmen en het ABS niet werkt.



Waarschuwinglampje ESC UIT

- Wanneer de knop 'ESC OFF' wordt ingedrukt, moet het lampje gaan branden en blijven branden en zou het ESC-systeem niet werken. Wanneer de schakelaar 'ESC OFF' opnieuw wordt ingedrukt, gaat deze uit en functioneert het ESC-systeem normaal.

VOORZICHTIG

- Als het ESC OFF-waarschuwinglampje brandt, moet de bestuurder alert zijn en op lage snelheid blijven rijden tijdens het draaien in noodgevallen en obstakels voor zich vermijden. Omdat het remmen van het voertuig in een dergelijke situatie ertoe kan leiden dat het ESC-systeem defect raakt en het voertuig instabiel zou worden.



Indicator hoofdalarm

Als dit indicatielampje brandt, geeft dit aan dat er een foutmelding of waarschuwinginformatie in het informatieweergevegebied staat.



Waarschuwinglampje storing koplamp

Wanneer het waarschuwinglampje geel is, geeft dit aan dat de koplamp defect is. Rijd in dat geval het voertuig naar een officiële BYD-dealer of een erkend servicepunt of een erkend servicepunt.



Waarschuwinglampje limiet rijvermogen

Als deze indicator gaat branden wanneer de voertuigstroom beperkt is, neem dan tijdig contact op met een door BYD geautoriseerde serviceprovider.



Indicator emissiefout

- Als het voertuig is ingeschakeld, is deze foutindicator aan voor zelfcontrole. Als het op een ander moment aan staat, betekent dit dat een bepaald besturingssysteem van het voertuig defect kan zijn. Hoewel afwijkingen in de prestaties van het voertuig mogelijk niet worden opgemerkt, kan continu gebruik in deze toestand ernstige schade aan het voertuig veroorzaken.
- Als deze indicator oplicht tijdens de non-zelfcheck, rijd het voertuig dan veilig naar de weg, schakel het voertuig uit, schakel het opnieuw in, start de motor en controleer dit waarschuwingslampje. Als dit waarschuwingslampje continu brandt, wordt aanbevolen om zo snel mogelijk het voertuig naar een officiële BYD-dealer of een erkend servicepunt. voor inspectie te rijden. Voordat de officiële BYD-dealer of een erkend servicepunt de fout ontdekt, moet u ervoor zorgen dat u het voertuig bestuurt en voorkomt dat u met hoge snelheid rijdt of het gaspedaal volledig indrukt.
- Als de foutindicator regelmatig oplicht, neem dan contact op met een officiële BYD-dealer of een erkend servicepunt voor inspectie, zelfs als deze uitgaat nadat de bovenstaande stappen zijn gevolgd.



VOORZICHTIG

- Door blijven rijden nadat de emissiefoutindicator is ingeschakeld, kan schade aan het emissieregelsysteem of de motor zelf veroorzaken.



Waarschuwinglampje laag brandstofpeil

Deze indicator bevindt zich op de brandstofmeter. Indien ingeschakeld, duidt dit op weinig brandstof in de brandstoftank

en herinnert het de bestuurder eraan dat de brandstof bijna op is. Als dit gebeurt, tank het voertuig dan zo snel mogelijk bij. Wanneer de brandstoftank op een helling of bocht schudt, kan het waarschuwingslampje voor laag brandstofpeil eerder branden dan normaal.



Waarschuwinglampje parkeersysteemfout

- Dit waarschuwingslampje gaat branden wanneer het remvloeistofpeil laag is of het remsysteem defect raakt.
- Parkeer het voertuig in dit geval onmiddellijk op een veilige plaats en neem contact op met een officiële BYD-dealer of een erkend servicepunt.
 - Dit waarschuwingslampje gaat branden wanneer het remvloeistofpeil laag is terwijl de voeding AAN staat.



HERINNERING

- Wanneer het remvloeistofpeil laag is, rijd dan niet verder met het voertuig omdat dat heel gevaarlijk is.
- Als de motor draait, blijft dit waarschuwingslampje branden als het remvloeistofpeil normaal is en het EPB-systeem normaal werkt (de EPB-schakelaar wordt op de normale manier omhoog getrokken en losgelaten en er wordt geen melding weergegeven van 'Please check the EPB system' (Controleer het EPB-systeem)).
- Het waarschuwingslampje van de parkeersysteemfout en het waarschuwingslampje van de ABS-fout gaan tegelijkertijd branden.



HERINNERING

- Tijdelijke oplichting van dit waarschuwingslampje tijdens het gebruik geeft geen probleem aan.



Herinnering veiligheidsgordel

Als de veiligheidsgordel niet is vastgemaakt, gaat de indicator van de veiligheidsgordel branden als deze is ingeschakeld. Tenzij de veiligheidsgordel is vastgemaakt, blijft het indicatielampje branden.



Waarschuwinglampje voor systeem laagspanning

- Deze indicator wordt gebruikt om een fout in het laadsysteem te waarschuwen tijdens het opladen.
- Deze indicator wordt gebruikt om een fout in het ontlaadsysteem te waarschuwen tijdens het ontladen.
- Deze indicator wordt gebruikt om de werkstatus van de gelijkstroommodule en de accumodule te waarschuwen op andere momenten dan laden en ontladen.
- Als deze indicator tijdens het rijden brandt, duidt dit op een defect gelijkstroom- of accusysteem. Schakel in dit geval de airco en ventilator uit en rijd het voertuig voor onderhoud naar de dichtstbijzijnde officiële BYD-dealer of een erkend servicepunt.



Waarschuwinglampje SRS-storing

- Als het voertuig is ingeschakeld, brandt dit waarschuwinglampje. Als het airbagsysteem normaal werkt, gaat het na een paar seconden uit. Dit waarschuwinglampje wordt gebruikt om de elektronische regeleenheid van het aanvullend veiligheidssysteem, botsensoren, de inflator, de waarschuwinglampjes, de verbindingen en de voeding te bewaken.
- Als één van de volgende omstandigheden zich voordoet, betekent dit dat er een storing is in een component die door het waarschuwinglichtsysteem wordt bewaakt. Neem in dat geval zo snel mogelijk contact op met een officiële

BYD-dealer of een erkend servicepunt voor voertuiginspectie:

- Als het voertuig is ingeschakeld, gaat dit waarschuwinglampje niet branden of blijft het branden.
- Dit waarschuwinglampje gaat aan tijdens het rijden.



Indicator oververhitting motorkoelvloeistof

Als dit waarschuwinglampje blijft branden, duidt dit op een te hoge temperatuur van de motorkoelmiddel. Stop in dit geval het voertuig om het af te laten koelen.



Waarschuwinglampje storing stuursysteem

- Als het waarschuwinglampje blijft branden, betekent dit dat het stuursysteem defect is. Rijd in dat geval het voertuig naar een officiële BYD-dealer of een erkend servicepunt of een erkend servicepunt.

! HERINNERING

- Een motor wordt in het stuursysteem gebruikt om de kracht te verminderen die nodig is om het stuurwiel te draaien.
- Wanneer u aan het stuurwiel draait, kunt u de motor horen zoemen wanneer deze werkt. Dit wijst niet op een storing.
- De duur van het draaien van het stuurwiel naar de limietpositie is niet meer dan 5s. Anders wordt de temperatuurbeveiliging geactiveerd, wat leidt tot zware besturing of schade.
- Wanneer het stuurwiel gedurende lange tijd vaak in situ wordt gedraaid, gaat het waarschuwinglampje voor de stuurinrichting niet branden, maar het voelt moeilijk om het te draaien. Dit fenomeen is een non-failure modus.
 - Als het stuurwiel gedurende lange tijd regelmatig op zijn plaats wordt gedraaid,

neemt het versterkingseffect van het stuursysteem af om overtemperatuur van het systeem te voorkomen, wat resulteert in zwaar sturen bij het bedienen van het stuurwiel. In dit geval moet u voorkomen dat u regelmatig aan het stuur draait of het voertuig stoppen; het systeem keert over 10 minuten terug naar normaal.

WAARSCHUWING

- Als het waarschuwingslampje van de stuursysteemfout gaat branden, parkeer het voertuig dan onmiddellijk veilig en neem contact op met een officiële BYD-dealer of een erkend servicepunt.



Waarschuwinglampje fout aandrijflijn

- Als de aandrijflijn uitvalt, gaat dit waarschuwingslampje branden.
- Als één van de volgende omstandigheden zich voordoet, betekent dit dat er een storing is in een component die door het waarschuwingslichtsysteem wordt bewaakt. Neem in dat geval zo snel mogelijk contact op met een officiële BYD-dealer of een erkend servicepunt voor voertuiginspectie:
 - Als het voertuig is ingeschakeld, blijft dit waarschuwingslampje branden.
 - Dit waarschuwingslampje gaat aan tijdens het rijden.

VOORZICHTIG

- Tijdelijke oplichting van dit waarschuwingslampje tijdens het gebruik geeft geen probleem aan.
- Als het waarschuwingslampje brandt, probeer dan niet met het voertuig te rijden, maar neem zo snel mogelijk contact op met een officiële BYD-dealer of een erkend servicepunt voor foutopsporing.



Waarschuwinglampje oververhitting hoogspanningsaccu

- Als dit indicatielampje brandt, betekent dit dat de hoogspanningsaccu te heet is. Als dit gebeurt, stop het voertuig dan onmiddellijk om het te laten afkoelen. Als het indicatielampje knippert, stop het voertuig dan onmiddellijk en verlaat het zo snel mogelijk.
- De accu kan onder de volgende bedrijfsomstandigheden oververhit raken: Bijvoorbeeld:
 - Langeafstandsklimmen bij warm weer.
 - Lange stop-and-go verkeerssituaties, frequente snelle acceleratie en remmen, of continu blijven draaien zonder rust.



Waarschuwinglampje fout hoogspanningsaccu

- Wanneer het voertuig is ingeschakeld, gaat dit waarschuwingslampje branden. Als het accurijsysteem goed werkt, gaat het na enkele seconden uit. Als het systeem defect is, gaat het weer aan. Het wordt aanbevolen om zo snel mogelijk contact op te nemen met een officiële BYD-dealer of een erkend servicepunt voor inspectie.
- Als één van de volgende situaties zich voordoet, betekent dit dat er een storing is in componenten die door het waarschuwingslichtsysteem worden bewaakt. Neem in dat geval zo snel mogelijk contact op met een officiële BYD-dealer of een erkend servicepunt voor voertuiginspectie.
 - Als het voertuig is ingeschakeld, blijft dit waarschuwingslampje branden.
 - Deze indicator blijft aan of gaat van tijd tot tijd branden tijdens het rijden.



Waarschuwinglampje oververhitting motor

Als dit indicatielampje brandt, geeft dit aan

dat de motor te heet is. Als dit gebeurt, stop het voertuig dan onmiddellijk om het te laten afkoelen.



Waarschuwinglampje lage oliedruk

- Dit waarschuwinglampje brandt bij een lage oliedruk.
- Als dit waarschuwinglampje knippert of blijft branden tijdens het rijden, parkeer het voertuig dan op een veilige plaats, schakel de motor onmiddellijk uit en neem contact op met een officiële BYD-dealer of een erkend servicepunt voor hulp.



VOORZICHTIG

- Rijd niet met het voertuig wanneer het waarschuwinglampje brandt, zelfs niet op korte afstand. Anders raakt de motor beschadigd.
- Wanneer de motor stationair draait, kan dit waarschuwinglampje af en toe knipperen of kortstondig aangaan na noodremmen. Wanneer de motor geleidelijk accelereert, is de oliedruk normaal als deze indicator uitgaat, wat niet op een probleem wijst.



Verkeersbordherkenning (Traffic Sign Recognition - TSR)*

Als deze indicator oplicht, geeft dit aan dat het systeem de snelheidslimiet van het huidige weggedeelte herkent.



AEB-indicator* (rood)

Wanneer deze indicator brandt of knippert, let dan op de afstand tot de voorligger om mogelijke botsingen te voorkomen.



Statusindicator portier

Als een deur, het deksel van de kofferruimte of de motorkap niet gesloten is, worden de carrosserie van het voertuig en de bijbehorende statusmelding weergegeven.

Wanneer de snelheid van het voertuig een bepaalde waarde overschrijdt, wordt het bericht 'Door, boot lid or hood not closed' (Portier, kofferruimte of motorkap niet gesloten) weergegeven.



/Benzine roetfilter regeneratie-indicatielampje

Benzine roetfilter (GPF) wordt geïnstalleerd in het uitlaatsysteem van voertuigen om kleine koolstofdeeltjes in het uitlaatgas op te vangen, waardoor luchtvervuiling wordt verminderd. Tijdens het gebruik van voertuigen zullen de verzamelde koolstof en as van GPF zich continu ophopen, wat zal leiden tot de geleidelijke toename van de tegendruk van GPF. Als het niet op tijd wordt gereinigd, zal het leiden tot verstopping van de GPF, wat de vermogensprestaties en het brandstofverbruik van voertuigen zal beïnvloeden. Nadat de koolstofdeeltjes in het benzine roetfilter (GPF) een bepaalde limiet hebben bereikt, is het daarom noodzakelijk om de GPF te regenereren door de uitlaattemperatuur te verhogen en het zuurstofgehalte te verhogen, om de continue, efficiënte en veilige werking van de GPF te realiseren. De regeneratieherinneringen die u kunt waarnemen, zijn voornamelijk op de volgende manieren:

1. Als het groene GPF-regeneratie-indicatielampje  in het instrument gaat branden, geeft dit aan dat de koolstofdeeltjes die door het benzinedeeltjesfilter (GPF) zijn opgevangen, het niveau hebben bereikt dat regeneratie nodig heeft, wat geen fout is. Na regeneratie worden de koolstofdeeltjes in de GPF afgebrand en gaat het licht vanzelf uit.
2. Als het instrument de woorden 'GPF needs regeneration, please run at high speed' (GPF moet worden geregenereerd, draai dan op hoge snelheid), weergeeft, draai dan op hoge snelheid zoals vereist om GPF soepel te laten regenereren.
3. Als het instrument vraagt om de woorden 'GPF needs to be regenerated, please go to the 4S shop to clean it up' (GPF moet

opnieuw worden gegenereerd, ga dan naar de 4S-winkel om het op te ruimen), ga zo snel mogelijk naar de dichtstbijzijnde 4S-winkel om het zo nodig te verhelpen om te voorkomen dat GPF wordt geblokkeerd.

4. Als het gele regeneratie-indicatorlampje

GPF  op het instrumentenpaneel gaat branden, geeft dit aan dat het benzinerofilter (GPF) ernstig geblokkeerd is en niet geschikt is voor verder rijden. Het is noodzakelijk om onmiddellijk contact op te nemen met de dealer en de instructies van professionals op te volgen.

Het regeneratieproces houdt in dat de deeltjes in GPF onregelmatig worden behandeld om ze weer in de normale werktoestand te brengen.

WAARSCHUWING

- Als u merkt dat het gele GPF-indicatielampje in het instrument brandt, neem dan tijdig contact op met de dealer voor behandeling. Als het niet op tijd wordt behandeld, kan het onherstelbare schade aan de deeltjesvanger (GPF) veroorzaken.

HERINNERING

- Om het effect van deeltjesvangen te garanderen, moeten alle motoren die zijn uitgerust met GPF olie met een laag asgehalte gebruiken om ervoor te zorgen dat GPF lange tijd normaal kan werken. Het wordt aanbevolen om de motorolie en brandstof te gebruiken die door ons bedrijf worden aangeraden en regelmatig onderhoud uit te voeren om het asgehalte en de koolstofaccumulatiesnelheid van GPF te verminderen;
- Als de motor lange tijd in slechte werkomstandigheden werkt, neemt de deeltjes in het benzine roefilter (GPF) snel toe. Het wordt aanbevolen om te proberen te voorkomen dat het voertuig lange tijd onder deze omstandigheden werkt. Het volgende

HERINNERING

wordt beschouwd als zwaardere arbeidsomstandigheden:

- Vaak op lage snelheid over korte afstand rijden.
- De motor vaak koud bij lage temperatuur starten.
- Als u merkt dat het groene lampje

GPF  in het instrument altijd brandt, is dit geen fout. Maak u geen zorgen en blijf normaal rijden. Als de omstandigheden het toelaten, wordt aanbevolen om gedurende een bepaalde afstand consistent op middelhoge en hoge snelheid te rijden. Nadat de GPF is geregenereerd, gaat het licht vanzelf uit.

03 WERKING VAN DE CONTROLLER

Portieren en sleutels	60
Stoelen	73
Stuurwiel	77
Schakelaars	78

Portieren en sleutels

Sleutels

Het voertuig is uitgerust met een elektronische intelligente sleutel, een NFC-sleutel en een mechanische sleutel (in de intelligente sleutel) waarmee u de portieren van het voertuig kunt openen/vergrendelen, het voertuig kunt starten en andere functies kunt uitvoeren.

Elektronische smartkey

De elektronische smartkey beschikt over verschillende functies, waaronder slim starten, bediening van de kofferklep op afstand, slimme toegang, opstarten in de modus zonder stroom, voertuiglokalisatie op afstand en een herinnering voor een lage SOC.



Vergrendel/ontgrendel alle portieren door op de microschakelaar van de linker-/rechtvoor deur te drukken terwijl u de elektronische smartkey bij u draagt. Met de knoppen op de intelligente sleutel kunt u deuren vergrendelen/ontgrendelen, de kofferruimte openen, op afstand starten en uw auto lokaliseren.

Wanneer de elektronische smartkey langer dan 1 minuut staat, komt de smartkey in de slaapstand. Op dit moment kunnen de functies van de microschakelaar, zoals het ontgrendelen of starten van het voertuig, niet voorkomen dat anderen relisaanvallen gebruiken om het voertuig binnen te gaan of te starten. Als u de smartkey opnieuw beweegt of op de toets drukt, kan de slaapstand worden vrijgegeven en keert de voertuigfunctie terug naar normaal.

Model: D0-92/D1-92

Bedrijfsvoeding: knoopcelbatterij

Batterij-model: CR2032

Nominale spanning: 3V

Bedrijfsspanning: 2,9 V~3,3 V

Normale bedrijfsstroom: 8 mA (nominale stroom)

Resonantiefrequentie met lage frequentie: 125KHZ

Belangrijkste bedrijfsfrequentie: 434MHZ

FCC-ID: 2A5DH-DAEA-92



Deze apparatuur heeft geen recht op bescherming tegen schadelijke interferentie en mag geen interferentie veroorzaken aan naar behoren geautoriseerde systemen.

WAARSCHUWING



Veiligheidswaarschuwingen knopbatterij:

- De knoopbatterij in de voertuigsleutel is gevaarlijk en zowel nieuwe als gebruikte batterijen moeten te allen tijde uit de buurt van kinderen worden gehouden.
- Als een lithiumbatterij wordt ingeslikt of in een lichaamsdeel wordt geplaatst, kan deze binnen 2 uur of minder ernstig of dodelijk letsel veroorzaken.
- Raadpleeg onmiddellijk een arts als vermoed wordt dat de batterij is ingeslikt of in enig lichaamsdeel is geplaatst.

- De knoopbatterij in de voertuig sleutel is gevaarlijk en zowel nieuwe als gebruikte batterijen moeten te allen tijde uit de buurt van kinderen worden gehouden.
- Als een lithiumbatterij wordt ingeslikt of in een lichaamsdeel wordt geplaatst, kan deze binnen 2 uur of minder ernstig of dodelijk letsel veroorzaken.
- Raadpleeg onmiddellijk een arts als vermoed wordt dat de batterij is ingeslikt of in enig lichaamsdeel is geplaatst.

- ① Vergrendelingsknop
- ② Ontgrendelingsknop
- ③ Knop voor het openen van de kofferruimte
- ④ START/STOP-knop
- ⑤ Indicator

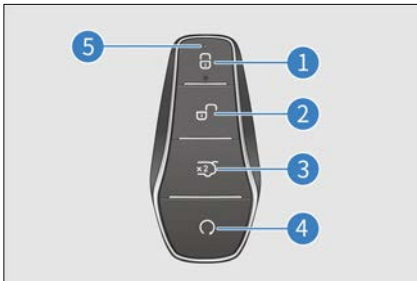

VOORZICHTIG

- De elektronische smartkey is een elektronisch onderdeel. De volgende instructies moeten in acht worden genomen om schade aan de elektronische smartkey te voorkomen.
- Plaats de smartkey niet in een positie die wordt blootgesteld aan hoge temperaturen, zoals op het dashboard.
- Knoei niet met de smartkey.
- Sla geen andere objecten met de smartkey en laat deze niet vallen.
- Dompel de sleutel niet onder in water en reinig hem niet in een ultrasonic scrubber.

VOORZICHTIG

- Plaats geen smartkeys bij apparaten die elektromagnetische golven uitzenden, zoals een mobiele telefoon.
- Bevestig geen voorwerpen (zoals een metalen afdichting) die elektromagnetische golfsignalen blokkeren wanneer u de kaart gebruikt.
- U kunt voor hetzelfde voertuig een reservesleutel registreren. Neem in dat geval onmiddellijk contact op met een officiële BYD-dealer of een erkend servicepunt.
- Als de elektronische smartkey het portier niet binnen de normale afstand kan bedienen, of als de indicator van de sleutel dimt of uit is:
 - Controleer op radiostations in de buurt of radiozenders op luchthavens die de normale werking van elektronische slimme sleutels verstoren.
 - De batterij van een elektronische smartkey kan leeg zijn. Controleer de batterij in de elektronische smartkey. Het wordt aanbevolen om zo snel mogelijk contact op te nemen met een officiële BYD-dealer of een erkend servicepunt voor inspectie.
- Als u uw smartkey verliest, wordt aanbevolen om zo snel mogelijk contact op te nemen met een officiële BYD-dealer of een erkend servicepunt om het risico op autodiefstal of ongevallen te verminderen.
- Verander de zendfrequentie niet willekeurig, verhoog het zendvermogen niet (inclusief extra zendfrequentieversterker), sluit niet willekeurig de externe detectieantenne aan of schakel niet andere zendende detectieantennes.
- Veroorzaak geen schadelijke interferentie met legitieme radiocommunicatiediensten wanneer

VOORZICHTIG

deze worden gebruikt. Stop onmiddellijk met het gebruik zodra er interferentie is.

- Het gebruik van microradioapparatuur moet vrij zijn van interferentie van alle radiodiensten of van straling van apparatuur voor industriële, wetenschappelijke en medische toepassingen.
- Gebruik het niet in de buurt van vliegtuigen of luchthavens.
- Mensen bij wie een pacemaker of defibrillator is geïmplanteerd, moeten uit de buurt blijven van de detectieantennes van intelligente toegangs- en startsystemen, aangezien elektromagnetische golven het normale gebruik van dergelijke apparaten kunnen beïnvloeden.
- Naast mensen bij wie een pacemaker of defibrillator is geïmplanteerd, dienen ook gebruikers van andere elektronische medische apparaten de fabrikant te raadplegen over het gebruik van apparaten die werken met elektromagnetische golven. Elektromagnetische golven kunnen onbekende gevolgen hebben voor het gebruik van dergelijke medische hulpmiddelen.

Mechanische sleutel

Mechanische sleutel (in de smartkey) - Ontgrendel/vergrendel het bestuursportier. Steek de mechanische sleutel terug in de smartkey wanneer deze niet in gebruik is.

De mechanische sleutel verwijderen

- Schuif de ontgrendelingssluiting in de richting van pijl ①, trek vervolgens het sleutelklepje in de richting van pijl ② en verwijder de mechanische sleutel, zoals weergegeven in de afbeelding.
- Om de mechanische sleutel terug te plaatsen in de oorspronkelijke positie, steekt u deze in de tegenovergestelde richting van pijl ② en sluit u het

sleutelklepje.



NFC digitale sleutel

NFC digitale sleutel

NFC is een digitaal sleutelsysteem dat wordt geleverd door BYD. Hiermee kunt u uw telefoon of draagbare apparaat registreren als uw voertuigsleutel en uw voertuig veilig en gemakkelijk ontgrendelen, vergrendelen en starten.

De volgende voorwaarden zijn vereist om de digitale NFC-sleutel te gebruiken. Zorg ervoor dat aan alle voorwaarden is voldaan voordat u het gebruikt:

- Het voertuig heeft de BYD Cloud-service ingeschakeld.
- Het voertuig is geconfigureerd en ondersteunt de NFC digitale sleutelfunctie.
- Relevante mobiele telefoon of draagbaar apparaat ondersteunt BYD NFC digitale sleutelfunctie (raadpleeg uw BYD-distributeur en -provider voor specifieke ondersteunde apparaatmodellen).

NFC Digital Key inschakelen

Dit kan worden ingeschakeld op een van de volgende methoden, waaronder: BYD APP, e-maillink en voertuiginstellingen. Voordat u het activeert, moet u het voertuig ingaan met de fysieke sleutel, het voertuig starten en in de 'P'-versnelling houden.

1. BYD-APP: Ga naar de mobiele APP store om BYD APP te downloaden, registratie te voltooien en in te loggen. Klik op 'NFC/Digital key' en volg de aanwijzingen.

2. E-mail link: Na het inloggen van de e-mail

op de mobiele telefoon (het nummer is gereserveerd bij aankoop van de auto), controleer de e-mail over de digitale sleutel van 'BYD Auto' (bydapp@byd.auto) en activeer deze volgens de aanwijzingen.

3. Voertuiginstelling: Voer de voertuiginstelling in op het multimedia-touchscreen en klik op de module 'Digitale sleutel' om te activeren. Het pad naar Digital Key: Vehicle Settings (Voertuiginstellingen) →Windows and Locks (Windows en sloten) →Digital key (Digitale sleutel).

De digitale NFC-sleutel met draagbaar apparaat inschakelen

Draagbare apparaten ondersteunen Apple Watch (raadpleeg voor andere draagbare apparaten de distributeur en leverancier). Het kan op elk van de volgende manieren worden ingeschakeld:

1. Synchroniseer de iPhone met de Apple Watch na succesvolle activering: Activeer de digitale iPhone-sleutel na het dragen van het ontgrendelde horloge. Nadat de iPhone met succes is geactiveerd, kunnen de aanwijzingen worden gesynchroniseerd met de Apple Watch die zich in de buurt bevindt om de digitale sleutel toe te voegen en de activeringsstappen dienovereenkomstig te voltooien.
2. Bekijk APP-activering: Het is van toepassing op het geval dat de digitale iPhone-sleutel niet wordt gesynchroniseerd met de Apple Watch wanneer deze wordt geactiveerd. Open de horloge-APP, selecteer 'Wallet', zoek de bijbehorende sleutel en klik op 'Toevoegen' om de activeringsstappen dienovereenkomstig te voltooien.

Het gebruik van de digitale NFC-sleutel

Schakel bij gebruik de NFC-functie van het apparaat in en gebruik deze volgens de volgende aanwijzingen:

- Met een mobiele telefoon/draagbaar apparaat waarop een digitale NFC-sleutel is ingeschakeld, ontgrendelt/vergrendelt u

het voertuig door het NFC-antennegebied dicht bij het NFC-teken aan de zijspiegel van de bestuurderszijde te plaatsen (raadpleeg uw apparaatleverancier voor het NFC-antennegebied);

- Nadat u het voertuig bent binnengekomen, plaatst u de mobiele telefoon of het draagbare apparaat bij het NFC-teken in het voertuig om toestemming voor het starten van het voertuig te verkrijgen.



VOORZICHTIG

- Start het voertuig zo snel mogelijk nadat u de starttoestemming hebt verkregen met behulp van de digitale NFC-sleutel. Als de auto niet op tijd wordt gestart, plaats de mobiele telefoon of het draagbare apparaat dan opnieuw in het NFC-teken om de starttoestemming te verkrijgen.

Digitale NFC-sleutel verwijderen

U kunt NFC digitale sleutels op een van de volgende manieren verwijderen:

1. Verwijderen in BYD APP: Open BYD APP om de beheerpagina voor digitale sleutels te openen, klik op de digitale sleutel die moet worden verwijderd en voer het bedieningswachtwoord in om de verwijdering te voltooien.
2. Verwijderen op het multimedia-touchscreen: Breng de fysieke sleutel in de auto, open het multimedia-touchscreen, voer de beheerpagina voor Vehicle Settings (Voertuiginstellingen) →Windows and Locks (Windows en sloten) →Digital Key (Digitale sleutel) in, klik op de digitale sleutel die u wilt verwijderen en voltooi de verwijdering volgens de aanwijzingen.
3. Verwijderen in de portemonnee: Open de systeemporthemonnee, zoek de digitale sleutelkaart die moet worden verwijderd en voltooi de verwijdering volgens de systeemprompts.

Portieren vergrendelen/ontgrendelen

Antidiefstal-giersnelheidssensor

- Als iemand probeert de wielen te stelen of het voertuig weg te slepen, reageert de antidiefstal-giersnelheidssensor op de staat van het voertuig.
- Wanneer het voertuig met een veerboot of trein wordt vervoerd, geeft de antidiefstal-giersnelheidssensor geen alarm wanneer het voertuig in de transportmodus komt, omdat deze bewegingen het voertuig kunnen beïnvloeden en een alarm kunnen activeren.



VOORZICHTIG

- Als het alarmsysteem niet werkt, neem dan contact op met de klantenservice voor onderhoud.
- Repareer of vervang de onderdelen van het alarmsysteem niet zelf. Een dergelijke handeling kan van invloed zijn op de verzekeringsvoorwaarden.

Vergrendelen/ontgrendelen met mechanische sleutel

Steek de mechanische sleutel in het sleutelgat en draai aan de sleutel.

- Draai de sleutel rechtsom om het bestuurdersportier te ontgrendelen.
- Draai de sleutel linksom om het bestuurdersportier te vergrendelen.

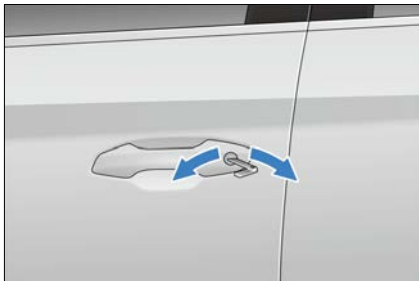

Openen met portiergreep aan de binnenkant

- Wanneer het voertuig ontgrendeld is, trekt u eenmaal aan de portiergreep om het portier vanuit de binnenkant van het voertuig te openen.
- Trek van binnen uit het voertuig tweemaal aan de hendel om het portier te openen, wanneer het voertuig vergrendeld is.

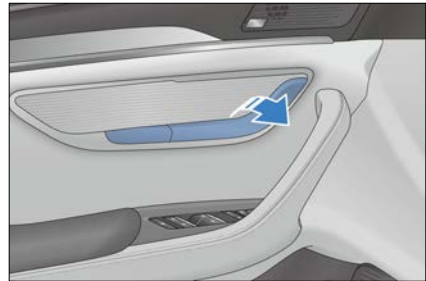

Voertuig vergrendelen/ontgrendelen/ lokaliseren met de smartkey

- Met de draadloze afstandsbedieningsfunctie kunnen alle deuren op korte afstand worden ontgrendeld of vergrendeld en kunnen extra functies worden gerealiseerd.
- Wanneer u de geregistreerde smartkey meeneemt naar het activeringsgebied, drukt u op de knop op de sleutel om alle portieren te vergrendelen of ontgrendelen.

Vergrendeling:

- Met het voertuig uitgeschakeld:
 - Wanneer alle portieren en de motorkap gesloten zijn, drukt u op de vergrendelknop om alle portieren tegelijkertijd te vergrendelen. Zijspiegels klappen automatisch in (wanneer de AUTO-schakelaar voor deze spiegels is ingeschakeld) en richtingaanwijzers knipperen eenmaal. Controleer of alle deuren stevig vergrendeld zijn.

- Als een portier, de motorkap of de kofferruimte niet gesloten is, druk dan op de vergrendelingsknop, de richtingaanwijzers knipperen niet, en tegelijk klinkt de claxon één keer.



- Met het voertuig ingeschakeld:
 - Wanneer alle portieren en de motorkap gesloten zijn, drukt u op de vergrendelknop om alle portieren tegelijkertijd te vergrendelen. De zijspiegels klappen niet in, de richtingaanwijzers knipperen niet en het alarm zal één keer klinken na 2,5 seconden.

Ontgrendelen:

- Druk op de ontgrendelingsknop om alle portieren tegelijkertijd te ontgrendelen. De richtingaanwijzers knipperen tweemaal.
- Deuren kunnen worden ontgrendeld/vergrendeld met de ontgrendelings-/vergrendelknop onder elke stroomstatus.
- Wanneer de smartkey wordt gebruikt om alle deuren tegelijkertijd te ontgrendelen, zelfs als de deuren niet worden geopend, gaat het binnenlampje 15 seconden aan en gaat vervolgens uit (de gebruiker kan de statusbalk boven op het infotainment-touchscreen omlaag schuiven om de Quick-interface te openen en de 'DOOR'-schakelaar in of uit te schakelen).
- Open binnen 30 seconden een portier nadat u het voertuig in antidiefstalmodus met een smartkey heeft ontgrendeld. Anders worden alle deuren automatisch vergrendeld.
- Als de vergrendel- of ontgrendelknop wordt ingedrukt, wordt de vergrendel- of

ontgrendelfunctie niet herhaald. Laat de knop los en druk erop om de functie opnieuw te realiseren.

- Als de sleutel in het afgesloten voertuig wordt geplaatst en het deksel van de kofferruimte gesloten is, wordt het voertuig actief ontgrendeld en knipperen de richtingaanwijzers twee keer.

Voertuig lokaliseren

- Wanneer het voertuig zich in de antidiefstalstand bevindt en de vergrendelknop wordt ingedrukt, maakt het voertuig een lang geluid en knipperen de richtingaanwijzers 15 keer. Wanneer het voertuig niet kan worden gevonden, kan deze functie worden gebruikt om het te lokaliseren.
- Wanneer het voertuig zich in de voertuiglocatiestatus bevindt, drukt u nogmaals op de vergrendelknop om naar de volgende voertuiglocatiestatus te gaan.

Venster openen/sluiten met smartkey*

- Met het voertuig uitgeschakeld:
 - Houd de vergrendelingsknop van de smartkey ingedrukt om de vier ruiten te sluiten.
 - Houd de ontgrendelingsknop van de smartkey ingedrukt om de vier ruiten te openen.
- De gebruiker kan de bovenstaande functies in- of uitschakelen via  (infotainmentsysteem) → Vehicle settings (Voertuiginstellingen) → Locks (Vergrendelingen). De sluitfunctie is standaard ingeschakeld en de openfunctie is uitgeschakeld.

WAARSCHUWING

- Voordat u het openen van het raam op afstand activeert, moet u controleren of alle inzittenden niet het risico lopen bekneld te raken.

Vergrendelen/ontgrendelen met microschakelaar

Vergrendelen

- Met het voertuig uitgeschakeld:
 - Wanneer deuren gesloten maar ontgrendeld zijn, neemt u de smartkey mee en drukt u op de microschakelaar op de portiergreep van de voordeur om alle deuren tegelijkertijd te vergrendelen. De externe achteruitkijkspiegels worden ingeklapt (wanneer de schakelaar 'Auto' van de spiegels is ingeschakeld) en de richtingaanwijzers knipperen één keer. Controleer of alle deuren stevig vergrendeld zijn.
 - Als een portier, de motorkap of de kofferruimte niet gesloten is, gebruik dan de microschakelaar om het voertuig te vergrendelen, de richtingaanwijzers knipperen niet, en tegelijk klinkt de claxon één keer.

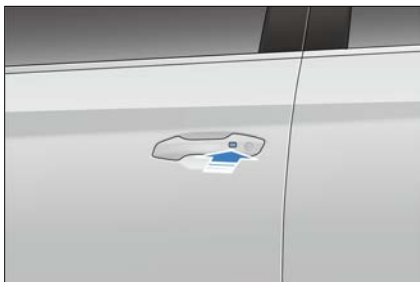

- Met het voertuig ingeschakeld:
 - Wanneer deuren gesloten zijn, neemt u de smartkey mee en drukt u op de microschakelaar op de portiergreep van de voordeur om alle deuren tegelijkertijd te vergrendelen. Als de zijspiegels niet inklappen, de richtingaanwijzers niet knipperen en het alarm één keer klinkt.

Ontgrendelen

- In de antidiefstalstand drukt u, wanneer u de smartkey in het activeringsgebied draagt, op de microschakelaar op de handgreep van de voordeur om alle deuren tegelijkertijd te ontgrendelen. De richtingaanwijzers knipperen tweemaal.

- Open in de antidiefstalstand de deuren binnen 30 seconden na gebruik van de ontgrendelfunctie. Anders worden alle deuren automatisch weer vergrendeld.
- Door op de microschakelaar te drukken worden deuren niet ontgrendeld/vergrendeld in de volgende gevallen:
 - Op de microschakelaar drukken terwijl u de deur opent of sluit.
 - Het voertuig niet is uitgeschakeld.
 - De sleutel in het voertuig is.

HERINNERING

- Als de smartkey zich te dicht bij een portiergreep of ruit aan de buitenkant bevindt, is het mogelijk dat de toegangsfunctie niet kan worden geactiveerd.

Ramen openen/sluiten met Microswitch

Houd de microschakelaar ingedrukt terwijl het voertuig is uitgeschakeld, zodat vier ramen automatisch omhoog/omlaag kunnen worden gebracht. Schakel de bovenstaande functies in- of uit via  (multimedia-systeem) → Vehicle settings (Voertuiginstellingen) → Locks (Vergrendelingen). De sluitfunctie is standaard ingeschakeld en de openfunctie is uitgeschakeld.

Vergrendelen/ontgrendelen met NFC-sleutelkaart*

Vergrendeling:

- Met het voertuig uitgeschakeld:
 - Houd de telefoon NFC dicht bij het gebied op de spiegel aan de bestuurderszijde om alle sloten van de buitendeur te vergrendelen wanneer alle deuren gesloten maar niet vergrendeld zijn. De externe achteruitkijkspiegels worden ingeklapt (wanneer de schakelaar 'Auto' van de spiegels is ingeschakeld) en de richtingaanwijzers knipperen één keer. Controleer of alle deuren stevig vergrendeld zijn.

- Als een portier, de motorkap of de kofferruimte niet gesloten is, gebruik dan de mobiele telefoon NFC om het voertuig te vergrendelen, de richtingaanwijzers knipperen niet, en tegelijk klinkt de claxon één keer.
- Met het voertuig ingeschakeld:
 - Houd de telefoon NFC dicht bij het gebied op de spiegel aan de bestuurderszijde om alle sloten van de buitendeur te vergrendelen wanneer alle deuren en de motorkap gesloten zijn. Als de zijspiegels niet inklappen, de richtingaanwijzers niet knipperen en het alarm één keer klinkt.

Ontgrendelen:

- Wanneer het antidiefstalsysteem is geactiveerd, houdt u de telefoon NFC dicht bij het detectiegebied op de NFC-markering op de linker externe spiegel aan de voorkant. Alle deuren worden tegelijkertijd ontgrendeld. De richtingaanwijzers knipperen tweemaal.
- Wanneer het antidiefstalsysteem is geactiveerd, open dan een deur binnen 30 seconden na het ontgrendelen met de telefoon NFC-key, anders worden alle deuren automatisch weer vergrendeld.
- Na het ontgrendelen met telefoon NFC kan de gebruiker het voertuig binnen 4 minuten starten, terwijl dit wordt uitgeschakeld bij vergrendeling in de 'UIT'-positie.
- Het plaatsen van de telefoon NFC dicht bij het detectiegebied met de NFC-markering linksvoor op de externe spiegel werkt niet als:
 - Bij het openen of sluiten van de deur bevindt de telefoon NFC zich dicht bij het commandogebied op de achteruitkijkspiegel linksvoor.



VOORZICHTIG

- De toestemming voor het zonder sleutel starten duurt maximaal 4 minuten.
- Sommige smartphones ondersteunen de NFC-keyfunctie niet.

VOORZICHTIG

- Vermijd langdurig of frequent gebruik wanneer de smartphone leeg is.

De kofferbak vergrendelen/ontgrendelen

De kofferbak openen/sluiten met smartkey*

Druk tweemaal op de knop voor het openen van het kofferdeksel op de smartkey om het kofferdeksel te openen. Richtingaanwijzers knipperen tweemaal. Druk nogmaals op de knop voor het openen van de kofferruimte om te stoppen met het openen van het kofferruimte, druk er dan tweemaal op en het kofferruimte beweegt in de tegenovergestelde richting.



De kofferruimte openen/sluiten vanuit de auto*

- Wanneer de kofferruimte gesloten is, trekt u één keer aan de hendel om het deksel te ontgrendelen en opent het tot de ingestelde hoogte (standaard maximale hoogte).
- Wanneer het voertuig is ingeschakeld en het deksel van de kofferruimte open is, trekt u deze schakelaar omhoog om de kofferruimte te sluiten en laat u het los om het deksel op zijn huidige positie te stoppen.

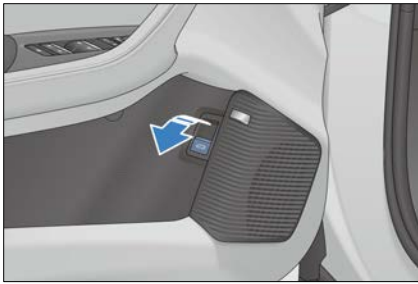

De kofferruimte openen met een externe knop

Druk op de schakelaar op het kofferdeksel aan de buitenzijde terwijl u de smartkey bij u draagt of wanneer het voertuig ontgrendeld is om het kofferdeksel te openen.

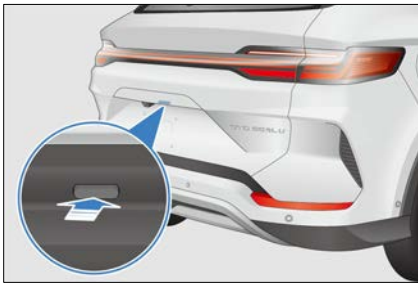

! HERINNERING

- Als de schakelaar opnieuw wordt ingedrukt terwijl de klep in beweging is, stopt deze in de huidige stand. Als de knop vervolgens opnieuw wordt ingedrukt, beweegt de klep in de tegenovergestelde richting.

① Powerknop voor sluiten van de kofferruimte*

- Wanneer de deur van de kofferruimte open en stil staat, drukt u op de knop voor het sluiten van de kofferruimte om deze klep te sluiten.
- Druk nogmaals op de kofferbakknop om het deksel in de huidige stand te stoppen. Als de knop vervolgens opnieuw wordt ingedrukt, zal de klep in de tegenovergestelde richting bewegen.

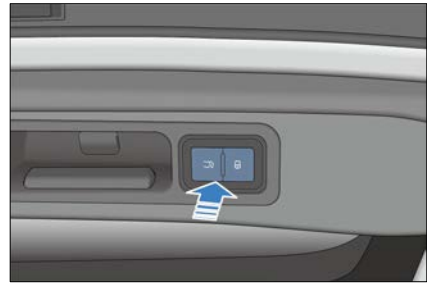

② Knop voor vergrendeling van het voertuig*

- Wanneer het voertuig is uitgeschakeld en de kofferruimte is geopend, neem dan een effectieve smartkey mee en druk op de vergrendelknop om de kofferruimte te sluiten, het voertuig te vergrendelen en de antidiefstalstatus in te schakelen.

! HERINNERING

- Voordat u de kofferbak elektronisch sluit, moet u ervoor zorgen dat portieren, ramen en schuifdak goed gesloten zijn.

Noodontgrendeling van kofferruimte van binnenuit

1. Verwijder het onderhoudsdeksel van het kofferdeksel.

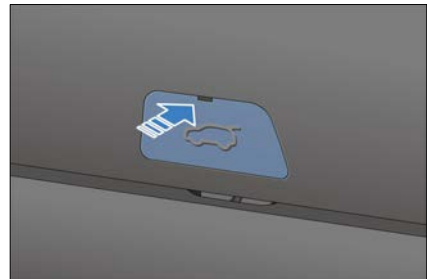

2. Trek aan de hendel ①*/vergrendeling ②* om de kofferklep te ontgrendelen.

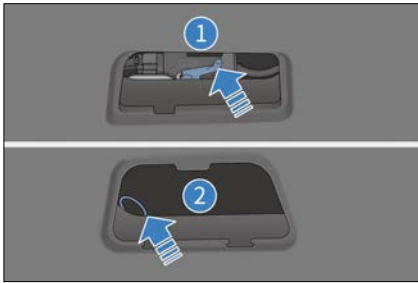

! HERINNERING

- Wanneer het voertuig is uitgeschakeld, kan de klep van de kofferbak in geval van nood van binnenuit worden ontgrendeld.

Hoogte van de kofferbakopening instellen

- Open de kofferruimte handmatig of automatisch in de gewenste positie en houd het daar; houd de knop van het deksel van de kofferruimte langer dan 3 seconden ingedrukt. Nadat de luidspreker gedurende 1 sec klinkt, is de huidige hoogte van het kofferdeksel met succes ingesteld.
- Pas de open hoogte van de kofferbak aan via (infotainmentsysteem) → Vehicle settings (Voertuiginstellingen) → Locks (Vergrendelingen).

Anti-beknellingsfunctie

- Het elektrisch bedienbare kofferdeksel kan automatisch openen als het tijdens het sluiten door externe kracht wordt belemmerd.
- Het stopt met bewegen wanneer het tijdens het openen wordt belemmerd door externe krachten.

Wanneer de kofferruimte niet automatisch werkt

Sluit de kofferbak handmatig en volledig om deze te herstellen.

Bij het opnieuw aansluiten van de 12V-accu

Sluit de kofferbak handmatig om er zeker van te zijn dat het elektrisch bedienbare kofferdeksel normaal functioneert.

! WAARSCHUWING

Om ernstig letsel te voorkomen, dient u de volgende voorzorgsmaatregelen in acht te nemen:

- Probeer nooit bewust de anti-inklemmingsfunctie te activeren.
- Zorg ervoor dat u mensen in de buurt waarschuwt voor de beweging van de kofferklep.
- Zorg ervoor dat handen en vingers uit de buurt van het deksel zijn wanneer deze sluit.
- Zorg er bij het openen of sluiten van de kofferbak voor dat de omgeving veilig is.
- Zorg ervoor dat de kofferbak goed gesloten is wanneer het voertuig in beweging is.
- Zorg ervoor dat u ijs of sneeuw uit de omgeving verwijdert voordat u de kofferbak opent, anders kan het deksel weer dichtgaan.
- Zorg dat u de beweging van het deksel niet handmatig verstoort wanneer het wordt geopend of gesloten.
- Houd rekening met eventuele harde wind bij het openen of sluiten van de kofferbak.
- De anti-beknellingsfunctie werkt mogelijk niet als een object net voordat de kofferbak volledig is gesloten wordt geraakt.
- Het deksel kan gaan sluiten voordat het volledig is geopend. Het openen of sluiten van de kofferbak op hellingen is moeilijker dan op een vlakke ondergrond. Houd er rekening mee dat het deksel in dergelijke omstandigheden vanzelf kan bewegen. Controleer voordat u de kofferbak laadt of uitlaadt of het deksel volledig open is en stevig vastzit.
- Afhankelijk van de vorm van het object kan de anti-inklemmingsfunctie



WAARSCHUWING

uitvallen. Let op dat u uw vingers of iets anders niet bekneld raakt.

Vergrendelen/ontgrendelen met centrale vergrendeling

Vergrendelen/ontgrendelen van de auto met de centrale deurvergrendelingschakelaar

Zie 'Schakelaar bestuurdersportier' in dit hoofdstuk.

Portieren automatisch vergrendelen of ontgrendelen

- Bij voertuigsnelheden boven 8 km/u worden alle deuren automatisch vergrendeld.
- Wanneer de START/STOP-knop wordt ingedrukt en de stroom wordt van 'AAN' naar 'UIT' geschakeld, worden alle deuren automatisch vergrendeld.

Alle deuren tegelijkertijd vergrendelen en ontgrendelen

- Wanneer de auto niet in de antidiefstalmodus staat, gaat de achtergrondverlichting van de centrale deurvergrendelingsknop aan nadat de auto is vergrendeld, en gaat uit als de auto wordt ontgrendeld.
- Druk op de vergrendelknop van de centrale deurvergrendeling om alle portieren tegelijkertijd te vergrendelen. Op dit moment kan de deur niet van buitenaf worden geopend. Om de deur te openen, trekt u eenmaal aan de binnenste hendel om de deur te ontgrendelen en trekt u er vervolgens opnieuw aan om de deur te openen.



HERINNERING

- Alle portieren worden automatisch ontgrendeld bij een krachtige impact, afhankelijk van de intensiteit van de impact en het soort ongeval.

Noodvergrendeling voertuig met mechanische sleutel

Wanneer het centrale vergrendelingssysteem of de smartkey uitvalt, kan de mechanische sleutel gebruikt worden voor noodvergrendeling of -ontgrendeling.

Vergrendeling:

1. Verwijder de mechanische sleutel van de smartkey.
2. Open de andere drie deuren, behalve de bestuurdersdeur, en duw de witte slider voor deze drie deuren naar beneden met de mechanische sleutelstanden in de richting van de pijl, zoals weergegeven in de afbeelding, om de deur te sluiten en te vergrendelen.



3. Nadat u de andere drie deuren hebt vergrendeld, behalve de bestuurdersdeur, opent u de bestuurdersdeur, trekt u de deurgreep omhoog en houdt u deze vast en trekt u deze naar de maximale openingshoek.
4. Steek de mechanische sleutel in het sleutelgat, draai hem zo ver mogelijk linksom, zet hem terug in de beginpositie en trek hem eruit. (Zie 'Vergrendelen/ontgrendelen met mechanische sleutel' in dit hoofdstuk.)
5. Laat de deurgreep los en controleer of alle deuren vergrendeld zijn.

Ontgrendelen:

1. Verwijder de mechanische sleutel van de smartkey.

2. Til de portiergreep op en houd deze vast en trek deze in de maximale openingshoek.
3. Steek de mechanische sleutel in het deurvergrendelingsgat, oefen een bepaalde kracht uit om de sleutel rechtsom te draaien tot de maximale hoek, en zet de sleutel vervolgens terug in de beginpositie en trek deze eruit.
4. Laat de portiergreep los en trek er opnieuw aan om het bestuurdersportier te openen.
5. Bedien na het betreden van het voertuig de binnenste hendel tweemaal om de andere drie deuren te ontgrendelen, behalve de bestuurdersdeur.

! HERINNERING

- Voorkom dat overmatige kracht de sleutel vervormt of breekt tijdens de operatie.

Slim toegangs- en startsysteem

Gebruik de smartkey om de voertuigdeuren te ontgrendelen of te vergrendelen.

Instapfunctie

Gebruik de smartkey om de voertuigportieren te ontgrendelen of te vergrendelen. (voor meer info, zie 'Vergrendelen/ontgrendelen/lokaliseren van voertuig met smartkey' en 'Vergrendelen/ontgrendelen met microscharnelaar').

Opstartfunctie

Druk met de smartkey in het voertuig op het rempedaal en de START-STOPKNOP om het voertuig te starten. (Zie 'Het voertuig starten'.)

Antenne posities

- ① Detectieantenne interieur
- ② Detectieantenne exterieur

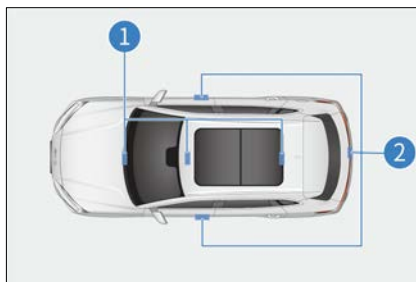

Activeringsgebied

De PEPS-functie treedt alleen in werking wanneer de geregistreerde smartkey zich in het activeringsgebied bevindt.

- ① Het activeringsgebied van de instapfunctie bevindt zich ongeveer 1 m van de portiergrepen aan beide zijden en de externe ontgrendelingsknop van het deksel van de kofferbak.
- ② Het activeringsgebied van de startfunctie bevindt zich in het compartiment.

Als er zich een andere smartkey in de buurt van de smartkey van dit voertuig bevindt, kan het ontgrendelen langer duren dan gebruikelijk. Dit is normaal.

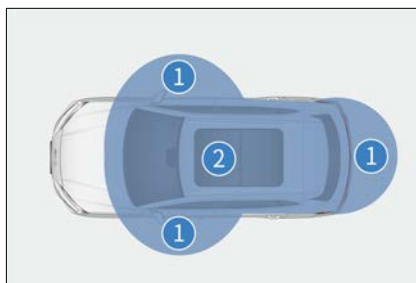

! HERINNERING

Het slim toegangs- en startsysteem werkt mogelijk niet goed wanneer:

- Er is een sterk elektromagnetisch veld in de buurt, zoals tv-torens, elektriciteitscentrales en omroepstations.

HERINNERING

- De smartkey wordt meege dragen met een communicatieapparaat, zoals een portofoon of mobiele telefoon.
 - De smartkey staat in contact met of wordt bedekt door een metalen object.
 - Er wordt te snel aan de portiergreep getrokken.
 - De smartkey bevindt zich te dicht bij de portiergreep.
 - Een andere draadloze afstandsbedieningsfunctie wordt in de buurt gebruikt.
 - De batterij is leeg.
 - De smartkey bevindt zich in de buurt van hoogspanningsapparatuur of apparatuur die geluid produceert.
 - De smartkey wordt samen met een andere smartkey of een ander een apparaat dat radiogolven uitzendt gedragen.
 - Zelfs in het activeringsgebied werkt de smartkey in bepaalde posities mogelijk niet normaal (bijvoorbeeld op het dashboard, in het handschoenenvak of op de vloer).
- Als het slimme toegangssysteem niet goed werkt en het onmogelijk is om het voertuig binnen te gaan, kan de mechanische sleutel in de smartkey worden gebruikt om het bestuurdersportier te vergrendelen/ontgrendelen, of kan de draadloze afstandsbediening worden gebruikt om alle portieren te vergrendelen/ontgrendelen.
 - Mogelijke oorzaken voor het falen van de normale startfunctie wanneer de 'START/STOP'-knop wordt ingedrukt:
 - Als de smartkey niet werkt, gaat het waarschuwingslampje van de smartkey op het instrumentenpaneel branden en geeft het informatiescherm op het instrumentenpaneel een melding weer over de lage SOC van de sleutelbatterij. Het kan zijn dat de

batterij-laadstatus van de sleutel is verlopen uit.

- Start de aandrijfmotor een paar keer in korte tijd. Wacht 10 seconden voordat u het voertuig start.
- Als het PEPS-systeem niet normaal kan werken vanwege een systeemfout, breng dan alle smartkeys naar een officiële BYD-dealer of een erkend servicepunt voor onderhoud.

Batterij laadstatus besparen

- Communicatie tussen de sleutel en het voertuig vindt zelfs plaats wanneer het voertuig geparkeerd staat. Laat de sleutel daarom niet in het voertuig of binnen 2 meter van het voertuig liggen.
- Als de smartkey lange tijd sterke elektromagnetische golven ontvangt, loopt de batterij snel leeg. De smartkey moet op minimaal 1 m afstand van de volgende apparaten worden gehouden:
 - TV-toestel
 - Persoonlijke computer
 - Lader voor mobiele telefoon
 - Lichtstandaard
 - Fluorescentielamp

Kinderbeveiligingsslot

Kinderbeveiligingssloten zijn ontworpen om te voorkomen dat kinderen op de achterbank per ongeluk achterportieren openen. Dergelijke vergrendelingen bevinden zich aan de zijkanten van de linker- en rechterachterdeuren.

De deur kan niet vanuit het voertuig worden geopend terwijl de vergrendeling vergrendeld is. Om deze deur te openen, gebruikt u de deurgreep aan de buitenkant.

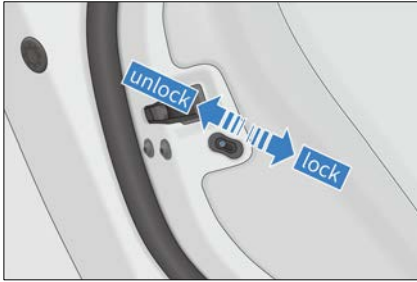

! VOORZICHTIG

- Voordat u gaat rijden, vooral wanneer een kind in het voertuig zit, moet u ervoor zorgen dat de deuren gesloten zijn en dat het kinderbeveiligingsslot is ingeschakeld.
- Het juiste gebruik van veiligheidsgordels en het activeren van het kinderbeveiligingsslot helpt voorkomen dat de bestuurder en passagiers bij een ongeval uit het voertuig worden gegooid en voorkomt ook dat een deur per ongeluk wordt geopend.

Stoelen

Instructies voor stoelen

- Stel de bestuurdersstoel zo af dat het pedaal, het stuurwiel en de bedieningsknoppen van het dashboard allemaal binnen handbereik van de bestuurder zijn.
- Tijdens het rijden is de meest effectieve beschermende maatregel om de rugleuning rechtop te houden, altijd tegen de rugleuning te leunen en de veiligheidsgordel in de juiste positie te brengen.
- Vouw de achterbank niet in tijdens het rijden.
- Zet de bagage goed vast om te voorkomen dat deze verschuift of beweegt. Plaats bagage niet hoger dan de rugleuning.

! WAARSCHUWING

- Ga niet op het bovenste deel van de gevouwen rugleuning zitten of op goederen. Anders kunnen mensen ernstig gewond raken als gevolg van onjuiste houding op de stoel of onjuist vastmaken van de veiligheidsgordel in geval van noodremmen of botsen.
- Plaats geen voorwerpen onder de stoel om te voorkomen dat het vergrendelingsmechanisme van de stoel wordt beïnvloed of dat de hendel voor het afstellen van de stoelpositie per ongeluk omhoog wordt geduwd, wat leidt tot plotselinge beweging van de stoel en verlies van controle over het voertuig door de bestuurder.
- Plaats bij het afstellen van de stoel uw handen niet onder de stoel of in de buurt van de bedieningsonderdelen om letsel te voorkomen.
- Leun na het afstellen van de rugleuning achterover om te controleren of deze vergrendeld is. Indien niet volledig vergrendeld, kan persoonlijk letsel worden veroorzaakt in geval van een ongeval of plotseling remmen.
- Leg de rugleuning niet plat wanneer het voertuig in beweging is. Omdat de bovenste schouderband van de veiligheidsgordel niet goed aan het lichaam kan worden bevestigd, kunnen de bestuurder en passagiers bij een ongeval de schouderband raken, waardoor ernstig letsel aan de nek of andere onderdelen kan ontstaan, of uit het schootgedeelte glijden, waardoor ernstig letsel ontstaat.
- Tijdens het rijden mag niemand in de kofferbak of op een gevouwen stoel zitten. In dergelijke gebieden gaan zitten zonder de juiste beschermende maatregelen kan leiden tot ernstig letsel bij een ongeval of plotseling remmen.
- Stel de stoel nooit af tijdens het rijden, om te voorkomen dat u de controle over het voertuig verliest.
- Rijd niet met het voertuig totdat de passagiers goed op hun plaats zitten.



WAARSCHUWING

- Voordat u de achterbank platlegt, moet u de posities van de achterhoofdsteunen en de stoelen voorin controleren om interferentie tussen de achterbank, de stoelen voorin en de centrale doorgang te voorkomen.



HERINNERING

- Let er bij het inklappen van de achterbank op dat u de veiligheidsgordel niet beschadigt en controleer of de gesp correct in de gespgleuf op het zitkussen is geplaatst.
- Maak de veiligheidsgordel niet vast voordat de stoel is afgesteld.
- Let er bij het aanpassen van de stoel op dat de stoel de passagiers of bagage niet raakt.
- Tijdens het meten van de diepte van het zitkussen zijn de voorste en achterste posities van de stoel de achterste posities van de schuifrail en is de ontwerphoek van de rugleuning 25°.
- Stel tijdens het meten van de breedte van het zitkussen de hoek van de rugleuning in op de ontworpen stand (de hoek van de rugleuning van de stoelen van de tweede rij is 28°) en stel de schuifrail van de stoel* in op de achterste stand. Meet voor de scheidbare en combineerbare stoelen op dezelfde rij de breedte van het kussen als een hele rij stoelen.

Afstelling van de stoel voorin

Afstelling elektrische voorstoel*

De elektrische verstelling van de voorstoel omvat het verstellen van de afstand voor en achter, de hoogte van het zitkussen*, de hoek van het zitkussen* en de hoek van de rugleuning. Er zijn de volgende aanpassingsmethoden, afhankelijk van de

functies waarmee het voertuig in kwestie is uitgerust.

Schakelaar voor het afstellen van de stoelstand

- Beweeg deze schakelaar naar voren of naar achteren om de stoel naar voren of naar achteren te schuiven.
- Trek de voorkant van deze schakelaar omhoog of omlaag om de hoek van het zitkussen aan te passen.
- Trek de achterkant van deze schakelaar omhoog of omlaag om de hoogte van het zitkussen aan te passen.

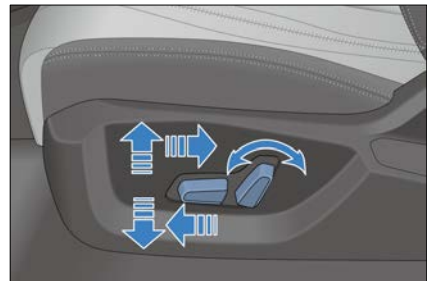

Schakelaar voor het afstellen van de hoek van de rugleuning

- Beweeg de schakelaar voor het verstellen van de hoek rugleuning naar voren of naar achteren om de rugleuninghoek aan te passen.



HERINNERING

- Als u de schakelaar loslaat, wordt de stoel in deze stand gestopt. Plaats niets onder de stoel, omdat dit de werking van de stoel kan verhinderen.

Geheugensysteem*

Positie geheugenschakelaar

Om de geheugenfunctie van de stoel te gebruiken, gaat u naar Vehicle Settings (Voertuiginstellingen) → Seat (Stoel) → Seat Adjustment (Stoelaanpassing) op het touchscreen.

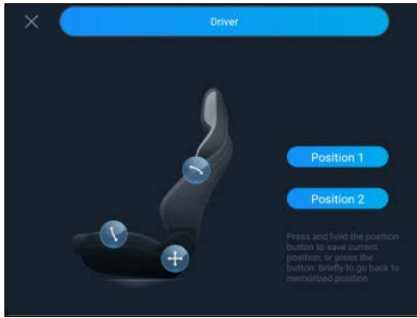

Geheugeninstelling functie

- Voorwaarden voor geheugeninstellingen
 - Het voertuig wordt ingeschakeld zonder te rijden.
 - De bestuurdersstoel en zijspiegels zijn in de gewenste stand gezet.
 - De bestuurdersstoel en de zijspiegels worden niet bediend.
- Instelmethode geheugen
 - Houd Positie 1 of 2 ingedrukt om de huidige positie op te slaan.



HERINNERING

- Als de positieknop op de geheugenschakelaar al is ingesteld, wordt deze instelling overschreven.

Activeringsfunctie geheugen

Normale geheugenactivering

- Als het voertuig in P staat en aan de volgende voorwaarden is voldaan, drukt u op stand 1 of 2. Het geheugensysteem van de bestuurdersstoel wordt dan geactiveerd.
 - Het voertuig staat niet in de antidiefstalmodus.
 - Geen snelheid.
 - Stoelinstellingen zijn geïnitieerd.

Automatische functie

- Normale functie
 - Automatisch achteruit: Om gemakkelijk te kunnen verlaten, werkt deze functie

ook wanneer het voertuig van 'START' naar 'STOP' schakelt en de bestuurdersdeur wordt geopend.

- Automatisch vooruit: Wanneer de voertuig van 'STOP' naar 'START' schakelt en de bestuurdersdeur wordt gesloten, zal de stoel automatisch naar voren bewegen naar de stand vóór de laatste uitschakeling als er geen horizontale positieaanpassing wordt uitgevoerd nadat de functie voor automatisch achteruit is geactiveerd bij de laatste uitschakeling.

- Gebruikersinstelling

- De functie automatisch vooruit/achteruit bewegen kan worden geannuleerd of hersteld vanaf het touchscreen.

Verwarmings- en ventilatiesysteem*

- Ga naar het snelmenu door de statusbalk vanaf de bovenkant van het touchscreen naar beneden te vegen om de stoelverwarming en ventilatiesystemen in of uit te schakelen.
- Gebruik spraakopdracht om verwarmings- en ventilatiesystemen in of uit te schakelen.
- Ga voor het afstellen naar 'Vehicle Settings' (Voertuiginstellingen) → 'Seats' (Stoelen) → 'Front Seat Vent/Heating' (Ventilatie/verwarming voorstoel) vanaf het touchscreen;



Stoelverwarming

- De stoelverwarmingsfunctie heeft drie modi: 'OFF' (Uit), 'Level 1' (Niveau 1) en 'Level 2' (Niveau 2). Elke modus komt overeen met een ander ventilatorsnelheidsniveau.

Stoelventilatie

- De ventilatiefunctie van de stoel heeft drie modi: 'OFF' (Uit), 'Level 1' (Niveau 1) en 'Level 2' (Niveau 2). Elke modus komt overeen met een ander ventilatorsnelheidsniveau. De bijbehorende stoelmodule geeft een indicatie door de kleurdiepte te variëren.

Ventilatie- en verwarmingsfuncties kunnen niet tegelijkertijd worden ingeschakeld

- Druk op de ventilatieschakelaar om de ventilator te starten. Als de verwarmingsschakelaar wordt ingedrukt, stopt de ventilator met werken en begint de verwarming te werken.
- Druk op de verwarmingsschakelaar om de verwarming te starten. Als de ventilatieschakelaar wordt ingedrukt, stopt de verwarming met werken en begint de ventilator te werken.

Inklapbare achterbank

Om de rugleuning van de achterbank in te klappen, trekt u de band voor het opklappen van de achterbank omhoog.

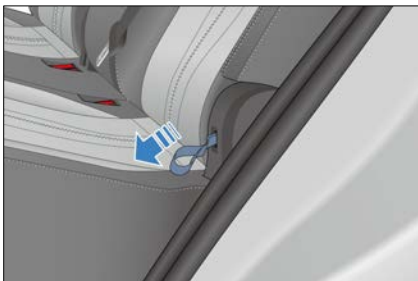

! HERINNERING

- Klap de achterbank op en neer met een gemiddelde snelheid. Klap de rugleuningen niet te snel op of neer om schade aan of niet werken van de achterbank en de veiligheidsgordels te voorkomen.
- Duw bij het omhoog zetten van een achterbank niet hard tegen de rugleuning; anders is de rugleuning

HERINNERING

voorgespannen en onmogelijk te ontgrendelen.

- Controleer bij het omhoog zetten van een rugleuning of de gesposities juist is om de gereserveerde opening op de stoel bloot te leggen.
- Klap de bank niet neer wanneer de vergrendeling van de veiligheidsgordel in de gesp is gestoken.

Hoofdsteunen achterin

1. Omhoog bewegen

Trek de hoofdsteun omhoog naar de gewenste positie in de richting van de stang van de hoofdsteun en laat deze los nadat u een 'klik' heeft gehoord.

2. Omlaag bewegen

Houd de knop voor het instellen van de hoogte van de hoofdsteun ingedrukt om de hoofdsteun in de juiste stand te zetten en laat deze knop vervolgens los.

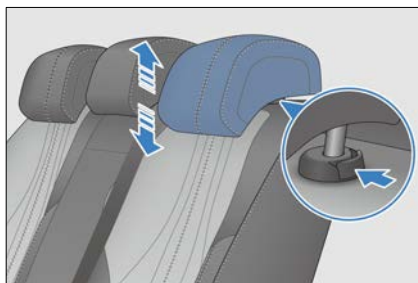

3. Verwijderen

Houd de hoogte-instelknop van de hoofdsteun ingedrukt om de hoofdsteun te verwijderen en laat deze knop dan los.

4. Installatie

Steek de kopsteunstangen in de stangbus met de groeven naar voren gericht. Houd de knop voor het instellen van de hoogte van de hoofdsteun ingedrukt om de hoofdsteun in de juiste stand te zetten en laat deze knop vervolgens los.

! HERINNERING

- Hoofdsteunen beschermen de inzittenden van het voertuig tegen hoofd- en nekletsel. Stel de hoofdsteen zo af dat het midden ervan is uitgelijnd met de achterkant van uw hoofd voor maximale bescherming. Stel de hoofdsteen in op de juiste positie op basis van uw werkelijke lengte.
- Lijn bij het aanpassen van de hoogte van de hoofdsteen de bovenkant van het oor van de inzittende uit met de middenlijn van de hoofdsteen.
- Controleer na het afstellen van de hoofdsteen of deze op zijn plaats is vergrendeld.
- Rijd niet met het voertuig zonder hoofdsteunen.
- Bevestig geen voorwerpen aan de hendel van de hoofdsteen.

Stuurwiel

Stuurwiel afstellen

Stuurwiel handmatig afstellen

Om de hoek of axiale positie van het stuurwiel aan te passen, houdt u het vast en voert u de volgende handelingen uit:

- Druk de stuurwielverstelhendel naar beneden om het stuur in de gewenste positie te kantelen en zet de hendel vervolgens weer in de vergrendelstand.

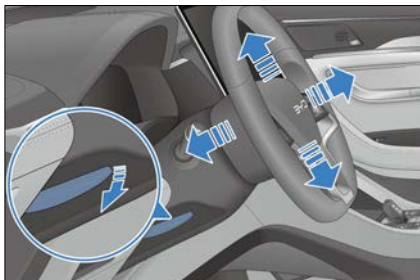

! WAARSCHUWING

- Stel het stuurwiel niet af wanneer het voertuig rijdt. Anders kan een verkeerde werking van het voertuig worden veroorzaakt, wat kan leiden tot een ongeval.
- Beweeg het stuur na het afstellen op en neer om te controleren of het goed vergrendeld is.

Instelling stuurhulpmodus

- Het handgevoel van stuurhulp verschilt van persoon tot persoon, en verschillende gebruikers hebben verschillende evaluaties en eisen aan het gevoel.
- Kies Comfort- of Sport-modus via  → Vehicle settings (Voertuiginstellingen) → Smart Chassis (Slim chassis).

! HERINNERING

- Het is raadzaam de stuurbechrachting in de sportmodus te zetten als het stuurwiel licht aanvoelt wanneer het voertuig op hoge snelheid rijdt.

Stuurverwarming

De verwarmingsfunctie van het stuurwiel (optioneel) kan op drie manieren worden geactiveerd:

1. Ga naar het infotainment-touchscreen →

 → **Vehicle Settings**

(Voertuiginstellingen) → A/C (Airco) voor toegang tot de bedieningsinterface van de airco. Tik op de ventilatie- en verwarmingsinstellingen en vervolgens op de knop onder het pictogram van het verwarmde stuurwiel: **AAN** geeft aan dat de functie is ingeschakeld en **UIT** geeft aan dat de functie is uitgeschakeld.

2. Ga naar het vervolgkeuzemenu en tik op het pictogram voor het verwarmen van het stuurwiel. De functie wordt geactiveerd wanneer het pictogram

oplicht en gedeactiveerd wanneer het grijs wordt.

3. Spraakbesturing: Activeer de spraakbesturing om het verwarmde stuurwiel in of uit te schakelen.

VOORZICHTIG

- De verwarmingsfunctie van het stuur wordt automatisch uitgeschakeld na 30 minuten, telkens wanneer deze wordt geactiveerd.

Schakelaars

Lichtschakelaar

Draai de knop aan het einde van de lichtschakelaar naar 0 om alle lampen uit te schakelen (behalve de dagrijverlichting).

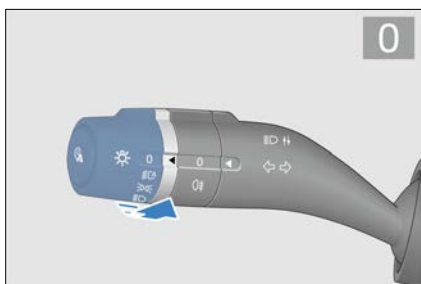

Automatische verlichting

Draai deze knop naar '☰'. BCM verzamelt de helderheidswaarde die door de lichtintensiteitsensor wordt verkregen en schakelt automatisch de positielichten en het dimlicht in/uit.



Clearance licht

Draai deze knop naar '☰' om de positielichten in te schakelen.

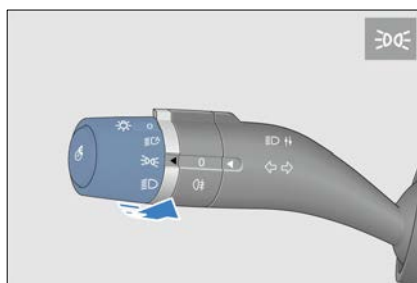

Dimlicht

Draai deze knop naar '☰' om de dimlichten in te schakelen.

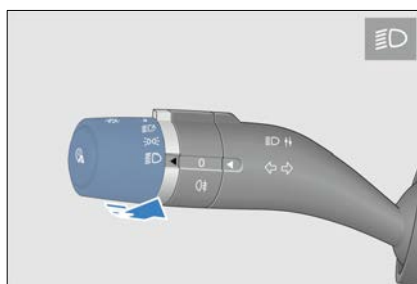

Mistlichten achterzijde

Draai deze knop naar '☰' en draai de mistlichtknop naar '☰' om de mistachterlichten in te schakelen.

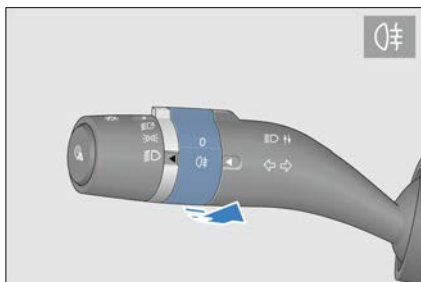

Inhaallicht

Druk op de hendel van de lichtschakelaar (naar het stuur) de inhaallichten aan te zetten. Laat los en de hendel wordt automatisch gereset en de lichten gaan uit.

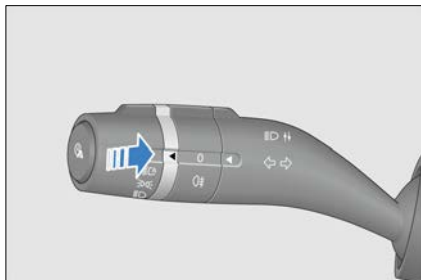

Groot licht

Wanneer deze knop wordt gedraaid naar , draait u de schakelaar weg van het stuurwiel om de grootlichten in te schakelen en draait u deze vervolgens opnieuw om de grootlichten uit te schakelen.

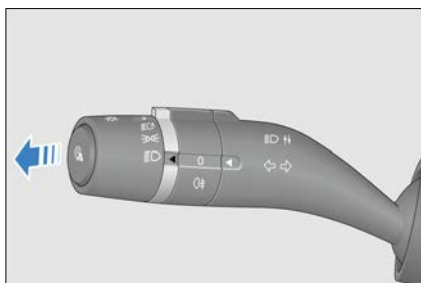

Richtingaanwijzer

- Duw de lichthendel omhoog om een bocht naar rechts aan te geven. De rechter richtingaanwijzer en de bijbehorende

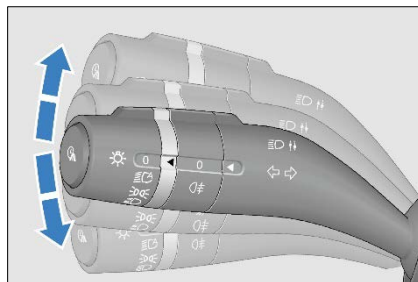

indicator op het instrumentenpaneel knipperen.

- Duw de lichtschakelaar naar beneden en de linker richtingaanwijzers en de richtingaanwijzerindicator op het instrumentenpaneel beginnen gelijktijdig te knipperen.



- Nadat de richtingaanwijzers zijn ingeschakeld, knipperen ze continu, zelfs als de lichtschakelaar wordt losgelaten. De richtingaanwijzers gaan automatisch uit nadat het voertuig klaar is met de bocht. Vanwege verschillende rijgewoonten voor bestuurders moet de lichtschakelaar een ronde worden gedraaid om in sommige extreme gevallen te resetten.

Automatisch uit

- Voorwaarden voor het inschakelen van de automatische uitschakelfunctie: Voorwaarden voor het inschakelen van de automatische uitschakelfunctie: Deze functie wordt ingeschakeld wanneer de lichtschakelaar naar de  of  wordt gedraaid en de voeding van 'Start' naar 'Stop' wordt geschakeld.
- Als de automatische uitschakelfunctie is geactiveerd en de bestuurdersdeur is gesloten, schakelt deze functie na 10 seconden automatisch de koplampen en positielichten uit.
- Als de automatische uitschakelfunctie is geactiveerd en de bestuurdersdeur is geopend, schakelt deze functie na 10 minuten automatisch de koplampen en positielichten uit.
- Als de lichtmodus na automatisch uitschakelen verandert, worden de lampen ingeschakeld op basis van de

nieuwe status. Als daarna aan de voorwaarden voor het inschakelen van de functie automatisch uitschakelen wordt voldaan, wordt de functie automatisch uitschakelen opnieuw geactiveerd.

- De automatische uitschakelfunctie uitschakelen: Nadat het voertuig is ingeschakeld, wordt de automatische uitschakelfunctie uitgeschakeld en kan de lichtknop normaal worden bediend.
- De automatische uitschakelfunctie schakelt de verlichting uit. Als de antidiefstalstatus wordt geactiveerd en vervolgens gedeactiveerd, worden de lichten automatisch weer ingeschakeld. Als de bestuurdersdeur niet wordt geopend, schakelt deze functie de verlichting na 10 sec. weer uit. Als de deur wordt geopend, schakelt de automatische uit-functie de verlichting na 10 minuten uit.

Functie 'Volg mij naar huis'

- Volg mij naar huis:
 - De gebruiker kan naar de instellingsinterface 'Follow me home delay' (Volg mij thuisvertraging) gaan via Infotainment → Vehicle settings (Voertuiginstellingen) → Light & ambient (Licht en omgeving) om de tijd van thuis volgen in te stellen. De standaardtijd is 10 s. Wanneer de lichtschakelaar naar de stand  of  wordt gedraaid en de eigenaar het voertuig uitschakelt, de vier deuren vergrendelt en het voertuig probeert te verlaten, blijven de bijbehorende lichten gedurende 10 s (of een ingestelde tijd) branden om een lichtbron te voorzien.
- Volg mij naar huis:
 - De gebruiker kan naar de instellingsinterface 'Follow me home delay' (Volg mij thuisvertraging) gaan via Infotainment  → Vehicle settings (Voertuiginstellingen) → Light & ambient (Licht en omgeving) om de tijd van thuis volgen in te stellen. De standaardtijd is 10 s. Wanneer de lichtschakelaar naar de stand  of  wordt gedraaid en de eigenaar het voertuig ontgrendelt en probeert

dichterbij te komen, blijven de bijbehorende lichten gedurende 10 s (of een ingestelde tijd) branden om een lichtbron te voorzien.







VOORZICHTIG



- De duur van de oplichting kan worden gewijzigd via de infotainmentinterface.

Wisserhendel

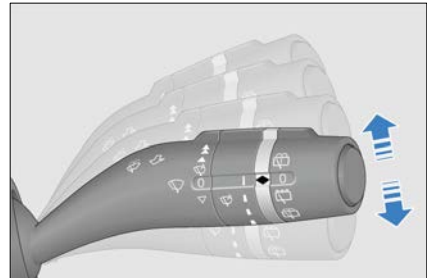

- Deze hendel wordt gebruikt om de ruitenwissers en sproeiers te bedienen. Deze hendel kan naar vijf niveaus worden verplaatst:

-  : Wissermodus hoge snelheid
-  : Wissermodus lage snelheid
-  : gem. niveau
-  : Stop
-  : MIST-niveau



- Om het niveau te selecteren, beweegt u de hendel omhoog of omlaag.
- Bij lage- en hogesnelheidsmodi werkt de wisser continu.
- Om de wissers in de Point-wismodus '' te laten werken, trekt u vanuit de stand '' aan de hendel. In deze modus werken de ruitenwissers aan de voorzijde op lage snelheid totdat de hendel wordt losgelaten.

Wissermodus automatisch/ Intermitterend

- De regensensor regelt automatisch de werking van de ruitenwissers op basis van de regenval en bevindt zich voor de achteruitkijkspiegel tegen de voorruit in de auto.
- Om de automatische ruitenwisserfunctie te activeren, draait u de schakelaar naar de automatische ruitenwissermodus en schakelt u de functie in met de knop 'Automatic Wiper' (Automatische ruitenwisser) via  → Vehicle Settings (Voertuiginstellingen) → Greeting (Begroeting) vanaf het infotainment-touchscreen.
- Om de intermitterende wissermodus te activeren, draait u de schakelaar naar de automatische wissermodus en schakelt u de automatische wisserfunctie uit met de knop 'Automatic Wiper' (Automatische ruitenwisser) via  → Vehicle Settings (Voertuiginstellingen) → Greeting (Begroeting) vanaf het touchscreen.
- De automatische wisserfunctie heeft vier gevoeligheidsniveaus. Hoe hoger de hendel, hoe hoger de gevoeligheid. Wanneer u de automatische ruitenwisserfunctie gebruikt, wijzigt u de gevoeligheid door de schakelaar aan te passen op basis van actuele regenomstandigheden. Als de wisser te snel reageert op regen, vermindert dan de gevoeligheid; als de wisser te langzaam reageert op regen, verhoog dan de gevoeligheid.

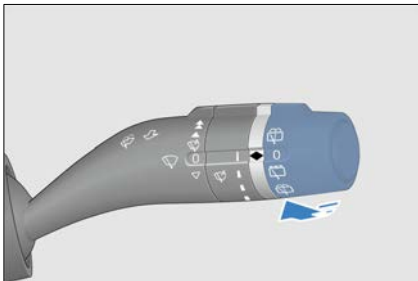

Sproeier voor voorruit

- Om de voorruit te reinigen, trekt u de wisserhendel naar achteren (naar het

stuur). In dit geval spuit de sproeier voortdurend water en werkt de wisser tegelijkertijd.

- De voorruit ruitenwisser veegt één keer na de huidige wisactie als de ruitenwisserhendel minder dan 1 seconde wordt ingedrukt, en twee keer als deze langer dan 1 seconde wordt ingedrukt.

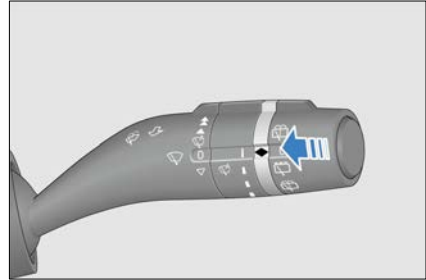

Achterruitenwisser en sproeier

- Draai de knop aan het uiteinde van de ruitenwisserhendel naar  om de achterruitenwisser in te schakelen en naar  om deze uit te schakelen.

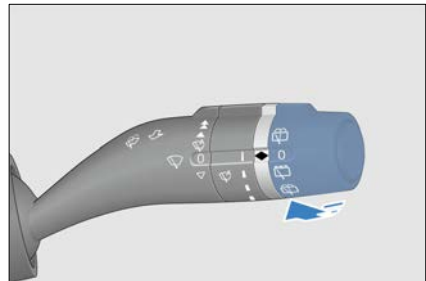

- Draai deze knop naar  om tegelijkertijd de achterruitenwisser en -sproeier te activeren.

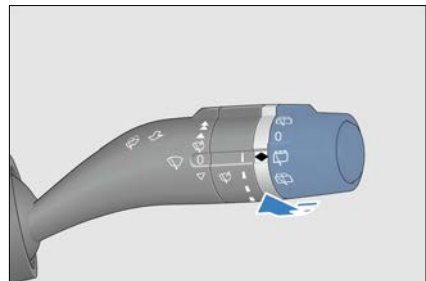

- Draai deze knop naar  en laat los. De wisser werkt twee keer nadat de wasvloeistof is gespoten.

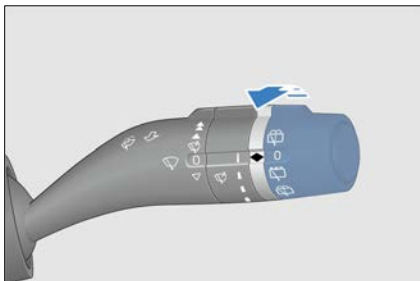

HERINNERING

- Controleer het wisserblad regelmatig om het vuil erop te verwijderen.
- Als de wisser wordt ingeschakeld zodra het regent, zal regenwater dat zich mengt met zand en stof de voorruit niet reinigen, maar onmiddellijk een wazig zicht veroorzaken, wat de rijveiligheid beïnvloedt.
- Gebruik reinigingsmiddel voor glas. Het gebruik van water of andere soorten reinigingsmiddelen kunnen de sproeimotor beschadigen.
- Als de kofferruimte open of niet volledig gesloten is, zal de wisserschakelaar de achterwisser niet besturen. Nadat het deksel van de kofferruimte is gesloten, keert de achterwisserfunctie terug naar normaal.

Schakelaar portier linksvoor

- De schakelaar op elke deur kan worden gebruikt om het raam te bedienen.
- De voertuigstroom is AAN of de uitschakelvertragingstroom wordt niet overschreden wanneer de voertuigstroom UIT staat.

Schakelaar elektrisch raam

- De deur linksvoor is uitgerust met vier

schakelaars om de vier ramen overeenkomstig te bedienen.

- Omlaag - druk op de schakelaar
- Omhoog - trek aan de schakelaar

Automatische bediening (indien uitgerust met anti-beknellingsfunctie)

- Omlaag rollen: druk op de knop naar de tweede positie en laat deze los om het venster automatisch omlaag te rollen.

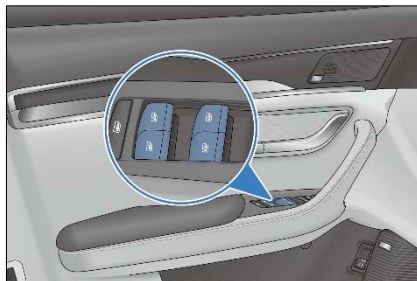

- Omhoog rollen: trek de knop naar de tweede positie en laat deze los om het venster automatisch omhoog te rollen.
- Om het venster in de huidige positie te stoppen, drukt u de schakelaar één keer lichtjes in de richting tegengesteld aan de rolrichting.

Handmatig rollen

- Omlaag rollen: druk de knop in de eerste positie en houd deze ingedrukt om het venster continu naar beneden te laten rollen.
- Omhoog rollen: trek de knop omhoog naar de eerste positie en houd deze ingedrukt om het venster continu omhoog te rollen.

Anti-beknelling van ruit*

Wanneer het raam wordt geblokkeerd door een persoon of een voorwerp tijdens het oprollen, stopt het en rolt het omlaag om de obstructie te verwijderen.

Initialisatie van anti-inklemmingsfunctie*

- Als de constante stroom van de laagspanningsaccu wordt losgekoppeld tijdens het bewegen van de ruit, mislukken de automatische

raamsluitfunctie en de anti-inklemmingsfunctie en knippert de indicator.

De initialisatie wordt als volgt uitgevoerd:

- Trek de raamcontroleschakelaar omhoog en houd deze vast om het glas naar de bovenste positie te brengen en op die positie 0,5 seconde blijft staan.
- Wanneer de functie voor het sluiten met één druk op de knop wordt gebruikt, wordt het glas, als het in de buurt van de afdichtingsstrip van het bovenste vensterframe loopt en aan bepaalde weerstand wordt blootgesteld, terug bewogen om beknelling tegen te gaan.



VOORZICHTIG

- Als de anti-beknellingsfunctie te vaak wordt geactiveerd, kan de oververhittingsbeveiliging van de motor van de regelaar worden geactiveerd.
- Activeer de anti-beknellingsfunctie niet opzettelijk door enig lichaamsdeel tussen de ruit te duwen.
- De anti-beknellingsfunctie werkt mogelijk niet als een object tussen de ruit zit wanneer het bijna volledig is gesloten.
- Het wordt aanbevolen om contact op te nemen met een officiële BYD-dealer of een erkend servicepunt voor onderhoud als de automatische sluitfunctie of anti-beknellingsfunctie van de ruiten niet normaal werkt.
- Als de anti-beknellingsfunctie te vaak wordt geactiveerd, kan de oververhittingsbeveiliging van de motor van de regelaar worden geactiveerd.
- Activeer de anti-beknellingsfunctie niet opzettelijk door enig lichaamsdeel tussen de ruit te duwen.
- De anti-beknellingsfunctie werkt mogelijk niet als een object tussen de ruit zit wanneer het bijna volledig is gesloten.
- Het wordt aanbevolen om contact op te nemen met een officiële BYD-dealer of een erkend servicepunt voor onderhoud

VOORZICHTIG

als de automatische sluitfunctie of anti-beknellingsfunctie van de ruiten niet normaal werkt.

Knop voor ruitvergrendeling

- Wanneer de venstervergrendelingsknop wordt ingedrukt, gaat het rode indicatielampje van venstervergrendeling branden. Alleen de schakelaar aan de bestuurderszijde kan de raamregeling van vier deuren bedienen, terwijl de achterruitschakelaar de raamregeling niet kan regelen.
- Wanneer deze knop opnieuw wordt ingedrukt, gaat het rode indicatielampje van de raamvergrendeling uit en keert de achterruitschakelaar terug naar de normale werking.



Centrale deurvergrendeling

De deur linksvoor is uitgerust met knoppen voor het vergrendelen en ontgrendelen van alle deuren.

① Vergrendelen

Druk op de centrale vergrendelingsknop om alle portieren te vergrendelen. Zodra de deuren vergrendeld zijn, gaat de knopindicator aan.

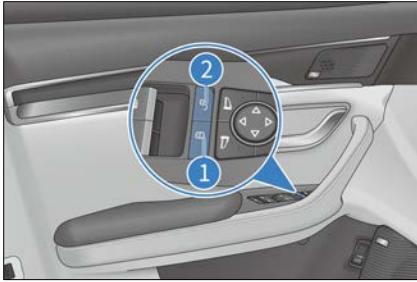

② Ontgrendelen

Druk op de centrale ontgrendelingsknop om alle portieren te ontgrendelen. Zodra de deuren ontgrendeld zijn, gaat het knoplampje uit.



Knop voor het aanpassen van de externe achteruitkijkspiegel

Selectieknop

-  Knop voor het aanpassen van de linker externe achteruitkijkspiegel
-  Knop voor het verstellen van de rechter externe achteruitkijkspiegel

Aanpassingsknop

Druk op deze knop om de externe achteruitkijkspiegels in de juiste positie te zetten.



Elektrische inklapknop voor externe achteruitkijkspiegel

Druk op deze knop om de linker en rechter externe achteruitkijkspiegels tegelijkertijd in te klappen en druk er nogmaals op om ze uit te klappen.

HERINNERING

- Als externe achteruitkijkspiegels bevroren zijn, gebruik dan een ontdoeimiddel om de

HERINNERING

spiegeloppervlakken schoon te maken in plaats van de bediening te gebruiken of de oppervlakken schoon te schrapen.

Kilometerteller tuimelen

Tuimelschakelaar kilometerteller

- Druk op de knop 'ODO/TRIP' om van ODO te wisselen -- TRIP A -- TRIP B -- HEV TRIP -- EV TRIP -- ODO. Het instrumentenpaneel geeft tegelijkertijd alle bijbehorende kilometerstanden weer.
- Houd TRIP A en TRIP B ingedrukt om de kilometerstand op nul te zetten.



Afstelling koplamp

Afstelschakelaar koplamp

- Druk op deze schakelaar om de hoek van de verticale lichtbundel van de koplampen aan te passen. Nadat de dimlichtbundel is ingeschakeld, werkt deze schakelaar.
- Als de schakelaar voor het afstellen van de koplamp in de stand '0' staat, is de straalhoogte van de koplampen het hoogst; als deze schakelaar in de stand '5' staat, is de hoogte het laagst. Afhankelijk van de behoeften van de bestuurder verandert de straalhoogte van de koplampen wanneer de schakelaar in een bepaalde stand van 0 tot 5 wordt gezet.

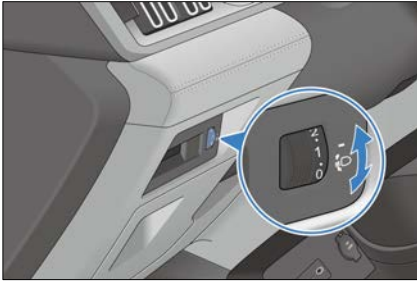

Alarmlichtschakelaar

Nadat u op  drukt, beginnen alle richtingaanwijzers te knipperen en knippert

de richtingaanwijzerindicator op het instrumentenpaneel synchroon. Druk nogmaals op  om te stoppen met knipperen.

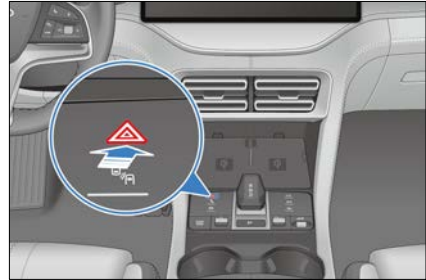

Schakelaarsgroep op stuurwiel

Schakelaarsgroep op stuurwiel



Knoppen links

Cruiseschakelaar*



- Het cruise control-systeem in- of uitschakelen.

+ /RES

- Trek de hendel omhoog en druk op deze knop om met een bepaalde snelheid te verhogen; houd deze ingedrukt om de snelheid continu te verhogen.
- Activeer het cruise control-systeem en ga verder naar de eerder ingestelde snelheid.

- /SET

- Trek de hendel omlaag en druk op deze

knop om met een bepaalde snelheid te verlagen; houd deze ingedrukt om de snelheid continu te verlagen.

- Stel de huidige snelheid in op de beoogde cruisesnelheid.

Afstand -



- Pas de volgende afstand tot het voorliggende voertuig aan in de adaptieve cruisecontrol volgens de functie en verlaag één niveau.

Afstand +



- Pas de afstand vanaf het voorliggende voertuig aan in de adaptieve cruisecontrol volgens de functie en verhoog één niveau.

Intelligente cruisecontrol (ICC)-knop



- De intelligente cruisecontrol in- of uitschakelen (adaptieve cruisecontrol moet eerst worden geactiveerd.)



HERINNERING

- Zie gedetailleerde informatie over adaptieve cruisecontrol in Adaptieve cruisecontrol* in hoofdstuk 4.

Aangepaste knop



- Als de aangepaste knop niet is ingesteld, drukt u op deze knop om de standaardfunctie te activeren : het infotainment-touchscreen draaien. Houd deze knop ingedrukt om de aanpassingsinterface weer te geven. Aangepaste functies omvatten het draaien van het infotainment-touchscreen, het maken van foto's met de voertuiggegevensrecorder* en vergrendeling*.
- Als de aangepaste knop is ingesteld met een bepaalde functie, drukt u op deze knop om de functie te activeren en houdt u deze knop ingedrukt om de aanpassingsinterface weer te geven om opnieuw aan te passen of om de aanpassing te annuleren.

Panoramische weergave



- Wanneer u op de knop panoramische weergave drukt, gaat het infotainmentsysteem naar de panoramische modus.
 - Druk op deze knop om de panoramische weergave in de panoramische modus uit te schakelen en de panoramische weergave in de niet-panoramische modus in te schakelen.

Rechterknoppen

Rolknop



Infotainment

- Rol de rolknop omhoog: verhoog het

volume in één stap tot het maximale volume (12 stappen in een cirkel).

- Rol de rolknop omlaag: verlaag het volume in één stap tot het minimumvolume (12 stappen in een cirkel).
- Druk de rolknop naar beneden: dempfunctie.
 - De multimedia is nu gedempt. De dempingsstatus kan alleen worden vrijgegeven door op de roller of de dempingsschakelaar op PAD te drukken, het aanpassen van het volume kan de dempingsstatus niet vrijgeven.

Instrumentenpaneel

- Rol de rolknop op:
 - Selecteer de secundaire/tertiaire menu-items omhoog in de menumodus van het instrumentenpaneel.
- Rol de rolknop omlaag:
 - Selecteer de secundaire/tertiaire menu-items omlaag in de menumodus van het instrumentenpaneel.

Knoppen links/rechts







Infotainment

- In radiomodus:
 - Druk op ◀ om de vorige radiozender af te spelen.
 - Druk op ▶ om de volgende radiozender af te spelen.
- In USB/Bluetooth-muziek/muziek-APP van derden en andere modi:
 - Druk op ◀ om het vorige nummer af te spelen (tracknummer -1).
 - Druk op ◀ om het vorige bericht te selecteren in de Bluetooth-interfaces voor gespreksgeschiedenis en contactpersonen.
 - Druk op ▶ om het volgende nummer af te spelen (tracknummer +1).
 - Druk op ▶ om het volgende bericht te

selecteren in de Bluetooth-interfaces voor gespreksgeschiedenis en contactpersonen.

Instrumentenpaneel

- In de menumodus van het instrumentenpaneel:
 - Druk op  om naar een linkermenu en de bijbehorende submenu's te schakelen.
 - Druk op  om naar een rechtermenu en de bijbehorende submenu's te schakelen.
- Stel de reservering opladen in:
 - Druk op de  /  knop om het uur of de minuut te kiezen.

Telefoonknop

- Druk op deze knop om een oproep te plaatsen/ontvangen. (Het infotainmentsysteem wordt gedempt na het indrukken van deze knop.)
- Wanneer het systeem zich in een niet-verbonden Bluetooth-interface bevindt en Bluetooth is losgekoppeld, drukt u op deze knop om het systeem naar de verbonden Bluetooth-interface te laten gaan. Als Bluetooth is verbonden, drukt u op deze knop om het systeem naar de hoofdkiesinterface te laten gaan.
- Als er een nummer wordt ingevoerd in de kiesinterface of een vermelding uit de belgeschiedenis of een contactpersoon wordt geselecteerd, drukt u op deze knop om te beginnen met kiezen.
- Druk op deze knop terwijl u zich onder de hoofdkiesinterface bevindt met Bluetooth verbonden en geen nummerinvoer, zodat het systeem rechtstreeks naar de interface Uitgaande gesprekken onder de interface Belgeschiedenis kan gaan. Druk er nogmaals op om automatisch het eerste nummer in de interface Uitgaande gesprekken te bellen.

Spraakherkenning

- Druk op deze knop om het multimedia-touchscreen naar de spraakherkenningsinterface te schakelen

en de spraakfunctie te realiseren.

Instrumentenclustermenu/retourknop

- Wanneer het instrumentenpaneel zich niet in de menumodus bevindt, drukt u op deze knop om het menu op het instrumentenpaneel weer te geven.
- Wanneer het instrumentenpaneel zich in de menumodus bevindt, drukt u op deze knop om terug te keren naar het scherm op het bovenste niveau of om het menu te verlaten als er geen scherm op een hoger niveau is.
- Druk op het Bluetooth-gespreksscherm op om het gesprek te beëindigen.

MODUS-knop

- Modusselectie: Druk op de modusknop om te schakelen tussen media-applicaties, randapparatuur en vooraf geïnstalleerde audio-/video-applicaties van derden.

Claxon

Druk op de pad om de claxon te laten klinken.

HERINNERING

- Neem de verkeersregels in acht en gebruik de claxon redelijk.

VOORZICHTIG

- Druk niet lang hierop, anders kan de claxon gemakkelijk beschadigd raken.

Schakelaar schuifdak*

Het zonnedak kan alleen worden bediend wanneer het voertuig is ingeschakeld of de uitschakelvertraging niet verloopt.

Het zonnedak openen

- Houd de knop voor het openen van het schuifdak  ingedrukt om het schuifdak handmatig te openen. Laat de knop los

om het zonnedak in de huidige positie te stoppen.

- Druk op de openknop ① van het zonnedak en laat deze onmiddellijk los om het zonnedak te kantelen voor ventilatie. Druk er nogmaals op om het zonnedak automatisch naar de twee derde positie te openen. Druk er nogmaals op om het zonnedak volledig te openen. Druk knop ① of knop ② halverwege in om het zonnedak in de huidige positie te stoppen.



Het zonnedak sluiten

- Houd de sluitknop voor het zonnedak ② ingedrukt om het zonnedak handmatig te sluiten. Laat de knop los om het zonnedak in de huidige positie te stoppen.
- Als het zonnedak is geïnitieerd, drukt u op de zonnedak-sluitknop ② en laat u deze onmiddellijk los om het zonnedak automatisch te sluiten. Druk knop ① of knop ② halverwege in om het zonnedak in de huidige positie te stoppen.

De zonwering openen

- Houd de knop voor het openen van de zonwering ① ingedrukt om de zonwering handmatig te openen. Laat de knop los om de zonwering in de huidige positie te stoppen.
- Druk op de zonneschermsluitknop ① en laat deze onmiddellijk los om de zonwering automatisch te openen. Druk knop ① of knop ② halverwege in om de zonwering in de huidige positie te stoppen.



De zonwering sluiten

- Houd de sluitknop voor de zonwering ② ingedrukt om de zonwering handmatig te sluiten. Laat de knop los om de zonwering in de huidige positie te stoppen.
- Als de zonwering is geïnitieerd, drukt u op de zonneschermsluitknop ② en laat u deze onmiddellijk los om het zonneschermsluitknop automatisch te sluiten. Druk knop ① of knop ② halverwege in om de zonwering in de huidige positie te stoppen.

⚠ VOORZICHTIG

- Vermijd bij het openen of sluiten van de zonwering van het schuifdak krachtig contact met het gordijn om schade te voorkomen.

Koppelingsfunctie zonwering

De zonwering wordt samen met het open zonnedak geopend door de koppeling.

Anti-beknellingsfunctie

Als het sluitingsproces van het zonnedak of de zonwering door iets wordt belemmerd, zal het stoppen en zich iets terugtrekken.

⚠ WAARSCHUWING

- Zorg er bij het bedienen van elektrische ramen voor dat alle inzittenden geen risico lopen bekneld te raken door ramen, dit kan anders ernstig letsel veroorzaken.
- Om ernstig of zelfs levensbedreigend letsel te voorkomen, moet u ervoor zorgen dat niemand een lichaamsdeel



WAARSCHUWING

uit het zonnedak steekt wanneer het voertuig rijdt.



VOORZICHTIG

- Als u het zonnedak probeert te openen bij buitentemperaturen onder 0°C of als het bedekt is met sneeuw of vorst, kan dit schade toebrengen aan het zonnedak of de motor ervan.

Initialisatie

Als het voertuig is ingeschakeld en het signaal geldig blijft en het zonnedak niet is geïnitieerd, probeer dan de volgende handelingen om de instellingen te initialiseren:

1. Houd de schakelaar voor het sluiten van het zonnedak ingedrukt om het zonnedak naar de volledig gesloten stand te laten bewegen en gedurende 400 ms te laten blokkeren. Vervolgens is de initialisatie van het zonnedak voltooid.
2. Nadat het schuifdak geïnitieerd en volledig gesloten is, houdt u de sluitschakelaar van de zonwering ingedrukt om de zonwering in de volledig gesloten stand te zetten en gedurende 400ms vast te zetten. Hierna is de initialisatie van de zonwering voltooid.



VOORZICHTIG

- Houd tijdens het hele initialisatieproces de knop voor het openen of sluiten van het zonnedak/zonwering ingedrukt totdat het zonnedak/zonwering volledig is geopend of gesloten.

Schakelaar noodoproep*

Noodoproep

- E-Call verwijst naar emergency call (noodoproep). Als u op de SOS-knop drukt (duur: 1s≤t≤10s), wordt er een E-Call geactiveerd als deze knop niet

binnen 5 seconden na de eerste druk opnieuw wordt ingedrukt.



- Als gebruikers per ongeluk op de SOS-knop drukken, kunnen ze binnen 5 seconden opnieuw op de SOS-knop drukken om het gesprek te annuleren.
- Als er een airbag wordt geactiveerd of een ernstige botsing wordt gedetecteerd, wordt E-Call automatisch geactiveerd.
- Bij activering maakt het E-Call-systeem automatisch een noodoproep en communiceert het de minimale set gegevens (minimum set of data, MSD) aan een antwoordpunt voor de openbare veiligheid (public safety answering point, PSAP).



HERINNERING

- Als de SOS-knop langer dan 20 seconden wordt ingedrukt, wordt SOS geacht permanent te zijn kortgesloten (d.w.z. de knop zit vast). In dit geval kan E-Call niet handmatig worden geactiveerd.
- E-Call kan niet handmatig worden geannuleerd nadat deze is geactiveerd. Het noodoproepsysteem begint een terugbelperiode van 60 minuten na het beëindigen van de oproep door het meldpunt of nadat een oproep wanneer er 10 keer achter elkaar gebeld werd niet is beantwoord.
- Tijdens het activeren van het E-Call-systeem knippert de indicator snel bij 2 Hz; wanneer het E-Call-systeem normaal werkt zonder enige fout, blijft de indicator AAN; tijdens een spraakoproep die door het E-Call-

! HERINNERING

systeem wordt geactiveerd, knippert de indicator bij 1 Hz; wanneer de spraakoproep eindigt, blijft de indicator AAN; wanneer het GPS-signaal zwak is, knippert de indicator langzaam bij 0,5 Hz en blijft AAN wanneer het GPS-signaal terugkeert naar normaal; wanneer het E-Call-systeem een ernstige fout detecteert, blijft de indicator UIT.

Binnenverlichting

Binnenverlichting voorin/aan de zijkant

- Binnenverlichting voorin



- Binnenverlichting aan de zijkant

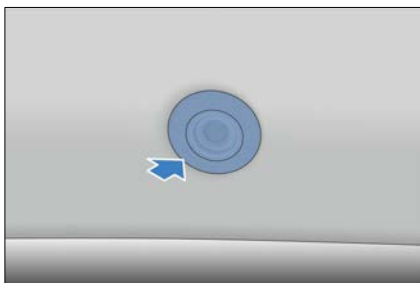

Wanneer de voertuigvoeding niet UIT staat en de 'DOOR'-schakelaar is ingeschakeld, schakelt het binnenlicht over van hoog naar laag licht en gaat het niet uit als deze schakelaar wordt ingedrukt terwijl de deur geopend is. Wanneer het voertuig wordt uitgeschakeld en de 'DOOR'-schakelaar

wordt ingeschakeld, gaat het lampje na verloop van tijd uit als de deur geopend is. Als er andere handelingen zijn tijdens de periode, wordt dit opnieuw getimed. (De gebruiker kan de statusbalk bovenaan het multimedia-touchscreen omlaag schuiven om de Quick-interface te openen en de 'DOOR'-schakelaar in of uit te schakelen)

Omgevingsverlichting*

De gebruiker kan naar de instelinterface gaan via  (infotainmentsysteem) → Vehicle settings (Voertuiginstellingen) → Lights (Lichten) om de helderheid, kleuren en het gebied van het omgevingslicht te regelen.

Airbagschakelaar voor passagiers (Passenger Airbag, PAB)*

- De airbag voor de passagier voorin kan worden gedeactiveerd als de auto is uitgerust met een schakelaar voor de airbag voor passagiers.
- De schakelaar bevindt zich aan de passagierszijde van het dashboard en is toegankelijk wanneer de deur van de passagier open is.

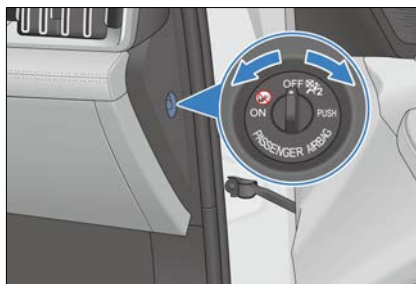

- De indicator van de airbag voor de passagier voorin bevindt zich op het plafond.
- Controleer of de schakelaar in de gewenste stand staat.
- Schakel de airbag voor de passagier voorin in of uit volgens het gebruik van de passagiersstoel voorin:

- Wanneer de schakelaar op AAN staat, wordt de airbag voor de voorpassagier geactiveerd. het controlelampje 'PASSENGER AIRBAG' (Passagiersairbag) van de voorpassagier brandt continu bij 'ON' (Aan) en  gaat branden, en 'OFF' (Uit) en  zijn uit. De passagiersairbag voorin ontplooit bij een matige tot ernstige botsing die voldoet aan de noodzakelijke ontplooiingsvoorwaarden.
- Wanneer de schakelaar op UIT staat, wordt de airbag voor de voorpassagier gedeactiveerd. De indicator 'PASSENGER AIRBAG' (Passagiersairbag) brandt continu bij 'ON' (Aan) en  zijn uit, en 'OFF' (Uit) en  zijn aan. De passagiersairbag voorin ontplooit niet bij een matige tot ernstige botsing die voldoet aan de noodzakelijke ontplooiingsvoorwaarden.



VOORZICHTIG

- Om schade aan het airbagsysteem te voorkomen, mag de PAB-schakelaar alleen worden bediend wanneer het contact is uitgeschakeld.
- Het is de verantwoordelijkheid van de bestuurder om te bevestigen dat de PAB-schakelaar zich in de juiste positie bevindt voor de passagier die op de passagiersstoel voorin zit.



WAARSCHUWING

- Gebruik nooit een naar achteren gericht kinderzitje op de passagiersstoel voorin met een geactiveerde passagiersairbag. Als u dit niet doet, kan dit leiden tot ernstig persoonlijk letsel of overlijden.
- Als er een volwassene op de passagiersstoel voorin zit, moet de schakelaar van de passagiersairbag op 'ON' (Aan) worden gezet om de passagiersairbag voorin ingeschakeld te houden.
- Als de passagiersairbag voorin ingeschakeld blijft wanneer de passagiersairbagschakelaar uit staat, neem dan onmiddellijk contact op met een officiële BYD-dealer of een erkend servicepunt.

04 GEBRUIKEN EN RIJDEN

Instructies voor opladen/ontladen	94
Accu	108
Richtlijnen voor gebruik	111
Starten en rijden	125
Bestuurdersassistentie	135
Andere hoofdfuncties	180

Instructies voor opladen/ontladen

Opladinstructies

Veiligheidswaarschuwingen voor opladen

- Laat minderjarigen de laadapparatuur nooit aanraken of gebruiken, en houd ze altijd uit de buurt tijdens het opladen, aangezien de laadapparatuur een hoogspanningsapparaat is.
- Als u een medisch elektronisch apparaat gebruikt, zoals een transplanteerbare pacemaker of een transplanteerbare vasculaire defibrillator, neem dan contact op met de fabrikant van het medisch-elektronisch apparaat om te controleren of het opladen van het elektronisch apparaat invloed heeft op het elektronisch medisch apparaat voordat u het oplaadt, om te voorkomen dat het opladen het elektronisch medisch apparaat beïnvloedt en ernstig persoonlijk letsel veroorzaakt.
- Laad het voertuig op in een veilige omgeving (uit de buurt van vloeistof, brand of warmtebronnen).
- Zorg er voor het opladen voor dat de oplaadpoort van het voertuig, het laadpunt en de oplaadconnector vrij zijn van vreemde voorwerpen zoals water, en dat de metalen terminals niet beschadigd zijn of aangetast zijn door roest of corrosie. Laad anders het voertuig niet op.
- Gebruik alleen gecertificeerde laadapparatuur die specifiek is ontworpen voor elektrische voertuigen en in overeenstemming is met de lokale normen:
 - Wijzig, demonteer of repareer de oplaadapparatuur en poorten niet om oplaadstoringen en brand te voorkomen.
 - Niet-gecertificeerde producten zijn ten strengste verboden.
- Om het risico op elektrische schokken en persoonlijk letsel te verminderen, mag u

de apparatuur nooit met natte handen bedienen en het blootliggende metaal van de oplaadpoort of het oplaadstation aanraken.

- Voer geen voertuigreparaties uit tijdens het opladen.
- Neem altijd de volgende voorzorgsmaatregelen voor het opladen in acht om schade aan het voertuig te voorkomen:
 - Raak de metalen verbinding van de oplaadpoort, oplader of stekker niet aan.
 - Schud de oplader niet.
 - Laad het voertuig niet op en raak het niet aan bij onweer. Blikseminslagen kunnen schade aan de laadapparatuur en persoonlijk letsel veroorzaken.
- Haal de stekker altijd uit het stopcontact en sluit het luik van de oplaadpoort voordat u gaat rijden.

Compatibiliteit van auto en laadinfrastructuur

De labels bevinden zich op de laadaansluiting van het voertuig, componenten van de lokale laadinfrastructuur (laadstations, laadpunt) en op de laadkabel.

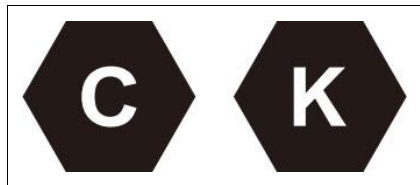

De labels verwijzen naar gestandaardiseerde laadsystemen in overeenstemming met DIN EN 62196.

Voorzorgsmaatregelen bij het opladen

- AC- en DC-opladen* kan in elke voedingspositie worden uitgevoerd. Om de veiligheid te garanderen, wordt aanbevolen om het voertuig uit te schakelen voordat u het oplaadt. Het voertuig kan tijdens het opladen niet op de OK worden gezet.

- Wanneer de externe stroomvoorziening korte tijd wordt uitgeschakeld en vervolgens weer wordt hersteld, start de BYD-laadapparatuur automatisch opnieuw op, zonder opnieuw verbinding te hoeven maken.
- Als het luik van de oplaadpoort en de oplader bevroren zijn, open dan het luik van de oplaadpoort dan niet hardhandig en trek de oplader er niet uit.
- Voorzorgsmaatregelen om schade aan oplaadapparatuur te voorkomen:
 - Voordat u het voertuig start, moet u ervoor zorgen dat het oplaadapparaat is losgekoppeld, omdat het vergrendelingsmechanisme van het oplaadapparaat schade aan het oplaadapparaat en het voertuig kan veroorzaken als de laadconnector niet op zijn plaats is geplaatst en het voertuig wordt bestuurd met de transmissieversnelling ingeschakeld.
 - Sluit het luik van de oplaadpoort niet wanneer het beschermingsdeksel van de oplaadpoort geopend is.
 - Trek of draai de oplaadkabel niet hardhandig.
 - Sla niet op de laadapparatuur en voorkom mechanische schade door vallen of botsen.
 - Bewaar of gebruik de laadapparatuur niet bij een temperatuur boven 55 °C.
 - Stel de laadapparatuur niet bloot aan hitte.
- Voorzorgsmaatregelen voor het opladen:
 - Wanneer het luik van de oplaadpoort vergrendeld is, open het dan niet hardhandig.
 - Zorg ervoor dat er zich geen vreemde voorwerpen in de oplader en de oplaadpoort bevinden en dat de elektrische schokbeschermer van de oplader niet los zit of vervormd is.
 - Houd de oplader vast, richt deze op de oplaadpoort en duw hem naar binnen. Controleer of deze goed is geplaatst.
- Voorzorgsmaatregelen tijdens het

opladen:

- De airco kan normaal worden gebruikt terwijl het voertuig wordt opgeladen. Om het laadvermogen te garanderen, wordt aanbevolen om de airco niet in te schakelen.
- Het wordt aanbevolen dat niemand in het voertuig blijft tijdens het opladen.
- Het wordt aanbevolen om het voertuig tijdens het opladen in een geventileerde ruimte te parkeren. Blokkeer het luchtinlaatrooster niet.
- Het is normaal dat het laadvermogen korte tijd kan fluctueren zoals weergegeven op het instrumentenpaneel wanneer de accu tijdens het opladen wordt verwarmd.
- Tijdens het opladen wordt de verwachte resterende tijd tot volledig opladen weergegeven op het instrumentenpaneel. De resterende tijd voor een volledige lading kan variëren afhankelijk van verschillende omstandigheden zoals temperatuur, laadstatus en oplaadfaciliteiten.
- Tijdens het laden kan de accukoeling starten en werken de compressor, ventilator en andere componenten indien nodig. Het is normaal dat er wat geluid onder de motorkap is.
- Voordat het opladen is voltooid, wordt de accuvellering geactiveerd om de levensduur te verlengen, wat de laadtijd kan verlengen.
- Voorzorgsmaatregelen na het opladen:
 - Stop eerst met opladen en zorg ervoor dat de oplaadpoort ontgrendeld is.
 - Verwijder de oplaadconnector.
 - Trek de lader niet hardhandig uit wanneer de oplaadpoort vergrendeld is, uit angst om de oplaadpoort te beschadigen.
 - Nadat de oplader is losgekoppeld, plaatst u het beschermdeksel van de oplaadpoort terug en sluit u het luik van de poort om water of vreemde voorwerpen te voorkomen die het normale gebruik kunnen beïnvloeden.

- Accutemperaturen die te laag of te hoog zijn, kunnen de laadcapaciteit van het voertuig nadelig beïnvloeden.
 - In het geval van opladen bij lage temperaturen kan het thermische beheer van de accu het laadvermogen bij lage temperaturen verbeteren, maar wordt de laadtijd verlengd en het stroomverbruik van de verwarming wordt verhoogd. Dit zijn normale fenomenen.
 - In koude gebieden wordt aanbevolen het voertuig binnenshuis op te laden met verwarming.
 - In warme gebieden wordt aanbevolen het voertuig op te laden op een koele en geventileerde plaats.
- Aanbevelingen voor het verbeteren van de rijervaring:
 - Laad het voertuig onmiddellijk op wanneer de SOC-balk op het instrumentenpaneel het rode gebied bereikt, aangezien dit aangeeft dat de hoogspanningsaccu bijna leeg is en de levensduur van de accu wordt verkort als u dit niet doet.
 - Voor betere resultaten wordt het aanbevolen om het voertuig onmiddellijk na gebruik op te laden, omdat de accu dan relatief warm is en een betere laadcapaciteit heeft.

Diagnose algemene laadfout

Foutstatus	Mogelijke oorzaken	Oplossingen
Opladen niet beschikbaar, met fysieke verbinding voltooid en opladen gestart	Laadkaart achterstallig of fout in laadpaal	Informeel naar de kosten van de laadkaart of neem contact op met het personeel van het station voor oplossingen.
	Onjuiste aansluiting van AC-oplaadadapter	Controleer of de laadschakelaar is vrijgegeven en zorg voor de juiste lengte van de laadstekker en de juiste aansluitpositie van de oplaadapparatuur.
	Overladen van de 12V-accu	Sluit de stekker aan op een 12V-voeding van andere voertuigen. Nadat het voertuig is gestart, wordt de 12V-accu opgeladen.
	Standaard 230V 50Hz 10A geaard stopcontact is spanningsloos.	Controleer of de overbelastingsbeveiliging van de voeding geactiveerd is. Gebruik een ander stopcontact.
	Fout van voertuig of AC-oplaadadapter	Als het waarschuwingslampje voor een storing in de aandrijflijn op het instrumentenpaneel brandt of als er een melding over een storing in het laadsysteem wordt weergegeven, stop dan onmiddellijk met opladen en neem contact op met een officiële BYD-dealer of een erkend servicepunt.
	De temperatuur van de hoogspanningsaccu is te laag of te hoog.	Laat de hoogspanningsaccu opwarmen of afkoelen voor het opladen, breng het voertuig op een geschikte temperatuur en laad het voertuig op nadat de temperatuur normaal is.
	De hoogspanningsaccu is volledig opgeladen	Het opladen wordt automatisch gestopt als de hoogspanningsaccu volledig is opgeladen.
	Opladen onderbroken	Laadkabels niet volledig aangesloten

Foutstatus	Mogelijke oorzaken	Oplossingen
	Laadadapter-schakelaar ingedrukt	Het opladen wordt gestopt wanneer de schakelaar van de oplaadadapter wordt ingedrukt en sluit de adapter opnieuw aan om het opladen te starten.
	Stroomstoring	Nadat de voeding binnen een bepaalde periode is hersteld, moet de oplaadadapter opnieuw worden aangesloten om te beginnen opladen.
	Overtemperatuur van de hoogspannings-accu	Nadat het opladen automatisch stopt, laadt u de accu op nadat deze is afgekoeld.
	Voertuig- of laadpaalstoring	Controleer of er een storingsmelding is voor de laadpaal of het voertuig en neem indien nodig contact op met een officiële BYD-dealer of een erkend servicepunt.

Opladmethode

• Inspectie voor opladen

- Zorg ervoor dat er geen afwijkingen zijn met de voedingsapparatuur, oplader, oplaadpoort, adapter, enz., zoals kabelslijtage, poortroest, scheuring van de schaal of vreemde stoffen in de poort.
- Laad het voertuig niet op wanneer de metalen terminal van de stekker/het stopcontact of de oplader/oplaadpoort beschadigd of losjes aangesloten is door roest, corrosie of ablatie.
- Wanneer er duidelijke vlekken of vocht op de oplader/oplaadpoort en de stekker/uitlaat zitten, veeg deze dan af met een droge, schone doek om ervoor te zorgen dat de verbinding droog en schoon is.
- Voer in een van de bovenstaande situaties geen handeling voor opladen uit. Dit kan anders kortsluiting of een elektrische schok veroorzaken, met persoonlijk letsel tot gevolg.
- Bescherm het oplaadapparaat bij het opladen in de regen tegen binnendringend water.

Huishoudelijk draagbaar AC-opladen

1. Beschrijvingen van de apparatuur

- Het bestaat uit een stekker (conform lokale normen), lader, beschermkap voor stekker/lader, een aansluitkabel, en een functiebox, wat on-board opladen wordt genoemd. De voedingsstekker wordt aangesloten op een standaard stopcontact voor huishoudelijk gebruik en de AC-oplader is verbonden met de AC-oplaadpoort van het voertuig.



- Het stopcontact moet een stopcontact voor huishoudelijk gebruik zijn dat voldoet aan de relevante nationale normen om schade aan het circuit en uitschakeling als gevolg van opladen met hoog vermogen te voorkomen, zodat het normale gebruik

van andere apparatuur niet wordt beïnvloed.

- Het gebruik van een speciaal AC-circuit en stopcontact (230 V, 10A) wordt aanbevolen.
- Oplaadtijd: raadpleeg de melding over de oplaadtijd op het instrumentenpaneel.

WAARSCHUWING

- De maximale bedrijfstemperatuur: 50°C en bewaar het product op een koele en droge plaats wanneer het niet in gebruik is.
- Plaats de apparatuur tijdens het opladen niet in de kofferruimte, onder de voorkant van het voertuig of in de buurt van de banden.
- Voorkom bij gebruik van de apparatuur dat deze door het voertuig wordt overreden, valt of wordt vertrapt.
- Laat de apparatuur nooit vallen en verplaats deze nooit door direct aan de kabel aan te trekken. Wees voorzichtig bij het verplaatsen van de apparatuur.
- Extra draden of adapters/connectors worden niet aanbevolen.
- Gebruik de laadapparatuur niet wanneer de stekkerkabel voor huishoudelijk gebruik zachter wordt en de oplader beschadigd is, zoals versleten kabels en kapotte isolerende lagen.
- Gebruik de apparatuur niet als de oplaadconnector of het laadpunt een breuk, barst of andere zichtbare schade vertoont.
- Rol de oplaadkabel niet op tijdens het opladen, anders wordt de warmteafvoer nadelig beïnvloed.

HERINNERING

- Neem contact op met een door BYD geautoriseerde serviceprovider en selecteer een geschikte voeding zoals vereist voor de laadapparatuur.

HERINNERING

- Aardingsinstructies voor laadapparatuur: De apparatuur moet goed geaard zijn. De apparatuur is voorzien van een aardingsdraad die het aardingspunt van de apparatuur en de stekker verbindt. De stekker moet worden gekoppeld aan een correct geïnstalleerd en goed geaard stopcontact.
- Activeer het antidiefstalalarm wanneer u oplaadt met een ingebouwde oplader.

VOORZICHTIG

- Rol de oplaadkabel niet op tijdens het opladen, anders wordt de warmteafvoer nadelig beïnvloed.
- Zie de oplaadinstructies voor specifieke voorzorgsmaatregelen voor opladen.

2. Oplaadinstructies

- Ontgrendel het voertuig en open het deksel van de oplaadpoort.
- Ontgrendel het deksel van de oplaadpoort:
 - Ontgrendel het voertuig en druk op het deksel van de oplaadpoort om het automatisch te openen.



- Open het bovenste deksel van het beschermd deksel van de oplaadpoort en houd het onderste deksel gesloten.

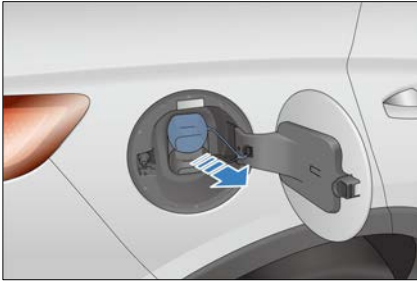

- Sluit de voedingspoort aan:
 - Steek de stekker van de ingebouwde lader in het huishoudelijk stopcontact: de stroomindicator van de functionele oplaadbox blijft dan aan (rood).

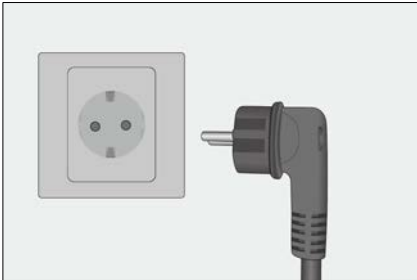

- Sluit de oplaadpoort van het voertuig aan
 - Steek de ingebouwde lader in de oplaadpoort en vergrendel deze stevig.
 - Zodra de lader correct is aangesloten, gaat het indicatielampje voor de oplaadaansluiting op het instrumentenpaneel branden. Het oplaadlampje van de ingebouwde lader knippert (groen).



- Tijdens het laadproces worden de relevante laadparameters en de

laadanimatorie weergegeven op het instrument.

3. Instructies voor het stoppen met opladen

- Stoppen met opladen:
 - Wanneer het voertuig volledig is opgeladen, eindigt het opladen automatisch.
 - Om daarvoor te stoppen met opladen, gaat u naar de volgende stap.
- Koppel de lader los van de oplaadpoort:
 - Als het antidiefstalslot van de oplaadpoort op de PAD actief is, drukt u op de ontgrendelknop op de sleutel of drukt u op de microscharakelaar op de deurgreep (wanneer de sleutel zich in de buurt bevindt) en trekt u de oplader eruit.
 - Als de antidiefstalvergrendeling van de oplaadpoort op het PAD-paneel is gedeactiveerd, de oplader kan worden uitgetrokken nadat het volledig is opgeladen. Wanneer het zich in de oplaadstatus bevindt, drukt u op de ontgrendelknop op de sleutel of drukt u op de microscharakelaar op de deurgreep (wanneer de sleutel zich in de buurt bevindt) en trekt u de laadstekker eruit.
 - Als de antidiefstalvergrendeling van de oplaadpoort op het PAD-paneel smart anti-theft is, kan de oplader worden uitgetrokken nadat het volledig is opgeladen. Wanneer het niet volledig opgeladen is, drukt u op de ontgrendelknop op de sleutel of drukt u op de microscharakelaar op de deurgreep (wanneer de sleutel zich in de buurt bevindt) en trekt u de laadstekker eruit.



HERINNERING

- Om het voertuig te ontgrendelen, drukt u op de ontgrendelknop op de sleutel (tijdens het opladen met de versnelling OFF) of op de microschakelaar op de portiergreep (wanneer de sleutel zich in de buurt bevindt).
- Wanneer de antidiefstalvergrendeling van de oplaadpoort is geactiveerd, ontgrendelt u eerst het voertuig om deze antidiefstalvergrendeling te ontgrendelen en trekt u vervolgens de lader binnen 30 seconden uit, anders wordt de antidiefstalvergrendeling weer vergrendeld.
- De werkmodus van de antidiefstalvergrendeling van de oplaadpoort kan worden ingesteld via het infotainmentsysteem. Zie 'Bedieningsfunctie van de elektrische vergrendeling van de oplaadpoort' in dit hoofdstuk voor het instellingsproces.
- Als de oplaadconnector niet kan worden verwijderd na het ontgrendelen, probeer dan nog een paar ontgrendelpogingen. Als dat niet werkt, probeer dan het ontgrendelen in een noodgeval. Zie voor de bedieningsprocedure 'Ontgrendelen van de laadpoort in noodgevallen' in 'Controlefunctie van de laadpoort' voor meer info.

- Koppel de voedingsstekker los.
- Sluit het beschermingsdeksel van de oplaadpoort van het voertuig en het deksel van de oplaadpoort.
- Plaats de ingebouwde lader in een zak in de kofferbak om deze op de juiste manier op te bergen.

Opladen met DC-oplaadpalen

1. Beschrijvingen van de apparatuur

- Laad het voertuig op met DC-laadpalen op openbare plaatsen, die over het algemeen in specifieke laadstations worden geïnstalleerd.
- Specificaties van de apparatuur: Bekijk de relevante instructies voor de laadpaal.

- Oplaadtijd: raadpleeg de melding over de oplaadtijd op het instrumentenpaneel.

2. Oplaadinstructies

Sluit het voertuig aan op een DC-oplaadpaal via de laadconnector van deze paal om te beginnen met DC-opladen.

Methode voor direct opladen:

- Schakel het voertuig uit voordat u het oplaadt.
- Ontgrendel het voertuig en open de deur en klep van de oplaadpoort:
 - Voor de specifieke bediening raadpleegt u de relevante procedures voor huishoudelijk draagbaar AC-opladen. Open eerst het luik van de oplaadpoort en open het beschermdeksel van de oplaadpoort van boven naar beneden.



- Sluit de oplaadpoort van het voertuig aan:
 - Sluit de laadconnector van de laadpaal aan op de laadpoort en vergrendel deze stevig op zijn plaats.
- Bedien de laadapparatuur om te beginnen met opladen.
- Het lampje voor de laadaansluiting  op het instrumentenpaneel gaat branden.
- Tijdens het laadproces geeft het instrumentenpaneel relevante laadparameters en het laadteken weer.

3. Opladen stoppen

- Het opladen beëindigen:
 - De laadpaal stopt automatisch met opladen wanneer de laadstatus van het voertuig 100% of de door de gebruiker

vooraf ingestelde waarde bereikt.

- Koppel de lader los van de oplaadpoort:
 - Nadat het instrumentenpaneel aangeeft dat het opladen is voltooid, trekt u de laadconnector eruit.
- Plaats de laadapparatuur correct na het DC-laden met een laadpaal. Plaats de laadconnector in de daarvoor bestemde positie van de laadpaal.
- Sluit de oplaadpoortdop (van beneden naar boven) en de poortklep.

! HERINNERING

- Tijdens het opladen bij een hoge/lage temperatuur is het normaal dat de thermische beheerprestaties van de accu worden beïnvloed door de airco in de passagiersruimte, waardoor de laadtijd wordt verlengd.

! VOORZICHTIG

- Neem na het opladen onmiddellijk contact op met het klantenservicepersoneel van de oplaadpaal als de oplaadconnector niet uitgetrokken kan worden.
- Zie de oplaadinstructies voor specifieke voorzorgsmaatregelen voor opladen.

! WAARSCHUWING

- Zie het gedeelte 'Oplaadinstructies' voor veiligheidswaarschuwingen voor opladen.

Slim opladen

- De oplaadmodus van het voertuig kan worden ingesteld via het multimedia-touchscreen of de intelligente spraakassistent:
 - Ga naar de instellingeninterface via de Smart Charging-APP in de lijst met infotainmenttoepassingen.
 - Ga naar de instellingsinterface 'Smart

Charging' via  (infotainmentsysteem) → New Energy (Nieuwe energie);

- Ga naar de instellingeninterface door 'Hi, BYD. Turn on the Smart Charging'; 'Hi, BYD. I want to use the Smart Charging'; en 'Hi, BYD. Please turn on the Smart Charging' te zeggen.
- Verlaat het scherm Slim opladen door op de toets Terug  /home te  tikken of door intelligente spraak te gebruiken:
 - Verlaat de instellingeninterface door 'Hi, BYD. Turn off the Smart Charging'; 'Hi, BYD. Exit the Smart Charging mode' te zeggen.

Pagina instellen

- ① Laden met reservering ON/OFF
- ② Starttijd van opladen
- ③ Periode
- ④ Wachtijd opladen*
- ⑤ Instellingen

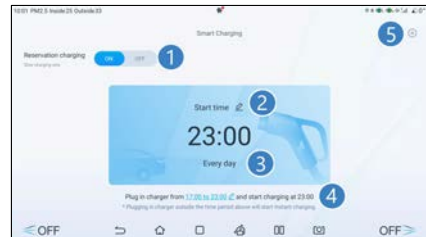

- De fabrieksinstallingsmodus is Instant opladen, dus laden met reservering is uitgeschakeld.
- Om het laden met reservering te activeren, zet u laden met reservering ① ON, stelt u de starttijd ② van het opladen en de periode in ③ en drukt u op 'OK' om de instellingen op te slaan.
- Na het succesvol instellen van het laden met reservering wordt er een melding gegeven van de starttijd van het opladen door het infotainmentsysteem als de lader is aangesloten of de aan-uitknop binnen de wachttijd voor het opladen wordt ingedrukt om het voertuig uit te

schakelen; op dit moment kunt u naar Instant opladen schakelen als dat nodig is.

- Tik op het pictogram voor slim opladen  ⑤ om de herinnering 'Plug in charger' (Plug in oplader) en de herinnering 'Power off' (Uitschakelen) uit te schakelen in de 'Reservation Charging Reminder' (Oplaadherinnering voor reserveringen).

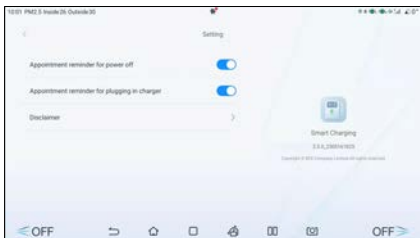

HERINNERING

- Het direct opladen op PAD is alleen effectief voor de huidige voorinstelling. Schakel de voorinstellingde oplaadschakelaar op de instelinterface uit om alle voorinstellingen te annuleren.
- De slimme laadfunctie is alleen van toepassing op de BYD AC-oplaadpaal. Als het moet worden toegepast op openbare oplaadfaciliteiten, bevestig dan dat de faciliteiten reserveringen aan voertuigzijde ondersteunen.
- Wanneer het accuniveau laag is, wordt het voertuig vóór de reservering op het minimumniveau opgeladen, waarbij de multimedia nog steeds de herinnering 'Power off' (Uitschakelen) en de herinnering 'Plug in charger' (Aansluiten in lader) weergeeft, en de bijbehorende melding verschijnt in het onderste deel van het instrumentenpaneel.

VOORZICHTIG

- De functie slim opladen (inclusief laden met reservering) is alleen ontwikkeld voor trage AC-laadapparatuur van BYD. Bij gebruik van AC-

VOORZICHTIG

langzaamlaadapparatuur die niet door BYD is gecertificeerd, moet deze functie worden uitgeschakeld; anders reageert de laadapparatuur mogelijk niet, wat resulteert in het niet reserveren of onmiddellijk opladen, wat resulteert in een tekort aan stroom van het voertuig en een bijna lege accu.

Bedieningsfunctie van de antidiefstalvergrendeling van de oplaadpoort

De oplaadpoort van het voertuig heeft een antidiefstalfunctie om diefstal te voorkomen. Deze functie is standaard gedeactiveerd. Om de antidiefstalvergrendelingsfunctie te activeren, gaat u naar  (infotainmentsysteem) → New Energy (nieuwe energie) → Charging Port Anti-theft Lock Settings (Instellingen antidiefstalvergrendeling oplaadpoort) en selecteert u Activate (Activeren)

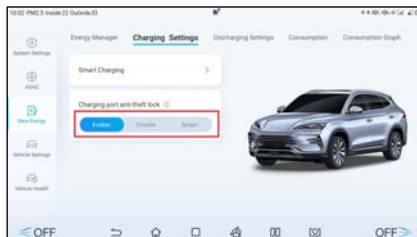

- In de modus Activeren/Smart/Deactiveren kunnen gebruikers de lader tijdens het opladen op de volgende manieren ontgrendelen en loskoppelen:
 - Druk op de ontgrendelknop op de smart key wanneer het voertuig is uitgeschakeld.
 - Druk op de microscharakelaar naast de portiergreep aan de buitenkant van het bestuurdersportier om te ontgrendelen.
 - Druk op de centrale deurvergrendeling onder het raam in de bestuurdersdeur.

- Als het voertuig volledig is opgeladen, wordt de laadstekker automatisch ontgrendeld (alleen in de modus 'slim' of 'gedeactiveerd').

Nr.	Status antidiefstalmodus elektrische vergrendeling	Status antidiefstalvergrendeling vierdeurs	Of het voertuig volledig is opgeladen	Of de oplader kan worden losgekoppeld
1	Geactiveerd	Vergrendelen	/	Nee
2	Geactiveerd	Ontgrendeld	/	Ja
3	Gedeactiveerd	Vergrendelen	/	Nee
4	Gedeactiveerd	Ontgrendeld	/	Ja
5	Slim	Vergrendelen	Ja	Ja
			Nee	Nee
6	Slim	Ontgrendeld	/	Ja

- Ontgrendel de oplader tijdens het opladen, het instrument toont een herinnering, wat betekent dat de elektrische vergrendeling van de AC-oplader is ontgrendeld en het laadvermogen is beperkt. Het laadvermogen is in deze situatie 0kW. Wacht 30 seconden of vergrendel handmatig om door te gaan met opladen.

VOORZICHTIG

- Na het ontgrendelen van de oplader kan deze binnen 30 seconden worden uitgetrokken. Na 30 seconden wordt het weer vergrendeld.
- Wanneer het voertuig volledig is opgeladen na vergrendeling, wordt de antidiefstalvergrendeling van de oplaadpoort automatisch ontgrendeld in de modus 'Gedeactiveerd' en moet deze handmatig worden ontgrendeld in de modus 'Geactiveerd' met behulp van de bovenstaande methoden.

HERINNERING

- Als er een afwijking of storing in de functie wordt gevonden, neem dan

HERINNERING

contact op met een officiële BYD-dealer of een erkend servicepunt.

Ontgrendelen in noodgevallen

- Als de elektrische vergrendeling uitvalt en de oplader niet kan worden losgekoppeld, probeer het dan los te koppelen door de oplaadpoort handmatig te ontgrendelen.
- Wanneer het luik van de oplaadpoort niet kan worden geopend in geval van een storing van de actuator of laagspanningsaccu, probeer dan het luik van de oplaadpoort te openen door handmatig te ontgrendelen in een noodgeval.

Elektrische vergrendelingskabel van de oplader:

1. Open het deksel van de achterklep en zoek de vergrendelkabel op het rechterafscherming in de achterklep.
2. Maak de kabelklem los en trek de vergrendelingskabel omhoog om de lader te ontgrendelen.
3. Reset de kabelklem na het ontgrendelen.

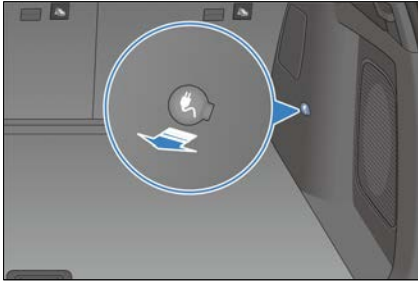

Oplaadpoortdeksel voor noodontgrendeling*

1. Verwijder de afscherming van de kofferruimte.
2. Druk het ontgrendelingslipje van de actuator handmatig omlaag.
3. Druk op het deksel van de oplaadpoort om te ontgrendelen.

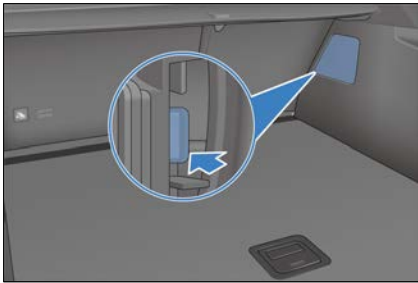

! HERINNERING

- Als er een afwijking of storing in de functie wordt gevonden, neem dan contact op met een officiële BYD-dealer of een erkend servicepunt.

SOC-instelfunctie

- Wanneer het voertuig in twee modi draait, is de SOC-balansfunctie beschikbaar om stroom te reserveren voor handelingen zoals snelle acceleratie. Wanneer het voertuig stabiel rijdt, fluctueert de SOC rond de instelwaarde.
- De voertuigcontroller kan de laatst

ingestelde SOC-instellingswaarde onthouden.

! VOORZICHTIG

- Wanneer het voertuig na het opstarten van de motor stabiel op een bepaalde snelheid draait, drijft een deel van het koppelvermogen van de motor de generator aan om elektriciteit op te wekken en de accu op te laden.
- Als het verschil tussen het huidige vermogen en de SOC-instelwaarde groot is, kan het lang duren voordat de ingestelde waarde is bereikt.
- Het SOC-instellingsbereik kan veranderen afhankelijk van de staat van het voertuig of de omgeving waarin het voertuig zich bevindt.

SOC-instelling

- De laadstatus (state of charge, SOC) betekent de toestand die de gebruiker verwacht dat het voertuig tijdens het rijden bereikt. Trek de statusbalk boven aan het infotainmentsysteem omlaag of ga naar  (infotainmentsysteem) → New Energy (nieuwe energie) → Energy Manager for SOC settings. (Energy Manager voor SOC-instellingen).
- Stel SOC in op het beoogde resterende vermogen
 - Als het gemakkelijk is om het voertuig op de bestemming op te laden, wordt aanbevolen om de SOC-instelwaarde te verlagen om volledig gebruik te maken van de opgeslagen elektrische energie om het voertuig te besturen en brandstof te besparen.
 - Als het lastig is om het voertuig op de bestemming op te laden, wordt aanbevolen om de ingestelde waarde te verhogen om het SOC-niveau van de accu van het voertuig te handhaven en de rijervaring te verbeteren.
 - Om de juiste rijervaring te garanderen, past het voertuig automatisch de SOC-instellingswaarde aan op basis van de hoogte en omgevingstemperatuur.

- Intelligente/geforceerde functie-instelling voor stroombeveiliging
 - Intelligent SOC hold: geef prioriteit aan brandstofbesparing en houd rekening met de vraag voor SOC hold.
 - Verplichte SOC hold: geef prioriteit aan SOC hold en houd het SOC-niveau zo dicht mogelijk bij de ingestelde waarde.

Instelling intensiteit energiefeedback

Ga naar het  (infotainmentsysteem) → New Energy (Nieuwe energie) → Energy Manager (Energimanager) om Standard (Standaard) of High modr (Hoge modus) van energie-feedbackintensiteit te kiezen op basis van rijgewoonten.

- Als de modus niet door de gebruiker is ingesteld, wordt de standaard fabrieksinstelling altijd gehandhaafd.
- De ingestelde waarde wordt opgeslagen en wordt de standaardwaarde na elke inschakeling.

Functie voor stroomopwekking in situ

Wanneer de SOC tijdens het parkeren lager is dan een bepaalde waarde, drijft de motor de dynamo aan om de hoogspanningsaccu op te laden. Tijdens het opwekken van het vermogen is het normaal dat het motortoerental verschilt van het normale stationair toerental. De stroomopwekking in situ wordt uitgeschakeld totdat de SOC gelijk is aan of hoger is dan een bepaalde waarde.

HERINNERING

- Tijdens de stroomopwekking in situ kan het instrumentenpaneel een iets lager opgewekt vermogen weergeven vanwege het verbruik van elektrische apparaten.

Functie modusgeheugen

1. Bij een hoge SOC wordt het voertuig automatisch in de EV-modus gezet wanneer het wordt ingeschakeld. Rijden in deze modus wordt sterk aanbevolen.
2. In het geval van matige SOC onthoudt het

voertuig de laatste rijmodus wanneer het wordt ingeschakeld. De bestuurder kan nu handmatig de gewenste modus selecteren via de modusschakelaar.

Stroomopwekking door het gaspedaal in te drukken

- Wanneer het voertuig in de P-versnellings- en HEV-modus staat en de SOC lager is dan een bepaalde waarde, drukt u op het gaspedaal om de stroomopwekkingsfunctie te activeren.

Instructies voor ontladen

- Het voertuig ondersteunt de functie te laden voertuig (vehicle to load, VTOL)*.

WAARSCHUWING

- Raak tijdens het ontladen de metalen contactpunten van de ontladstrip of de laadpoort van het voertuig niet aan.
- Stop het ontladingsapparaat in geval van afwijkingen zoals geur en rook tijdens het ontladen. Zie **P94** voor veiligheidswaarschuwingen voor ontlading.
- Bewaar het product op een koele en droge plaats wanneer het niet in gebruik is.
- Plaats de apparatuur niet onder de achterklep van de kofferbak en de voorkant van het voertuig of in de buurt van de banden om te voorkomen dat de laadapparatuur door het voertuig wordt omgerold, valt en vertrapt tijdens het ontladen.
- Laat de apparatuur nooit vallen en verplaats deze nooit door direct aan de kabel aan te trekken.
- Gebruik de afvoerapparatuur niet wanneer het ontladingsapparaat, de kabel of de stekkerdoos versleten is, de isolatielaag gebroken is of wanneer er andere schade is.

HERINNERING

- Probeer deze functie te gebruiken wanneer de accucapaciteit hoog is.
- Wanneer het voertuig is uitgeschakeld, zal het statische energieverbruik van het voertuig toenemen als het VTOL-verbindingsapparaat gedurende langere tijd zonder enige output is aangesloten. Het wordt daarom aanbevolen om de ontladstekker te verwijderen wanneer het apparaat niet wordt gebruikt.

VOORZICHTIG

- Koppel de ontladapparatuur los refereert naar: **P94**
- Controleer voordat u V2L ontlad of de lading is uitgeschakeld.
- Tijdens VTOL wordt de motor gestart wanneer de accu bijna leeg is. Gebruik de VTOL-functie niet in een besloten ruimte of op een andere plaats naast ontvlambare en explosieven.
- Wanneer VTOL extern ontlad, wordt het uitgeschakeld wanneer het toegestane ontladingsvermogen wordt overschreden. Verminder op dit moment de stroom van de apparatuur en koppel de ontladapparatuur opnieuw aan/los.

VTOL-methode*

1. Beschrijvingen van apparatuur:

- te laden voertuig (Vehicle to load, VTOL) : Het bestaat uit een ontladingsapparaat, laadpunt, kabel en ontladingsbeschermingsdeksel.



2. Instructies voor ontladen

- Schakel de antidiefstal functie uit voordat u de accu ontlad.
- Ontgrendel de klepschakelaar van de oplaadpoort en open de klep van de oplaadpoort en de beschermkap.
 - Ontgrendel de afdekking van de oplaadpoort en open vervolgens de afdekking van de poort en de bescherming van de oplaadpoort aan de rechterkant van het voertuig (raadpleeg de relevante procedures voor 'Huishoudelijk draagbaar AC-laden').
- Inspectie voor ontladen:
 - Zorg ervoor dat de VTOL-adapter vrij is van afwijkingen zoals scheuren van de behuizing, kabelslijtage en roest in de plug.
 - Zorg ervoor dat de oplaadpoort vrij is van water of vreemde voorwerpen en dat de metalen aansluitingen niet beschadigd zijn of aangetast zijn door roest of corrosie. Voer in een van de bovenstaande situaties geen handeling voor ontladen uit. Dit kan anders kortsluiting of een elektrische schok veroorzaken, met persoonlijk letsel tot gevolg.
- Sluit de VTOL-apparatuur aan:
 - Sluit de VTOL-ontlader betrouwbaar aan op de laadpoort.
- Begin met ontladen:
 - Druk op de schakelaar op de ontladingsuitlaat en wacht een paar seconden. Als de uitlaatindicator (rood) blijft branden, kan de uitlaat worden gebruikt.

- Nadat de verbinding tot stand is gebracht, begint de ontlading en wordt de betreffende informatie weergegeven op het instrumentenpaneel.

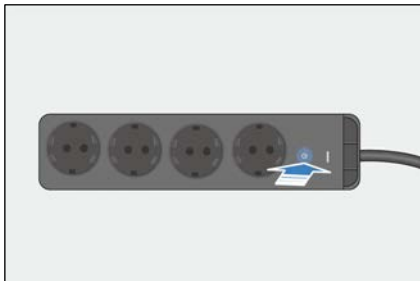

3. Instellingsinstructies voor de duur van het ontladen

- Nadat het voertuig op de ontlader is aangesloten, wordt de VTOL-functie automatisch geactiveerd. Tegelijkertijd kan het aftellen worden waargenomen op het instrumentenpaneel en het multimedia-touchscreen. De standaarduur van één keer ontladen op het multimedia-touchscreen is 5 uur.
- Om VTOL in te stellen, gaat u naar  (infotainmentsysteem) → New Energy (Nieuwe energie) → Discharging Settings (Ontlaadinstellingen).
 - Nadat het voertuig is aangesloten op de ontlader, tikt u op de knop Te laden voertuig om het voertuig naar behoefte in of uit te schakelen.

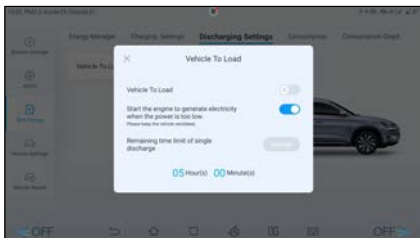

- Wanneer het voertuig wordt uitgeschakeld en naar een lage SOC wordt ontladen, tikt u op de schakelaar 'Start the engine to generate electricity when the power is too low' (Start de motor om elektriciteit op te wekken wanneer het vermogen te laag is) om de functie in te schakelen als het

nodig is om de motor te starten voor continu ontladen.

HERINNERING

- Wanneer het voertuig wordt ingeschakeld en naar een lage SOC wordt ontladen, start het voertuig automatisch de motor voor stroomopwekking zonder instelling.
- Tik op Instellingen op de infotainmentinterface om over te schakelen naar de instellingen voor de oplaadduur om de vereiste oplaadduur in te stellen.

VOORZICHTIG

- De ontladfunctie kan niet worden ingeschakeld wanneer de ontladfunctie niet is aangesloten. Door op de knop 'VTOL' te tikken, gaat het een tijdje door en vervolgens uit, wat normaal is.
- Wanneer het ontladen wordt gestart, als het vermogen van het voertuig te laag is en de motor niet kan worden gestart voor het opwekken van het vermogen of als de onlaadtijd te lang is ingesteld, kan het voertuig niet garanderen dat het kan ontladen volgens de ingestelde tijd, zodat de externe ontladfunctie van tevoren wordt uitgeschakeld, wat normaal is.

4. Instructies voor het stoppen met ontladen

- Stoppen met ontladen:
 - Druk op de schakelaar op de onlaadaansluiting.
 - De volgende stappen worden alleen uitgevoerd in een noodgeval (niet aanbevolen).
- Koppel de ontladapparatuur los:
 - Druk op de ontgrendelknop op de sleutel of de microscharakelaar op de deurgreep (wanneer de sleutel zich in de buurt bevindt) en trek de ontladconnector naar buiten.

- Sluit de beschermkap van de oplaadpoort en de kap van de oplaadpoort (zie huishoudelijk draagbaar AC-laden).
- Plaats de apparatuur in de juiste volgorde:
 - Plaats na het ontladen de VTOL apparatuur in de zak in de kofferbak.

Accu

Hoogspanningsaccu

- De hoogspanningsaccu is een van de stroombronnen van het voertuig, die zich onder de vloer bevindt en herhaaldelijk kan worden opgeladen. De hoogspanningsaccu kan worden opgeladen via de externe voeding door middel van huishoudelijke draagbare netvoeding, AC-oplaadpaal en ook door de motor wanneer het voertuig wordt geremd, vrijgereden of de motor wordt gestart.



VOORZICHTIG

- Omdat de hoogspanningsaccu in de behuizing is geïnstalleerd, moet u voorzichtig rijden op ruwe wegen.



HERINNERING

- Wanneer het voertuig is ingeschakeld, wordt het hoogspanningscircuit aangesloten.
- Wanneer de hoogspanningsaccu van een nieuw voertuig zich in een normale staat bevindt, varieert de actieradius van het voertuig in de puur elektrische modus door verschillende rijgewoonten, wegomstandigheden en temperaturen, evenals het gebruik van verbruikende apparaten of niet.
- Om de levensduur te verlengen en de veiligheid van de accu te garanderen, schakelt het accusysteem de laadmodus over naar de druppellaadmodus wanneer de SOC

HERINNERING

van de accu hoog is en de laadtijd kan worden verlengd.

- Vanwege de chemische eigenschappen van de accu zelf, heeft de accucapaciteit van het voertuig dat gedurende een bepaalde periode is gebruikt natuurlijke verzwakking en zal het pure elektrische bereik worden verminderd. Wanneer de actieradius van uw voertuig in de puur elektrische modus wordt verkort, ga dan naar een officiële BYD-dealer of een erkend servicepunt voor controle. De inspectie aan de storezijde kan bevestigen of de vermindering van het aantal elektrische kilometers normaal is.

Onderhoud van de hoogspanningsaccu

- Om de accu optimaal te houden, laadt u hem regelmatig (minstens eenmaal per week) volledig op met een AC-oplaadadapter.
- Wanneer het voertuig langer dan 7 dagen niet wordt gebruikt, wordt aanbevolen om de SOC tussen 40% en 60% te houden, om de levensduur te verlengen. Wanneer het voertuig langer dan 3 maanden niet mag worden gebruikt, moet het worden opgeladen tot 100% en vervolgens worden ontladen tot 40%~60% SOC, om verslechtering van de accuprestaties of zelfs schade te voorkomen.

Hoogspanningsaccuverwarmingsfunctie bij lage temperatuur

- In een omgeving met lage temperaturen start het hoogspanningsaccuverwarmingssysteem op en verwarmt het de accu om het opladen bij lage temperaturen te versnellen en de vermogensprestaties en de actieradius van het voertuig te garanderen.

! HERINNERING

- De normale bedrijfstemperatuur van de hoogspanningsbatterij ligt tussen -35-60°C.
- Hogere of lagere bedrijfstemperaturen van de hoogspanningsaccu kunnen de laadtijd verlengen.

! VOORZICHTIG

- Neem in geval van een storing van de hoogspanningsaccu contact op met een officiële BYD-dealer of een erkend servicepunt.

! WAARSCHUWING

- Niet-professionals mogen het accupack niet openen. Eenheden of personen dragen de overeenkomstige verantwoordelijkheden voor milieuvervuiling of veiligheidsongevallen veroorzaakt door onbevoegde verwijdering en demontage van accu's.

Recycling hoogspanningsaccu

Volg de volgende procedures wanneer het nieuwe energievoertuig moet worden afgedankt:

1. Stuur het voertuig naar een BYD-recyclingbedrijf, dat de schrootwaarde van de hoogspanningsaccu evalueert.
2. Stuur het voertuig na de evaluatie naar een bedrijf voor het recyclen en demonteren van voertuigen om de hoogspanningsaccu te verwijderen.
3. Nadat de hoogspanningsaccu is verwijderd, overhandigt u deze aan het recyclingstopcontact voor terugkoop.

! WAARSCHUWING

- Eigenaren van nieuwe energie-auto's hebben de verantwoordelijkheid en de verplichting om afgedankte hoogspanningsaccu's over te dragen

WAARSCHUWING

aan het recyclingbedrijf. Iedereen die een gebruikte hoogspanningsaccu aan een andere organisatie of persoon overhandigt, of een hoogspanningsaccu zonder toestemming verwijderd/demonteert, is aansprakelijk voor eventuele milieuvervuiling of veiligheidsincidenten die daardoor worden veroorzaakt.

Laagspanningsaccu (12V)

- De laagspanningsaccu die in dit voertuig wordt gebruikt, is een BYD zelfontwikkelde lithium-ijzerfosfaataccu, de 12V-accu genoemd. De 12V-accu heeft een slimme oplaadfunctie. Wanneer de SOC van de hoogspanningsaccu voldoende is, kan het voertuig de hoogspanningsaccu in staat stellen om de 12V-accu op te laden, zodat de levensduur van de 12V-accu wordt verlengd.

- ① Positieve pool
- ② Negatieve pool

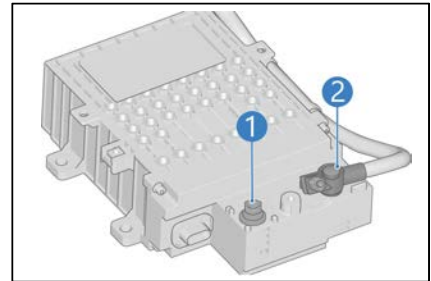

! HERINNERING

- Wanneer het voertuig wordt uitgeschakeld voor slim opladen, maakt het een soortgelijk normaal geluid als wanneer het voertuig wordt ingeschakeld.
- Zorg ervoor dat alle elektrische apparatuur uitgeschakeld zijn en dat de

! HERINNERING

portieren gesloten zijn bij het verlaten van de auto.

Wekfunctie na stroomuitval van het voertuig

Wekken met de microschakelaar voor de linkerdeur:

- De 12V-accu is uitgerust met de sluimeren wekfunctie. Als na langdurig parkeren het voertuig niet kan worden gelokaliseerd en ontgrendeld met de smartkey, kan de 12V-accu in een slapende toestand verkeren. Druk vervolgens op de microschakelaar op de deurgreep linksvoor om de 12V-batterij te activeren. Wanneer het voertuig ontgrendeld is, kan deze normaal gebruikt worden.

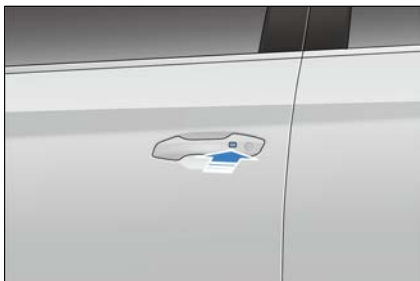

Wekken door starthulp:

- Als het voertuig niet kan worden gewekt en ontgrendeld met de microschakelaar van het portier linksvoor, gebruik dan de mechanische sleutel om de portier te openen. Vervolgens kan een 12V-voeding worden gebruikt om het voertuig te starten via twee speciale kabels voor de starthulp. In dit geval is de SOC van de 12V-accu bijna leeg en kan het voertuig weer inactief worden. Start het voertuig onmiddellijk en houd hem gedurende meer dan 15 minuten gestart om ervoor te zorgen dat de 12V-accu volledig is opgeladen.
- De starthulp kan alleen worden uitgevoerd via de speciale interface van de zekeringdoos in het voorste

compartiment. De verbindingsterminals voor de starthulp worden weergegeven in de afbeelding rechts.

- ① Positieve terminal voor de starthulp in de zekeringdoos in het voorste compartiment
- ② Negatieve terminal voor de starthulp

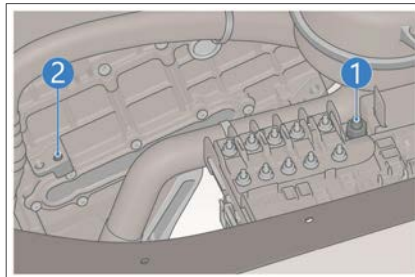

Als het voertuig met de bovenstaande handelingen niet kan worden geactiveerd en gestart, neem dan onmiddellijk contact op met een officiële BYD-dealer of een erkend servicepunt.

! VOORZICHTIG

- De bedrijfsruimte van de zekeringdoos van het voorste compartiment is beperkt en er zijn tegelijkertijd bepaalde veiligheidsrisico's voor het circuit. Het wordt aanbevolen om deze handeling uit te voeren onder begeleiding van professionals.

! WAARSCHUWING

- Het is ten strengste verboden om het voertuig aan te sluiten op andere voertuigen voor starthulp wanneer de OK-indicator uit is; anders kan de 12V-accu beschadigd raken.
- Wanneer het nodig is om starthulp te gebruiken voor het starten in geval van een bijna lege 12V-accu SOC of falen van normaal gebruik, lees dan dit deel van de gebruikershandleiding zorgvuldig door en volg de relevante instructies strikt op.
- De 12V-accu bevat een intelligente controlemodule. Demonteer of

**WAARSCHUWING**

beschadig de accu niet zonder toestemming, in niet-noodsituaties

- Koppel de negatieve terminal van de 12V-accu los voordat u de onderdelen vervangt en het voertuig repareert en controleert.
- Reinig de 12V-accu niet met vloeistof om te voorkomen dat er vloeistof in de accu komt.

Slimme laadfunctie

- Een lage SOC van 12V accu activeert de slimme laadfunctie om de levensduur van de accu te verlengen.
- In het geval van een lage SOC van een hoogspanningsaccu kan het voertuig de motor starten los voor stroomopwekking om de slimme laadfunctie in te schakelen.
- Het voertuig ondersteunt de slimme laadfunctie, dus het is niet nodig om de negatieve aansluiting van de 12V-accu los te koppelen in het geval van langdurig parkeren.

**VOORZICHTIG**

- Een lage SOC van de 12V-accu activeert de slimme laadfunctie, wat resulteert in een afname van de SOC van de hoogspanningsaccu of de actieradius in de puur elektrische modus die wordt weergegeven op het instrumentenpaneel, wat normaal is.
- Nadat het voertuig is vergrendeld, wordt een kleine hoeveelheid brandstof verbruikt en wordt een kleine hoeveelheid uitlaatgas uitgestoten wanneer de hoogspanningsaccu laag genoeg is om de motorvermogensopwekkingsfunctie te activeren.

Richtlijnen voor gebruik

Inrijdperiode

- Als de aandrijflijn moeilijk start of regelmatig stopt met draaien, controleer dan onmiddellijk het voertuig.
- In geval van abnormaal geluid in de aandrijflijn, zet u het voertuig voor inspectie aan de kant.
- In geval van ernstige lekkage van koelmiddel en smeerolie in de aandrijflijn, zet u het voertuig voor inspectie aan de kant.
- Inrijden is vereist voor de aandrijflijn. Het wordt aanbevolen om het de eerste 2000 km in de 'ECO'-modus te doen, soepel te rijden en het rijden op hoge snelheid te vermijden. De volgende voorzorgsmaatregelen kunnen de levensduur van het voertuig doeltreffend verlengen:
 - Zorg ervoor dat u het gaspedaal niet helemaal indrukt bij het starten en tijdens rijden met het voertuig.
 - Vermijd te hard rijden.
 - Vermijd noodstoppen binnen de eerste 300 km.
 - Rijd niet lange tijd met één snelheid.
 - Het gebruik van HEV in de inlooperperiode mag niet minder dan 50% bedragen.

Aanhangwagen trekken

- **Trekcapaciteit**
- Het trekvermogen van het voertuig hangt af van verschillende factoren, zoals voertuigspecificaties, belastingen, wegomstandigheden en specificaties van de aanhangwagen. Voor een veilige rijervaring, vermijd snelheidsovertredingen en overbelasting. Raadpleeg de onderstaande tabel voor specifieke parameters.
- Het totale gewicht van de aanhangwagen (inclusief alle lading en optionele uitrustingen) en het gewicht van de trekstang mogen de hieronder

aangegeven limieten niet overschrijden:

Item	2WD	4WD
Trekvermogen (geremd) [kg]	750	1300
Trekvermogen (niet-geremd) [kg]	750	750
Max. kogelgewicht [kg]	75	75

* Trekcapaciteit: totaal gewicht van de aanhangwagen (inclusief alle lading en optionele uitrusting)

Het maximale trekgewicht van het 2WD-model is 750 kg. De breedte en hoogte van goederen, recreatievoertuigen of apparaten moeten de breedte en hoogte van de aanhangwagen benaderen. Als het eerstgenoemde meer bedraagt dan het laatstgenoemde, kunnen problemen zoals onvoldoende vermogen en snel vermogensverlies worden veroorzaakt door meer windweerstand.

Een houder van een relevant sleepvergunning mag rijden met een aanhangwagen eraan bevestigd, waarbij hij ervoor zorgt dat de totale massa (inclusief het voertuig, de aanhangwagen en de inhoud van de aanhangwagen) minder dan 4.500 kg bedraagt.

Bandenspanning tijdens slepen

- Om een aanhangwagen te trekken, past u de bandenspanning aan om extra belasting te kunnen opvangen. Houd de bandenspanning op 270 kPa.
- Bij het slepen mag de technisch toegestane maximummassa op de achteras met maximaal 15% worden overschreden en de technisch toegestane massa in beladen toestand van het voertuig met maximaal 100 kg. In deze gevallen mag de voertuigsnelheid niet hoger zijn dan 100 km/u en moet de achterbandspanning ten minste 20 kPa hoger zijn dan de aanbevolen bandenspanning voor normaal gebruik.

WAARSCHUWING

- Het kogelgewicht van de aanhangwagen moet ten minste 4 % van het totale kogelgewicht bedragen, zonder het in de bovenstaande tabel vermelde maximum kogelgewicht te overschrijden. Ongebalanceerde lasten ten opzichte van de wielen of zwaardere lasten aan de achterkant kunnen ertoe leiden dat de aanhangwagen gaat slingeren, waardoor u de controle over het voertuig verliest.
- Zorg ervoor dat er niemand in de trailer rijdt tijdens het slepen.
- De maximaal toegestane hellingshoek is 12% wanneer een aanhangwagen wordt gesleept.
- Zorg er altijd voor dat de lading in de aanhangwagen is vastgezet en niet kan bewegen. Dynamische belastingsbeweging kan verlies van controle over het voertuig veroorzaken, met ernstig letsel of de dood tot gevolg.
- Om mogelijke ongevallen en ernstig persoonlijk letsel te voorkomen, mag u nooit het trekvermogen of het maximale kogelgewicht overschrijden.
- Om bandenstoringen of verlies van voertuigstabiliteit te voorkomen, mag u nooit proberen een aanhangwagen te trekken in het geval van:
 - defecte band; of
 - tijdelijk gerepareerde band (dergelijke banden kunnen geen trekbelasting dragen).

**WAARSCHUWING**

- Neem de toepasselijke lokale wet- en regelgeving met betrekking tot slepen in acht. Pas het voertuig niet zonder toestemming aan.
- Sleep geen aanhangwagens met een elektromagnetische rem.

**VOORZICHTIG**

- Sleep geen aanhangwagens tijdens de inrijperiode.
- Zorg ervoor dat u vóór het slepen:
 - banden oppompt tot de gespecificeerde bandenspanning.

Voorzorgsmaatregelen voor het slepen van voertuigen

- Sleep geen aanhangwagens tijdens de inrijperiode.
- Zorg ervoor dat u vóór het slepen:
 - banden oppompt tot de gespecificeerde bandenspanning.
 - alle lokale voorschriften en wettelijke vereisten met betrekking tot aanhangwagens begrijp en naleeft;
 - zijspiegels bijstelt voor een helder achterzicht zonder significante dode hoeken;
 - het voertuig horizontaal houdt wanneer de aanhangwagen is aangekoppeld. Als het voertuig aan de voorkant omhoog en aan de achterkant naar beneden wordt gekanteld, controleer dan of de treklast het trekvermogen of het maximale verticale kogellastgewicht niet overschrijdt;
 - controleer of de aanhangerlichten en richtingaanwijzers normaal kunnen werken;
 - controleer of de rem van de aanhangwagens normaal werkt;
 - controleer of alle sleeponderdelen stevig zijn vastgedraaid;
- controleer of alle trekhaakonderdelen, accessoires en elektrische aansluitingen (indien aanwezig) in goede staat zijn en goed zijn aangesloten. Als er problemen zijn, trek de aanhangwagens dan niet;
- controleren of er wielblokken beschikbaar zijn;
- controleren of de ladingen van de aanhangwagens gelijkmatig verdeeld zijn;
- indien mogelijk zware voorwerpen in de aanhangwagens in de buurt van de as plaatsen om de interferentie met het combinatievoertuig in geval van slingering te verminderen, en
- zorg ervoor dat de kabel van de aanhanger niet in contact komt met of op de grond sleept en voldoende speling heeft bij het draaien.
- Berg de trekhaak op wanneer het voertuig niet gebruikt is om een aanhangwagen te trekken.
- Beginnen met rijden:
 - Start de auto. Vermijd plotselinge acceleratie en noodstops. Vooral op een gladde weg kan het voertuig door slippen niet meer onder controle zijn.
 - Zijwind of oneffen wegen kunnen ervoor zorgen dat het voertuig gaat slingeren, wat kan leiden tot problemen bij het besturen van het voertuig. In elke situatie, wanneer u een lichte slingering van het voertuig opmerkt, houdt u het stuur stevig met beide handen vast en vertraagt u geleidelijk. Probeer nooit slingeren te elimineren door de snelheid te verhogen.
 - Als het voertuig leeg is, probeer dan te voorkomen dat u een aanhangwagen met ladingen sleept. Als dit onvermijdelijk is, rijd dan op een lage snelheid vanwege een onjuiste belastingsverdeling.
- Remmen:
 - Plotseling remmen kan leiden tot slippen, bodemkrassen of verlies van controle.

- De remafstand van het voertuig neemt toe wanneer een aanhangwagen wordt gesleept. Verdubbel daarom minimaal de normale volgafstand.
- Inhalen:
 - Het slepen van een aanhangwagen vergroot de totale lengte van het voertuig. Inhalen vereist een langere afstand om terug te keren naar de oorspronkelijke baan.
- Achteruitrijden:
 - Achteruitrijden tijdens het trekken van een aanhangwagen is moeilijker dan gewoon achteruitrijden, dus grote voorzichtigheid en extra oefening zijn vereist.
 - Houd bij het achteruitrijden de onderkant van het stuur met één hand vast. Draai deze naar links of rechts om de aanhangwagen in dezelfde richting te laten draaien. Rij altijd met een lage snelheid achteruit en vraag indien mogelijk anderen om hulp.
- Draaien:
 - Houd het voertuig stabiel wanneer u een bocht maakt. Vermijd waar mogelijk hobbels of plotselinge bochten. Gebruik de richtingaanwijzers voordat u draait.
 - Zorg tijdens het draaien voor een grotere radius dan normaal om te voorkomen dat de aanhanger tegen stoepranden, verkeersborden, bomen of andere obstakels botst.
- Parkeren op een helling:
 - Vermijd waar mogelijk parkeren op een helling. De helling mag niet meer zijn dan 12%. Als parkeren op een helling absoluut noodzakelijk is, plaats dan

wielblokken onder de wielen van de aanhanger:

1. Eén persoon houdt het rempedaal ingedrukt.
2. Een tweede persoon plaatst wielblokken onder de wielen aan de neerwaartse zijde van de banden.
3. Wanneer de wielblokken op hun plaats zitten, laat u het rempedaal los en zorgt u ervoor dat de wielblokken het gewicht van het voertuig en de aanhangwagen kunnen dragen (met automatische stilstand voertuig uitgeschakeld).
4. Zet het voertuig in P.



VOORZICHTIG

- Het slepen van een aanhangwagen kan een negatieve invloed hebben op de voertuigprestaties, duurzaamheid, rij-efficiëntie en elektrisch energieverbruik.
- Wanneer een aanhangwagen is gekoppeld, is het normaal dat de led-achterlichten van de aanhangwagen zeer licht knipperen.



WAARSCHUWING

- Als parkeren op een helling noodzakelijk is, zorg er dan altijd voor dat alle wielen van de aanhanger stevig zijn geblokkeerd. Als u dit niet doet, kan dit leiden tot ernstige schade, letsel of overlijden.

Diagnose van algemene sleepfouten in het voertuig

Storing	Mogelijke oorzaak	Oplossing
Het niet activeren van de trailermodus	Snelheid voertuig: niet 0	Schakel de elektronische parkeerrem in en activeer de aanhangermodus opnieuw wanneer het voertuig stilstaat.

Storing	Mogelijke oorzaak	Oplossing
	Kabel losgekoppeld of slechte kabelaansluiting	Koppel de kabel los en sluit hem opnieuw aan.
Storing in licht aanhangwagen	Slechte kabelaansluiting	Koppel de kabel los en sluit hem opnieuw aan.
	Doorgebrande zekering	Neem contact op met een officiële BYD-dealer of een erkend servicepunt.
Aanhangwagenindicator wordt rood	Onbedoelde loskoppeling van de kabel van de aanhangwagen tijdens het rijden	Zet het voertuig zo snel mogelijk aan de kant en controleer of de kabel goed is aangesloten; zo niet, sluit hem dan opnieuw aan. Als de kabel beschadigd is, repareer deze dan zo snel mogelijk.

Rijden met een aanhangwagen

- Trekhaak

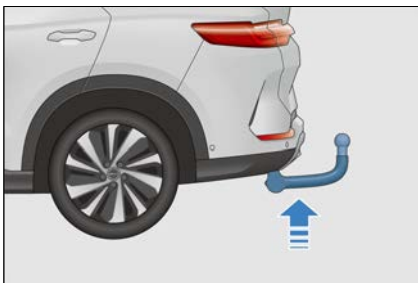

- Als de gebruiker de optionele trekhaakset heeft geselecteerd, wordt er een extra gereedschapset voor de trekhaak meegeleverd.
- Verwijder na gebruik de trekhaak en plaats deze in de stofzak. Plaats de zak in de toolkit om roest te voorkomen.

De trekhaak installeren

1. Verwijder de beschermplaat van de onderkant van de achterbumper en haal de trekhaak uit de opbergzak.
2. Trek de stofkap van de trekhaakbehuizing omhoog.

3. Steek de sleutel in de slotcilinder van de trekhaak en draai deze linksom.
4. Houd de knopschakelaar ingedrukt terwijl u deze rechtsom naar het rode gebied draait.

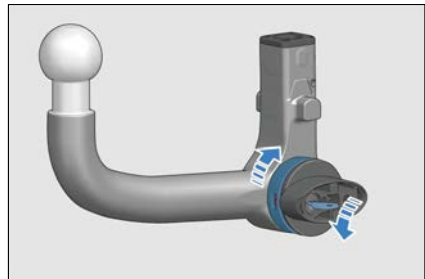

5. Pak de trekhaak stevig vast vanaf de onderkant en lijn de driehoekige markeringen aan beide zijden van de trekhaak uit met de overeenkomstige uitsparingen in de trekhaakbehuizing.
6. Duw de trekhaak in de trekhaakbehuizing totdat de knopschakelaar ongeveer 110° tegen de klok in draait en automatisch in de 'Gesloten Positie' vergrendelt. Op dit moment wordt de knopschakelaar naar het groene gebied gedraaid.

7. Controleer visueel of de trekhaak volledig in de behuizing is gestoken. Probeer de trekhaak omlaag te trekken om te bevestigen dat de trekhaak niet valt.
8. Draai de sleutel rechtsonder om de trekhaak te vergrendelen, pak de sleutel en berg deze op de juiste manier op (bij voorkeur in het voertuig).
9. Sluit de stofkap om te voorkomen dat vuil en rommel de vergrendeling binnendringt.

WAARSCHUWING

- Zorg ervoor dat u de BYD SEAL U DM-i trekhaak gebruikt wanneer u een aanhangwagen sleept. Probeer nooit een ander type trekhaak te bevestigen.

De trekhaak verwijderen

1. Steek de sleutel erin en draai hem tegen de klok in.
2. Houd de knopschakelaar ingedrukt terwijl u deze rechtsonder naar het rode gebied draait.
3. Verwijder de trekhaak, draai de sleutel rechtsonder om de trekhaak te vergrendelen en verwijder vervolgens de sleutel.
4. Plaats de trekhaak in de opbergzak en bewaar het op een veilige plaats.

VOORZICHTIG

- Pak de vergrendelcilinder niet vast omdat deze vrij moet kunnen draaien.
- De sleutel kan alleen worden verwijderd als de trekhaak is vergrendeld. Dit duidt op een goede verbinding. Gebruik de trekhaak niet als de sleutel niet is verwijderd.
- Als de trekhaak niet in de behuizing vastklikt, valt hij eruit wanneer hij naar beneden wordt getrokken.
- BYD raadt aan om de sleutelcode te noteren. U heeft deze code nodig als u

VOORZICHTIG

de sleutel verliest en een vervangende sleutel moet bestellen.

- Om de trekhaak te onderhouden, smeert u regelmatig de oppervlakken in met niet-harsachtig vet.

WAARSCHUWING

- Wees voorzichtig bij het draaien van de vergrendelcilinder. Als het niet in de 'Open Positie'/'Gesloten Positie' vergrendelt, trekt het zich automatisch terug naar zijn oorspronkelijke 'Gesloten Positie'/'Open Positie' en kunnen uw vingers bekneld raken.

Elektrische aansluitingen

- Alle aanhangwagens zijn uitgerust met achterlichten, remlichten, zijmarkeringslichten en richtingaanwijzers.
- Om de verlichting van de aanhangwagen van stroom te voorzien, is een ingebouwde 13-pins elektrische connector voor de trekhaak voorzien.
- Wanneer het voertuig stilstaat, wordt door het aansluiten van de aanhangerstekker op de elektrische aansluiting van het voertuig automatisch de aanhangermodus geactiveerd.



1	Richtingaanwijzer links
2	Mistlichten achterzijde
3	Pinnen 1-8 GND
4	Richtingaanwijzer rechts
5	Rechter achterlicht
6	Parkeerlicht
7	Achterlicht links
8	Achteruitrijlicht
9	12V-voeding - permanent
10	12V-voeding - schakelaar/ontsteking
11	Pen 10 GND
12	Gereserveerd (niet verbonden)
13	Pen 9 GND



VOORZICHTIG

- De bestuurder moet ervoor zorgen dat alle elektrische aansluitingen en alle verlichting van de aanhangwagen normaal werken voor en tijdens het slepen.
- Als het elektrische connectie-apparaat niet op de aanhangerinterface is aangesloten, mag u dit apparaat niet rechtstreeks met een hogedrukwaterstraal reinigen. Dit kan ertoe leiden dat er water in het apparaat komt en het beschadigt.



WAARSCHUWING

- Gebruik alleen het elektrische connectie-apparaat dat door BYD is ontworpen. Koppel of sluit het elektrische circuit van de aanhangwagen niet rechtstreeks op een

WAARSCHUWING

andere manier aan. Dit kan het elektrische systeem van het voertuig beschadigen en storingen veroorzaken.

Gids voor het activeren van de aanhangermodus

- Voorbereiding vóór connectie
 - Haal de trekhaak uit de toolkit in de kofferbak en steek deze in de gereserveerde interface aan de achterkant van het voertuig.
 - Schakel het voertuig naar R en schakel de sleephulpfunctie in op het panoramische weergavescherm.
 - Rijd het voertuig achteruit met behulp van de trekhulpgeleidercursor in de achteruitrijd-weergave en zorg ervoor dat de kogel van de trekhaak dicht bij

het mechanische verbindingmechanisme van het te slepen voertuig ligt.

- De twee voertuigen aansluiten
 - Sluit de twee voertuigen aan volgens de instructies van het te slepen voertuig.
 - Als het voertuig stilstaat, gaat het automatisch naar de aanhangmodus nadat de kabel is aangesloten.
- Lichtdetectie
 - Automatisch: De lichtdetectie start automatisch 15 sec. nadat de kabel is aangesloten.
 - Handmatig: Tik op 'Lichtdetectie' in de sleepfunctie-interface van het touchscreen en de automatische lichtdetectie start na 15 sec.



VOORZICHTIG

- Sluit de aanhangwagen of kabel niet aan/los voordat het voertuig stopt, anders worden verborgen veiligheidsproblemen veroorzaakt.



VOORZICHTIG

- In de aanhangwagenmodus is de maximumsnelheid 110 km/h.
- Wanneer de gebruiker in de trailermodus het deksel van de kofferbak opent, wordt deze ontgrendeld, maar niet automatisch geopend.

VOORZICHTIG

- Nadat het voertuig in de aanhangmodus is gezet, worden de automatische cruisecontrol, intelligente cruisecontrol, automatisch parkeren, noodremmen, rijstrookassistentie, het automatisch openen van de kofferklep en sommige functies voor botsingswaarschuwing uitgeschakeld. Wees voorzichtig tijdens het rijden.



HERINNERING

- Haal de elektrische signaalstekker uit de trekhaak om de aanhangmodus te verlaten.
- Nadat het voertuig in de aanhangmodus is gezet, is de rijmodus standaard ingesteld op de Comfort-modus en kan deze niet worden omgeschakeld.

Aanhangwagenmodus-indicator

- De indicator van de aanhangmodus  wordt weergegeven op het dashboard.
- Het blijft blauw wanneer de kabelverbinding van de aanhanger normaal is.
- Het blijft rood wanneer de kabelverbinding van de trailer abnormaal is.
- Het is uit als de kabel van de aanhanger niet is aangesloten.

Functie	Staat	Verlichting	Indicator
Slepen	Normaal	Blijft blauw	
	Abnormaal	Blijft rood	

WAARSCHUWING

- Zorg er altijd voor dat alle wielen van de aanhanger stevig zijn geblokkeerd. Als u dit niet doet, kan dit leiden tot ernstige schade, letsel of overlijden.

Involed van het slepen van de aanhangwagen op het bereik

- Het slepen van een aanhangwagen verhoogt het gewicht en de weerstand van het voertuig. Hierdoor kan de actieradius aanzienlijk afnemen. De ritplanningsfunctie kan de geschatte actieradius aanpassen op basis van het energieverbruik tijdens het slepen in het verleden (de initiële kalibratiewaarde wordt overgenomen bij de eerste keer slepen) en deze dynamisch aanpassen op basis van het energieverbruik tijdens het rijden.

Beperking van slingeren van de aanhangwagen

- Wanneer het slingeren van de aanhangwagen wordt gedetecteerd, remt de elektronische stabiliteitsregelaar van het voertuig voldoende af om het slingeren tot een minimum te beperken. De indicator voor het elektronisch

stabiliteitsprogramma  op het

dashboard knippert. Als u het rempedaal intrapt terwijl het systeem automatisch remt als gevolg van het slingeren van de aanhangwagen, wordt het knipperen van de indicator pas geannuleerd als het systeem stabiel wordt.

Brandstof

Brandstofselectie

- Het gebruik van de juiste brandstof ligt aan de basis voor het realiseren van de beste prestaties van de motor, en ook de sleutel tot het controleren van emissies en het beschermen van relevante componenten.

- Gebruik 95# of meer loodvrije benzine met een vereist ethanolgehalte van E10 en lager.

VOORZICHTIG

- Gebruik geen loodhoudende benzine. Het gebruik van loodhoudende benzine leidt tot het falen van de driewegkatalysator en storing van het regelapparaat voor uitlaatvervuiling, evenals stijging van de onderhoudskosten.
- De motorschade of overmatige uitstoot veroorzaakt door het gebruik van onjuiste brandstof valt niet onder de garantie.
- Het gebruik van laagwaardige of inferieure benzine verkort de levensduur van de motor.

Tanken

1. Het brandstoftankluis bevindt zich aan de linkerkant van het voertuig, dus parkeer het voertuig met de linkerkant dicht bij de brandstoftomp.



2. Druk op de tankknop. Het instrument toont drukontlasting en herinnert u eraan na 2 seconden te tanken. Druk vervolgens op de brandstoftankluis om het te openen.



3. Open het brandstoftankluik en draai de dop van de brandstoftank linksom om deze te verwijderen. Mogelijk hoort u een 'sissend' geluid door het vrijkomen van druk in de brandstoftank.
 - Sluit de brandstoftankdop met een koord aan op het brandstoftankluik om onbedoeld verlies van de dop te voorkomen. Plaats tijdens het tanken de tankdop op de steun van het brandstoftankluik.
4. Na het tanken schroeft u de tankdop rechtsom vast en sluit u vervolgens het brandstoftankluik.

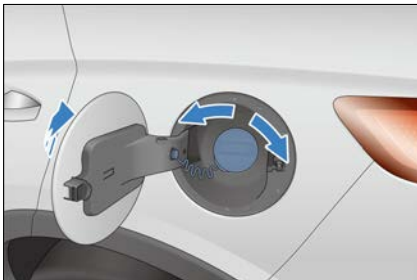

5. Als de vuldop lang open gelaten is en u moet bijtanken, sluit dan de vuldop, druk op de vulknop en volg stap ② om bij te tanken.

! HERINNERING

Aangezien de brandstof ontvlambaar en brandbaar is, moet u tijdens het tanken op de volgende zaken letten:

- Schakel de motor uit en houd deze uit de buurt van hitte, vonken en open vuur.

HERINNERING

- Het wordt aanbevolen om buiten brandstof bij te vullen.
- Veeg gemorste brandstof onmiddellijk op.
- Niet roken tijdens het vullen van brandstof, om vonken of open vuur te voorkomen, die gemakkelijk ontbranding kunnen veroorzaken.
- Verwijder de vuldop niet onmiddellijk nadat deze is geopend. Als bij warm weer de tankdop plotseling wordt verwijderd, kan persoonlijk letsel ontstaan door het wegspreken van brandstof onder druk uit de vuller.
- Stop met vullen nadat het vulmondstuk automatisch wordt afgesloten. Vul de brandstoftank overvol, zodat er ruimte overblijft voor brandstofuitbreiding als gevolg van de temperatuurverandering.
- Controleer of de vuldop is aangedraaid en of het brandstofvulluik op tijd gesloten is na het bijtanken.

Brandstof besparen en levensduur van het voertuig verlengen

- Om de levensduur van het voertuig te verlengen en brandstof en reparatiekosten te besparen, moeten de volgende eenvoudige handelingen worden uitgevoerd: Hieronder volgen enkele tips om brandstof- en reparatiekosten te besparen:
 - Constante snelheden besparen brandstof. Plotselinge acceleratie, scherpe bochten en noodstops verhogen het brandstofverbruik.
 - Houd een constante snelheid in overeenstemming met de verkeersomstandigheden. Elke vertraging of acceleratie van het voertuig verbruikt extra brandstof.
 - Gebruik de cruisecontrol onder de juiste rijomstandigheden.

- Het gebruik van de airco zorgt voor extra belasting van de motor, wat resulteert in een groot brandstofverbruik. Schakel de airco zo veel mogelijk uit. Bij mooi weer wordt het aanbevolen om de frisseluchtmodus te gebruiken voor verluchting.
- Zorg voor de juiste bandenspanning. Onvoldoende bandenspanning veroorzaakt bandenslijtage en brandstofverspilling.
- Laad geen onnodig gewicht op het voertuig. Overmatig gewicht zorgt voor extra belasting van de motor, wat resulteert in een groot brandstofverbruik.
- Wanneer de motor koud is, mag u niet op hoge snelheid rijden of onmiddellijk na het starten rijden met de acceleratiepedaal in een diepe positie, om schade aan de motor te voorkomen.
- Vermijd continue acceleratie en vertraging. Regelmatig stoppen en starten veroorzaken brandstofverspilling.
- Vermijd onnodig parkeren of remmen. Houd een stabiele snelheid aan en houd verkeerslichten in het oog om het aantal stops te minimaliseren. Wanneer u op de weg rijdt zonder verkeerslichten, houd dan een goede rijafstand van het voorliggende voertuig om noodremmen te voorkomen, wat ook de remslijtage kan verminderen.
- Rijd zo min mogelijk over wegen met veel verkeer of files.
- Plaats uw voet niet altijd op het rempedaal als dit niet nodig is, omdat dit voortijdige slijtage, oververhitting en het verbruik van een grote hoeveelheid brandstof kan veroorzaken.
- Houd de juiste snelheid aan wanneer u op de snelweg rijdt. Een hogere voertuigsnelheid verbruikt meer brandstof. Houd de snelheid van het voertuig binnen het zuinig snelheidsbereik.
- Houd de voorwielen goed uitgelijnd.

Vermijd botsingen met stoepranden en rijd langzaam op ruwe wegen. Een onnauwkeurige uitlijning van de voorwielen veroorzaakt overmatige slijtage van de banden en verhoogt de motorbelasting en het brandstofverbruik.

- Houd het chassis schoon en vrij van modder. Dit vermindert niet alleen het gewicht van de carrosserie van het voertuig, maar voorkomt ook corrosie.
- Pas het voertuig aan om het op zijn best te houden. Omstandigheden zoals vuile luchtfilters, veel koolstofafzetting in bougies, vuile, verslechterde of viskeuze motorolie en smeerolie, en onaangepaste remmen verergeren de motorprestaties en verspillen brandstof. Er moet regelmatig onderhoud worden uitgevoerd om een lange levensduur van alle componenten te garanderen en de bedrijfskosten te verlagen. Als het voertuig vaak onder zware omstandigheden wordt bestuurd, moet het onderhoudsinterval worden verkort.

HERINNERING

- Schakel nooit naar 'N' tijdens het rijden.

Bagage laden

- Dit voertuig beschikt over verschillende ruimtes voor het gemakkelijk opbergen van artikelen.
- Het handschoenvak, het zijvak en de documentenvakken op de rugleuning zijn ontworpen om kleine en lichte artikelen op te bergen, terwijl de kofferruimte wordt gebruikt om grotere en zwaardere artikelen op te bergen.
- Te veel bagage of onjuiste belading kan de prestaties, stabiliteit en normaal gebruik van het voertuig beïnvloeden en de veiligheid van het voertuig verminderen.
- Voor het laden van bagage mag de totale massa van de carrosserie van het voertuig, alle passagiers en de bagage de maximaal toegestane massa niet overschrijden.

- Lees daarom de volgende instructies voordat u bagage laadt.

WAARSCHUWING

- Overbelasting en onjuiste belading beïnvloeden de manoeuvreerbaarheid en stabiliteit van het voertuig en kunnen zelfs leiden tot ongevallen met botsingen.
- Neem de totale beladingslimieten en andere laadrichtlijnen in deze handleiding in acht.
- Vervoer geen voorwerpen met een sterk magnetisme om interferentie met de normale werking van het voertuig te voorkomen.

Artikelen laden in de passagierruimtes

- Plaats of herstel alle artikelen op de juiste manier om te voorkomen dat ze loskomen en passagiers in het voertuig verwonden bij een botsing.
- Zorg ervoor dat voorwerpen die op de vloer achter de stoelen voorin zijn geplaatst niet onder de stoel rollen, om te voorkomen dat de bestuurder de pedalen niet kan bedienen of dit de normale stoelafstelling beïnvloedt. Stapel de artikelen niet hoger op dan rugleuningen van de stoelen voorin.
- Houd het handschoenvak tijdens het rijden altijd gesloten. Als het handschoenvak open is, kunnen de knieën van de passagier letsel oplopen bij een botsing of een noodremmen.

HERINNERING

- Berg geen kinderspeelgoed op in het voertuig. Dit kan de rijveiligheid beïnvloeden en een gevaar kan vormen voor de inzittenden, vooral in geval van remmen voor een noodstop of botsingen.

Bagage in de kofferbak laden

- Plaats de bagage gelijkmatig in de

kofferbak en plaats de zwaarste bagage zo ver mogelijk aan de voorkant onderaan.

- Zet de artikelen vast met touwen of kettingen om ervoor te zorgen dat ze niet bewegen tijdens het rijden. Stapel de artikelen niet hoger op dan de rugleuningen.
- Als de achterklep van de kofferruimte niet kan worden gesloten vanwege het vervoer van grote voorwerpen, kan de uitlaat van het voertuig de passagiersruimte binnenkomen. Om koolmonoxidevergiftiging te voorkomen, raadpleegt u het risico op koolmonoxidevergiftiging (CO) in deze handleiding.

Dakdrager

- Lees en volg de instructies van de fabrikant bij het installeren van de dakdragers.

VOORZICHTIG

- De dakdrager van dit voertuig is een buitenrand en mag geen goederen en bagage vervoeren.

Risico op koolmonoxidevergiftiging (CO)

- De motoruitlaat bevat CO-gas. Als het voertuig goed onderhouden wordt, mag er geen CO binnendringen tijdens normaal rijden.
- Controleer het uitlaatsysteem op lekkage onder de volgende omstandigheden:
 - Het uitlaatgeluid is abnormaal.
 - Het voertuig werd blootgesteld aan ongevallen die de onderkant van het voertuig konden beschadigen.

WAARSCHUWING

- CO-gas is giftig. Inademing van CO kan leiden tot bewustzijnsverlies en zelfs levensgevaar. Elke afgesloten omgeving en activiteiten die CO-vergiftiging kunnen veroorzaken, moeten worden vermeden.
- Koolmonoxidegas met hoge concentratie zal zich snel concentreren in gesloten ruimtes, zoals garages. Start de motor niet wanneer de garagedeur gesloten is. Zelfs als de garagedeur open is, moet de bedrijfstijd van de motor beperkt worden tot de mate waarin het voertuig uit de garage kan worden gereden.
- Wanneer het deksel van de kofferruimte wordt geopend, brengt de luchtstroom de uitlaat in het voertuig, waardoor een gevaarlijke omgeving ontstaat. Als het voertuig moet worden gestart met het deksel van de kofferbak open, moeten alle ramen worden geopend en moet het binnenluchtcontrolesysteem worden afgesteld volgens de volgende aanwijzingen:
 - Selecteer de modus frisse lucht.
 - Selecteer de modus 'Gezichtsniveau-ventilatie en voetniveau-ventilatie'.
 - Stel de ventilatorsnelheid in op 'Hoge snelheid'.

Waden met het voertuig

- De diepte van het water moet worden vastgesteld om ervoor te zorgen dat het de onderrand van de carrosserie van het voertuig niet overschrijdt.
- Om in water te rijden, schakelt u de airco uit voordat u het voertuig start, schakelt u de lage versnelling in en blijft u het gaspedaal voorzichtig indrukken om met een constante en lage snelheid over het ondergelopen weggedeelte te rijden. Laat het pedaal niet halverwege los, anders wordt de tegendruk van de uitlaat gegenereerd om water in de motor te

zuigen en ernstige schade te veroorzaken.

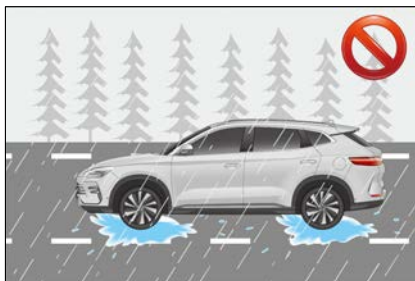

- Parkeer het voertuig niet in water en keer het voertuig niet achteruit en zet de motor niet uit in het water.
- Nadat u door het ondergelopen gebied bent gereden, trapt u het rempedaal meerdere keren continu en zachtjes in om het water op de remschijf te laten verdampen, zodat de normale remwerking zo snel mogelijk wordt hersteld.
- Rijd voorzichtig, want als u door diep water rijdt, kunnen de remmen nat worden.

WAARSCHUWING

- Als er water of modder op de remschijf zit, kan dit leiden tot een vertraagde remreactie en een langere remafstand. Let dus goed op ongevallen te voorkomen.
- Vermijd zo veel mogelijk een noodstop na het rijden door een ondergelopen weggedeelte.
- Er mag geen water in de motor binnendringen! Als het voertuig op een laaggelegen weg met water rijdt, voorkom dan dat er water in de motor komt; anders kan de motor ernstig beschadigd raken. De resulterende voertuigstoring en schade vallen mogelijk niet onder de garantie.
- Nadat het voertuig over de met water ondergelopen weggedeelten is gereden, kunnen het transmissiesysteem, het aandrijfsysteem, het elektrische systeem en andere voertuigonderdelen ook ernstig beschadigd raken. De



WAARSCHUWING

resulterende voertuigstoring en schade vallen mogelijk niet onder de garantie.

- Probeer bij sterk convectieweer uw best om het voertuig op te laden op beschermde plaatsen. Als het voertuig doorweekt is of voorbij de deurdrempel in het water komt, kan er water binnendringen in de hoogspanningscomponenten. Neem in een dergelijk geval tijdig contact op met een officiële BYD-dealer of een erkend servicepunt voor de juiste detectie en behandeling.
- Rijd niet op wegen waar water op staat die dieper is dan de helft van de bandhoogte.

Impact van het binnendringen van water in hoogspanningscomponenten:

- Hoogspanningscomponenten zijn elektronische apparaten. Nadat het voertuig in water is geweest, kan het drogen van de hoogspanningscomponenten in de zon of lucht niet garanderen dat het water volledig verdampt.
- Het binnendringen van water kan ook een grote invloed hebben op de isolatie van hoogspanningscomponenten; tegelijkertijd kunnen de geleidende stoffen in water interne kortsluitingen van hoogspanningscomponenten of hoogspanningssystemen veroorzaken. In dit geval kunnen de veiligheid en de serviceprestaties van het voertuig ernstig worden aangetast.
- Het binnendringen van water in hoogspanningscomponenten heeft een grote invloed op het productbeschermingsniveau en is bestand tegen spanningsprestaties, wat kan leiden tot een groot veiligheidsrisico.

Brandpreventie

Neem de volgende voorzorgsmaatregelen om voertuigbranden effectief te voorkomen:

- Plaats geen ontvlambare of explosieve materialen in het voertuig.
 - In hete zomers kan de binnentemperatuur van het voertuig dat in de zon geparkeerd staat meer dan 70°C worden. Als er aanstekers, schoonmaakmiddelen, parfum en andere brandbare en explosieve materialen in het voertuig aanwezig zijn, is het gemakkelijk om brand en zelfs explosies te veroorzaken.
- Zorg ervoor dat de sigarettenpeuk na het roken volledig is gedoofd.
 - Roken is niet alleen schadelijk voor de gezondheid, maar kan ook brand veroorzaken. Sigaretten die niet grondig worden gedoofd, kunnen brand veroorzaken.
- Neem contact op met een erkende BYD-dealer of garage voor reguliere inspectie.
 - Controleer regelmatig de voertuigbedrading, aansluitingen, kabelbomen, isolatie en vaste posities. Laat geïdentificeerde problemen snel verhelpen.
- Pas de bedrading van het voertuig niet aan en installeer geen extra elektrische apparaten.
 - Het installeren van andere elektrische apparaten (zoals krachtige audiosystemen en verlichting) veroorzaakt overmatige bedradingsbelasting, wat leidt tot verhitte van de kabelboom en brand. Onjuiste wijziging van elektrische apparaten en bedrading veroorzaakt abnormale verhitte en brand als gevolg van contactweerstand.

- Vervang zekeringen niet door zekeringen die buiten de nominale specificatie van elektrische apparaten vallen, of door andere metalen draden.
- Parkeer het voertuig op een geschikte plaats.
 - Controleer tijdens het parkeren, vooral in de zomer, of er zich brandbare stoffen onder het voertuig bevinden, zoals hooi, dode takken, bladeren of stro. Het kan brand veroorzaken in geval van ontvlambare stoffen onder het voertuig.
 - Vermijd tijdens het rijden wegen met brandbare stoffen zoals droge bladeren, stro en onkruid zoveel mogelijk, of zet het voertuig tijdig aan de kant om te controleren of er zich brandbare stoffen onder het voertuig bevinden nadat u over dergelijke wegen bent gereden. Parkeer het voertuig niet op een plaats die aan de zon is blootgesteld.
- Houd altijd draagbare brandblussers in het voertuig en zorg dat u weet hoe u deze moet gebruiken.
 - Bewaar brandblussers in het voertuig en controleer en vervang ze regelmatig om de veiligheid te garanderen. Zorg dat u bekend bent met het gebruik van brandblussers, zodat u snel kunt reageren op ongevallen.
- Koppel tijdens reparatie of onderhoud van het voertuig altijd de negatieve terminals van de laagspanningsaccu los.
- Neem bij brand in het voertuig tijdig en rustig effectieve maatregelen om de verliezen tot een minimum te beperken.
 - Over het algemeen zijn er vroege tekenen van een brand, zoals abnormaal geluid en geur in de carrosserie van het voertuig. Mocht er sprake zijn van brand, zet het voertuig dan onmiddellijk aan de kant en blus actief de brand, afhankelijk van de feitelijke situatie.
 - Ontdek de oorsprong van de brand. In geval van rook in het voorste compartiment, open de motorkap niet onmiddellijk (omdat dit de brand en de

verspreiding van het vuur verergert door het binnendringen van lucht. Er zijn beperkte brandbare stoffen in het voorste compartiment, dus de motorkap moet gesloten gehouden worden om de vlammen onder controle te houden, wat bevorderlijk is voor de brandbestrijding).

- Bel 112 om de autoriteiten en verzekeringsmaatschappij op de hoogte te stellen.
- Nadat de brandweer de brand heeft geblust, vraagt u hen om een verklaring van de brandoorzaak te geven.
- Neem na het ongeval tijdig contact op met de verzekeringsmaatschappij voor de afhandeling na het ongeval.



HERINNERING

- Om verliezen bij een ongeval te beperken, wordt het afsluiten van een risicoverzekering (brand, diefstal, enz.) aanbevolen.

Starten en rijden

Starten van het voertuig

Correcte methode om het voertuig te starten

- Schakel de parkeerrem stevig in.
- Schakel alle onnodige lampen en accessoires uit.
- Zet de schakelhendel in de stand P of N.
- Draag de smart key  bij u.
- Trap het rempedaal in  en druk op de START-STOPKNOP .



- Wanneer de indicator **OK** op het instrumentenpaneel gaat branden, geeft dit aan dat het voertuig klaar is om te rijden.

Niet starten van het voertuig:

- Het voertuig kan onder de volgende omstandigheden niet veilig worden gestart:
 - Als u op de start/stop-knop drukt en het indicatielampje van het smartkey-systeem gaat branden, maakt de claxon van het voertuig een geluid en geeft het informatiescherm van het instrumentenpaneel 'Geen sleutel gedetecteerd' weer, wat aangeeft dat de elektronische smartkey zich niet in het voertuig bevindt of niet kan worden gedetecteerd als gevolg van interferentie.
 - Zelfs als de elektronische smartkey zich in het voertuig bevindt, mag het voertuig niet worden gestart wanneer de sleutel zich op de vloer, in de bekerhouder, in de kofferbak of in het juiste handschoenenkastje bevindt.
- Wanneer de elektronische smartkey langer dan 2 minuten staat, kan het voertuig niet worden gestart.

Het voertuig starten in noodgevallen:

- Schakel de parkeerrem stevig in.
- Schakel alle onnodige lampen en accessoires uit.
- Zet de schakelhendel in de stand P of N.
- Zorg ervoor dat het voertuig is uitgeschakeld.

- De elektronische smartkey bevindt zich in het voertuig.
- Houd de START/STOP-knop langer dan 15 seconden ingedrukt om het voertuig te starten.

! HERINNERING

- Raak de aan-/uitknop niet aan tijdens het rijden.

De auto zoeken

- Tijdens het rijden wordt door regeneratieve remmen energie teruggewonnen wanneer het voertuig vertraagt. Maar ga niet onnodig versnellen of vertragen.
- Gebruikers kunnen via het touchscreen naar de relevante instellingenpagina gaan om de bijbehorende energiefeedbackmodus te selecteren op basis van hun rijgewoonten.
 - Standaard: wanneer het gaspedaal wordt losgelaten, wint de motorcontroller op standaardniveau energie terug en is de vertraging van het voertuig op het standaardniveau.
 - Hoog: wanneer het gaspedaal wordt losgelaten, wint de motorcontroller meer energie terug en is de vertraging van het voertuig groot.
- Gebruikers kunnen de intensiteit van de energiefeedback kiezen op basis van hun behoeften wanneer ze het gaspedaal loslaten om verschillende gevoelens van vertraging te ervaren en verschillende rijervaringen te verkrijgen.
- De ingestelde intensiteit van de energierugkoppeling van het gaspedaal kan worden onthouden. Zelfs nadat het voertuig is uitgeschakeld, blijft de modus die de laatste keer is ingesteld geldig wanneer het voertuig de volgende keer wordt ingeschakeld.

**HERINNERING**

- Stel de intensiteit van de energieregeneratie niet in wanneer het voertuig op hoge snelheid rijdt. Dit kan de bestuurder afleiden en tot ongelukken leiden.
- In de HEV-modus start en stopt de motor automatisch indien nodig om de accu op te laden of extra vermogen te leveren. In sommige omstandigheden kan de motor starten of stoppen als deze is gestart.
- Het vermogen van het voertuig is lager bij een lage SOC van de accu dan bij een hoge SOC van de accu.

Kick-down functie

Tijdens het rijden, wanneer het voertuig bergop gaat of wanneer het nodig is om snel te accelereren of het gaspedaal diep in te drukken, verhoogt het bijna volledig indrukken van het gaspedaal de pedaalweerstand en activeert deze functie, zodat het motortoerental toeneemt om het voertuig meer vermogen te geven.

**VOORZICHTIG**

- Een hogere SOC van de accu kan zorgen voor voldoende ontladvermogen van de accu, zodat de motor normaal kan werken en een betere acceleratie-ervaring kan worden verkregen.
- Accustoring, generatorstoring en motorstoring kunnen de afgifte van het kick-downvermogen beïnvloeden.
- Als u de kick-downfunctie regelmatig activeert, daalt het accuniveau van het voertuig snel.

Veiligheidsinspectie voor het rijden**Algemene buiteninspecties van het voertuig**

- Banden: controleer de bandenspanning en controleer zorgvuldig of er sneden, beschadigingen of vreemde voorwerpen

op het loopvlak zitten en of de banden abnormaal of overmatig versleten zijn. Breng het voertuig in geval van overmatige of ongelijkmatige slijtage zo snel mogelijk naar een officiële BYD-dealer of een erkend servicepunt voor uitlijning van de vier wielen en relevante inspecties.

- Wielmoeren: controleer of de moeren loszitten of dat er ontbreken.
- Lekkage: controleer onder het voertuig op lekkage van brandstof, olie, koelmiddel of andere vloeistoffen (behalve waterdruppels van aircocondensatie) nadat het voertuig een tijdje stopt.
- Verlichting: controleer of de koplampen, standlichten, richtingaanwijzers en andere verlichtingsvoorzieningen allemaal normaal werken. Controleer de lichtintensiteit van de koplampen.

Algemene binneninspecties van het voertuig

- Veiligheidsgordel: controleer of de gesp vastgemaakt kan worden. Controleer of de veiligheidsgordel niet versleten of bekrast is.
- Instrumentenpaneel: bevestig dat de onderhoudsindicator, de verlichting van het instrumentenpaneel en de ontgooier normaal werken.
- Rempedaal: controleer of het rempedaal voldoende bewegingsruimte heeft.

Inspecties in de motorkap

- Reservezekeringen: Controleer of reservezekeringen van alle nominale ladingen in de zekeringenkast beschikbaar zijn.
- Koelvloeistofpeil: controleer of het koelvloeistofpeil correct is.
- Remvloeistofpeil: controleer of het remvloeistofpeil correct is.
- Laagspanningsaccu en -kabel: controleer de connector op corrosie of loszitten en controleer de behuizing van de accu op barsten.

- Brandstofleiding: controleer de leiding op brandstoflekkage en losse verbindingen.

Inspecties na het opstarten van het voertuig

- Instrumentenpaneel: controleer of de onderhoudsindicator en de snelheidsmeter normaal werken.
- Rem: test het voertuig op een veilige plaats om te bepalen of het voertuig tijdens het remmen in een bepaalde richting zwenkt.
- Overige afwijkingen: controleren op losse onderdelen, lekkage en abnormaal geluid.

Voorbereidingen voor het rijden

- Controleer de omgeving van het voertuig voordat u op het voertuig stapt.
- Pas de zitpositie, de hoek van de rugleuning, de hoogte van het zitkussen, de hoogte van de hoofdsteen en de hoek en hoogte van het stuur aan.
- Pas de achteruitkijkspiegels aan.
- Controleer of alle deuren gesloten zijn.
- Bevestig de veiligheidsgordel.

Rijden op afstand*

Vóór het rijden op afstand

1. Controleer de omgeving van het voertuig.
2. Zorg ervoor dat het stuurwiel soepel draait.
3. Zorg ervoor dat de aandrijflijn normaal is en dat er geen storingsindicatoren op het instrumentenpaneel branden.
4. Laat alle inzittenden uit het voertuig stappen.

Beschermingsmodus

Wanneer het instrumentenpaneel of infotainment vraagt 'For your safety, remote driving is temporarily disabled' (Voor uw veiligheid is rijden op afstand tijdelijk uitgeschakeld), kan dit aangeven dat de

toestand van de weg niet geschikt is voor rijden op afstand, of dat het systeem oververhit is en overschakelt naar de beveiligingsmodus. Stop vervolgens met rijden op afstand.

Starten op afstand

- Houd de start/stopknop op de smartkey ingedrukt om het voertuig te starten. Nadat het voertuig met succes is gestart, knipperen de richtingaanwijzers 3 keer.
- Houd na een succesvolle start de start/stopknop op de intelligente sleutel ingedrukt om de motor uit te schakelen en het voertuig uit te schakelen. De richtingaanwijzers knipperen tweemaal.

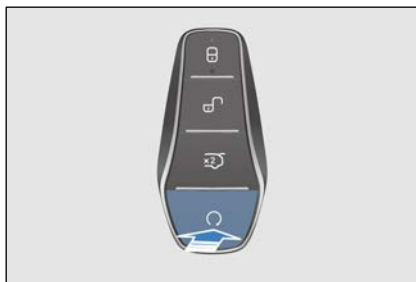

VOORZICHTIG

- Het gebruik van rijden op afstand moet voldoen aan de verkeersregels van uw land.
- Vóór gebruik moet ervoor worden gezorgd dat de aandrijflijn vrij is van storingen en dat geen enkel apparaat de rotatie van het stuurwiel belemmert.
- Zorg ervoor dat er zich tijdens het gebruik geen voetgangers of obstakels rond het voertuig bevinden. Gebruik rijden op afstand niet als er voetgangers zijn of als de wegomstandigheden ingewikkeld zijn.
- Minderjarigen en mensen zonder rijbewijs mogen niet op afstand rijden.
- Gebruik rijden op afstand niet op wegen met hellingen, opgehoopte sneeuw, plassen of kuilen.

⚠️ VOORZICHTIG

- Bedien het rijden op afstand niet in het voertuig.
- Het niet opvolgen van de vereisten van deze handleiding kan de verzekeringsaansprakelijkheid van de verzekeringsmaatschappij ongeldig maken.
- Gebruik rijden op afstand niet na het drinken.

Schakelbedieningspaneel

Versnellingsposities zijn gemarkeerd op het schakelpaneel, zoals aangegeven door de afbeelding.

- 'R': Reverse (achteruit). Schakel pas naar R nadat het voertuig tot stilstand is gekomen.
- 'N': Neutraal. Gebruik het voor tijdelijk parkeren of slepen. De bestuurder moet er echter voor zorgen dat de transmissie naar P wordt geschakeld voordat het voertuig wordt verlaten.
- 'D': Drive (rijden). Gebruik het voor normaal rijden.

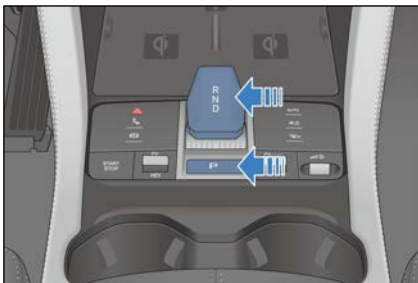

- 'P': Parkeren. Druk op de P-versnellingsknop om het voertuig te parkeren. Deze versnelling moet worden ingeschakeld voordat het voertuig wordt gestart of nadat het voertuig is geparkeerd. Start het voertuig en trap het rempedaal in om de hendel van P naar een andere stand te verplaatsen.

- Laat na succesvol schakelen de schakelhendel los en deze keert automatisch terug naar de centrale stand.



De transmissie kan alleen naar D/R worden geschakeld als het contact is ingeschakeld.

Druk het rempedaal in om uit P of naar D/R te schakelen.

⚠️ VOORZICHTIG

- Om de veiligheid te garanderen, drukt u het rempedaal in voordat u uit de P-versnelling schakelt en in de R-versnelling schakelt.
- Om schade aan de transmissie te voorkomen, drukt u pas op de P-versnellingsknop nadat het voertuig volledig tot stilstand is gekomen.

⚠️ WAARSCHUWING

- Als de motor is uitgeschakeld, mag u het voertuig niet laten bewegen nadat het naar N-positie is geschakeld, om ongelukken door onvoldoende remkracht te voorkomen.
- Als de motor/motor draait en het voertuig in R/D staat, druk dan op het rempedaal om het voertuig te stoppen. Want zelfs onder stationaire omstandigheden kan de transmissie nog steeds vermogen overbrengen en kan het voertuig langzaam vooruit rijden.

WAARSCHUWING

- Trap tijdens het rijden het gaspedaal niet in tijdens het schakelen om ongevallen te voorkomen.
- Om ongevallen te voorkomen, mag u de schakelhendel niet in de 'R'-versnelling schakelen of tijdens het rijden op de P-knop drukken.
- Rijd het voertuig niet een helling af als het in de versnelling 'N' staat, zelfs niet als de motor niet draait.
- Om te voorkomen dat het voertuig beweegt, trekt u de elektronische parkeerrem omhoog nadat het voertuig stabiel stopt en drukt u op de P-knop.

Elektronische parkeerrem (EPB)

Elektronische parkeerrem (EPB)



Zorg ervoor dat de elektronische parkeerrem (EPB) is ingeschakeld wanneer u parkeert en het voertuig verlaat.



Handmatig inschakelen van elektronische parkeerrem

Wanneer het voertuig niet in P staat en de elektronische parkeerrem wordt losgelaten, drukt u op het rempedaal en schakelt u de elektronische parkeerrem in vanaf het touchscreen. De elektronische parkeerrem past de juiste parkeerkracht toe en  knippert en blijft vervolgens aan met een tekstbericht met 'Elektronische parkeerrem ingeschakeld'.

VOORZICHTIG

- Het  knipperen geeft aan dat de elektronische parkeerrem werkt. Als het voertuig op een helling staat, laat het rempedaal dan niet los om schuiven te voorkomen. Laat het rempedaal los nadat de indicator  blijft branden.

De elektronische parkeerrem automatisch inschakelen

- **Het automatisch inschakelen van de elektronische parkeerrem wanneer het contact wordt uitgeschakeld**
 - Door de stroom van AAN naar UIT te schakelen, wordt de elektronische parkeerrem automatisch ingeschakeld. Het indicator  op het instrumentenpaneel gaat branden.
- **Automatisch overschakelen naar 'P'**
 - Houd het rempedaal ingedrukt om het voertuig te stoppen en schakel naar P om de elektronische parkeerrem automatisch in te schakelen. Laat het rempedaal pas los als het overeenkomstige lampje op het instrumentenpaneel stopt met knipperen en blijft branden met de tekstmelding 'Elektronische parkeerrem ingeschakeld'.

VOORZICHTIG

- Nadat de aanhangermodus voor de elektronische parkeerrem is ingeschakeld via het infotainmentsysteem, wordt de elektronische parkeerrem niet automatisch ingeschakeld wanneer het voertuig is uitgeschakeld of in de P-versnelling staat. Deze functie kan worden gebruikt voor het slepen of duwen van het voertuig nadat het voertuig met pech stil is komen te staan.
- Laat het rempedaal niet te vroeg los, vooral niet wanneer het voertuig op een helling stilstaat; anders bestaat het risico dat het voertuig gaat rijden.

VOORZICHTIG

- Deze functie is ontworpen om de veiligheid te verbeteren. Overmatig vertrouwen op of frequent gebruik van de functie wordt niet aanbevolen. Om de veiligheid te garanderen, moet u ervoor zorgen dat de transmissie in P wordt gezet of de elektronische parkeerrem ingeschakeld is voordat u het voertuig verlaat.

Automatisch vrijgeven van de elektronische parkeerrem bij het starten van het voertuig

- Wanneer het voertuig geparkeerd staat, start u het voertuig, houdt u het rempedaal ingedrukt en schakelt u van P of N naar D of R om de elektronische parkeerrem automatisch vrij te geven. Het indicatielampje gaat uit en er wordt een tekstbericht weergegeven met de tekst 'Elektronische parkeerremvrijgegeven'.

VOORZICHTIG

- Bij het schakelen moet altijd op het rempedaal worden gedrukt. Laat het pedaal pas los nadat de bedoelde versnelling op het instrumentenbord wordt weergegeven.
- Binnen enkele seconden nadat het voertuig is gestart, voert het elektronische parkeerrem-systeem een power-on self-test (POST) uit. In dit proces reageert het elektronische parkeerrem-systeem niet op een functie.
- Wanneer het voertuig na het starten in D of R staat en de elektronische parkeerrem wordt ingeschakeld via het touchscreen, trapt u het gaspedaal langzaam tot op zekere hoogte in om de elektronische parkeerrem automatisch vrij te geven. Het indicatielampje gaat uit en er wordt een tekstbericht weergegeven met de tekst 'Elektronische parkeerremvrijgegeven'.

Als vrijgave van de elektronische parkeerrem mislukt

- Laat de elektronische parkeerrem los via PAD→Vehicle Health (Voertuiggezondheid)→Overhaul (Revisie)→EPB trailer mode when P switch fails. (EPB-trailermodus wanneer de P-schakelaar niet werkt.)
- Rijd wanneer de elektronische parkeerrem vrijgegeven kan worden zo snel mogelijk met het voertuig naar de dichtstbijzijnde officiële BYD-dealer of een erkend servicepunt.
- Als het nog steeds niet kan worden vrijgegeven, neem dan onmiddellijk contact op met een officiële BYD-dealer of een erkend servicepunt.

Noodremfunctie

- Als de rem tijdens het rijden wordt geblokkeerd of uitvalt en het elektronische stabiliteitsregelaarsysteem normaal werkt, kan beheerst vertragen voor parkeerrem (Controller Deceleration Parking, CDP) worden gebruikt voor noodremmen.
- Druk op de P-knop om het voertuig met kracht te remmen en druk tegelijkertijd op het rempedaal om een grotere vertraging te bereiken.
- Om te stoppen met remmen, laat u de P-versnellingschakelaar los.
- Nadat het voertuig stopt, blijft de elektronische parkeerrem geactiveerd. Om het voertuig opnieuw te starten, herhaalt u de handeling om de elektronische parkeerrem vrij te geven.
- Geforceerd remmen met de elektronische parkeerrem moet zoveel mogelijk worden vermeden. Noodremmen kan het voertuig doen drijven, zijslippen of de rijbaan verlaten, wat kan leiden tot ongevallen wanneer het voertuig door bochten, gevaarlijke delen, verkeersopstoppingen en andere weggedeelten gaat rijden of wanneer het voertuig in zware weersomstandigheden rijdt.

Controlelampje EPB-systeem

- Wanneer het voertuig is ingeschakeld en de EPB is ingeschakeld, blijft de indicator (P) op het instrumentenpaneel aan.
- Als het voertuig wordt uitgeschakeld en de elektronische parkeerrem ingeschakeld is, gaat de indicator (P) op het instrumentenpaneel enkele seconden branden en gaat dan uit.
- Wanneer het voertuig wordt ingeschakeld, voert het elektronische parkeerremstelsysteem een zelfinspectie uit. Het indicatielampje (!) op het instrumentenpaneel gaat een paar seconden branden en gaat dan uit. Als het niet uitgaat, geeft het aan dat het elektronische parkeerrem-systeem mogelijk defect is. Neem onmiddellijk contact op met een officiële BYD-dealer of een erkend servicepunt.

Bedrijfsgeluid van de elektronische parkeerrem

- Wanneer de elektronische parkeerrem wordt ingeschakeld of losgelaten, kan de bestuurder het geluid van de draaiende elektronische parkeerremmotor horen.
- Neem als er na het activeren van de noodremfunctie een brandlucht waarneembaar is of ongebruikelijk geluid te horen is onmiddellijk contact op met een officiële BYD-dealer of een erkend servicepunt.



WAARSCHUWING

- Om te voorkomen dat het voertuig glijdt, moet de versnelling worden geschakeld naar de 'P'-versnelling voordat het voertuig wordt verlaten.
- Wanneer het voertuig rijdt, mogen passagiers de P-versnellingschakelaar niet bedienen om ernstige ongevallen te voorkomen.
- Wanneer de elektronische parkeerrem omhoog wordt getrokken of wordt losgelaten, drukt u het rempedaal zo ver mogelijk in om te voorkomen dat het voertuig gaat schuiven en de versnelling

WAARSCHUWING

vastloopt wanneer de elektronische parkeerrem niet voldoende parkeerkracht kan uitoefenen.

- Vermijd het gebruik van het elektronische parkeerremstelsysteem om het voertuig te stoppen. De noodremfunctie kan alleen worden geactiveerd in geval van nood zoals een defect aan de pedaalrem of een geblokkeerd rempedaal.
- Omdat de elektronische parkeerrem de fysieke grens van de wegadhesie niet kan overschrijden, kan het gebruik van de noodremfunctie bij het nemen van bochten, gevaarlijke wegen en verkeersopstopingssecties, of het rijden in zware weersomstandigheden ertoe leiden dat het voertuig drijft, slipt of afwijkt, dus u aandachtig blijven om ongevallen te voorkomen.

Automatische stilstand voertuig (Automatic Vehicle Hold, AVH)

AUTOMATISCHE STILSTAND (AVH)*

Automatische stilstand voertuig (AVH) wordt gebruikt wanneer het nodig is om het voertuig te stoppen en lang te wachten, zoals het tegenkomen van een verkeersopstopping op een helling of wachten bij een verkeerslicht. De AVH-functie wordt automatisch geactiveerd wanneer het rempedaal wordt ingedrukt om het voertuig te stoppen (voertuigsnelheid daalt tot nul) op voorwaarde dat het voertuig aan de voorwaarden voor AVH-stand-by voldoet.

Druk op de AVH-knop om AVH in te schakelen.



! VOORZICHTIG

- Om AVH uit te schakelen en in de stand-bymodus te zetten, drukt u op het gaspedaal of schakelt u naar P. Dit werkt zelfs als niet aan de voorwaarden voor de stand-bymodus van AVH wordt voldaan.

Voorwaarden voor AVH-stand-bystatus (tegelijkertijd te vervullen)

Met de AVH-functie geactiveerd:

- De veiligheidsgordel van de bestuurder is vastgemaakt.
- De deur van de bestuurder is gesloten.
- Het voertuig wordt gestart.
- Elektronische stabiliteitsregelaar- en elektronische parkeerremssystemen zijn vrij van fouten.

! VOORZICHTIG

- De inschakelfunctie AVH is standaard uitgeschakeld. Wanneer deze stand-by staat, blijft de witte (A) indicator op het instrumentenpaneel branden.

Voorwaarden voor AVH-functie

- De functie automatische stilstand voertuig staat in stand-by.
- Het voertuig wordt gestopt door de bediening van het rempedaal.
- Druk het rempedaal diep in om de AVH-

functie te activeren. De werkingsindicator wordt groen.

- Nadat de AVH-functie 10 minuten in werking is gesteld, wordt automatisch gevraagd om de elektronische parkeerrem in te schakelen en keert de AVH terug naar de stand-bymodus.

! VOORZICHTIG

- Om automatische stilstand voertuig te activeren, moet aan alle voorwaarden van de automatische parkeerfunctie worden voldaan.
- Onder de voorwaarde van activering van de AVH en stand-by, wanneer de versnelling naar 'R' wordt geschakeld, gaat het systeem automatisch over op de langzaam bewegende toestand; wanneer de versnelling van 'R' naar 'D' of 'N' wordt geschakeld, behoudt het systeem de langzaam bewegende toestand, waarin de AVH wordt gedeactiveerd. Wanneer de knop voor automatische stilstand voertuig wordt ingedrukt of de snelheid hoger is dan 10 km/u, verlaat het systeem de bewegingsmodus.

Belangrijke punten voor het rijden

Voorzorgsmaatregelen voor het rijden

- Rijd langzaam tegen de wind in om het voertuig onder controle te houden.
- Als u over een weg met stoeprand rijdt, rijd dan langzaam en houd de juiste hoek zo veel mogelijk aan. Vermijd het rijden op voorwerpen met hoge en scherpe randen of andere obstakels op de weg. Anders zal de band ernstig beschadigd raken.
- Vertraag bij het rijden op hobbelige wegen of ruwe wegen. Anders kan de impact het wiel ernstig beschadigen.
- Als u het voertuig wast of door diep water rijdt, kan de rem nat worden. Druk het rempedaal voorzichtig in om dit te controleren nadat u nagegaan bent of de

omgeving veilig is. Als de remkracht niet normaal is, kan de rem nat zijn. Rijd voorzichtig en druk het rempedaal voorzichtig in terwijl u de elektronische parkeerremknop omhoog trekt.

- Als tijdens het rijden de 'START/STOP'-knop langer dan 3s wordt ingedrukt, wordt de vermogensafgifte van het voertuig uitgeschakeld om een nooduitschakeling te realiseren. Op dit moment wordt aanbevolen om op de knop van het alarmknipperlicht te drukken, langs de kant van de weg te glijden en geleidelijk af te remmen tot het voertuig tot stilstand komt door te proberen het rempedaal in te trappen, de elektronische parkeerrem in te schakelen of met lage snelheid tegen omringende obstakels te rijden, enz.



VOORZICHTIG

- Controleer voordat u gaat rijden of de elektronische parkeerrem volledig is vrijgegeven en of de indicator van de elektronische parkeerrem uit is.
- Verlaat het voertuig niet wanneer de motor draait.
- Houd uw voet tijdens het rijden niet altijd op het rempedaal. Het kan gevaarlijke verwarming, slijtage en brandstofverspilling veroorzaken.
- Vertraag wanneer u lange steile hellingen afrijdt en rem niet te vaak om oververhitting van de schijf te voorkomen, wat de remprestaties beïnvloedt.
- Wees voorzichtig bij het versnellen of remmen op gladde wegen. Snel accelereren of plotseling remmen zorgt ervoor dat het voertuig kan slippen of uitbreken.
- Om verkeersongevallen of zelfs levensbedreigend letsel te voorkomen, moet u ervoor zorgen dat niemand een lichaamsdeel uit een raam steekt wanneer het voertuig rijdt. Blijf waakzaam, vooral wanneer een kind in het voertuig zit.
- Vermijd zoveel mogelijk rijden door overstromde gebieden.

VOORZICHTIG

- Een grote hoeveelheid water die de motor kap binnenkomt, kan schade aan het motoraandrijfsysteem en de elektrische onderdelen veroorzaken.



WAARSCHUWING

- De bestuurder zorgt voor de veiligheid van de passagiers in het voertuig, begeleidt de passagiers om de geconfigureerde functies van het voertuig correct te gebruiken en voorkomt dat de binnenschakelaars (zoals raambediening) door de kinderen en andere passagiers in het voertuig foutief werken.

Voorzorgsmaatregelen voor rijden in de winter

- Controleer of de antivries het juiste antivrieseffect heeft.
 - Gebruik het type antivries dat compatibel is met het originele voertuigmodel en geschikt is voor de omgevingstemperatuur om in het koelsysteem te vullen.
 - Onjuist antivries kan het koelsysteem beschadigen.
- Controleer de toestand van de laagspanningsaccu en de kabel.
 - Koud weer kan de energie van de laagspanningsaccu verminderen. Daarom moet de laagspanningsaccu met voldoende vermogen worden gehouden voor het opstarten in de winter.
- Controleer of de viscositeit van de olie geschikt is voor rijden in de winter.
- Vermijd het deurslot dat bevroren is door ijs en sneeuw.
 - Spuit wat ontdooimiddel of glycerine in het deurslotgat om ijsvorming te voorkomen.
- Gebruik wasvloeistof die antivries bevat.

- Dergelijke producten zijn verkrijgbaar bij erkende dealers of garages van BYD en bij alle winkels voor auto-onderdelen.
- De mengverhouding van water en antivries moet in overeenstemming zijn met de instructies van de fabrikant.



VOORZICHTIG

- Gebruik geen antivries of andere vervangingsmiddelen als wasvloeistof, die de lak van het voertuig kunnen beschadigen.
- Vermijd ophoping van ijs en sneeuw onder het spatbord.
 - De ophoping van ijs en sneeuw onder het spatbord kan het sturen bemoeilijken. Wanneer u in een koude winter rijdt, moet u het voertuig regelmatig aan de kant zetten om te controleren of er zich ijs en sneeuw onder het spatbord heeft opgehoopt.
- Het wordt aanbevolen om verschillende noodzakelijke noodgereedschappen of voorwerpen mee te nemen in overeenstemming met verschillende wegomstandigheden.
 - Het is raadzaam om sneeuwkettingen, ruitenkrabber, zakken zand en zout, alarmlicht, een schep en aansluitkabels in het voertuig te hebben.

Motorcilinder reinigen

In zeer koude gebieden kan het niet starten van de motor leiden tot overstroming van de motorcilinder, dus het is noodzakelijk om de cilinder te reinigen:

1. Wanneer de OK-indicator blijft branden, staat het voertuig in de MAX-EV-modus en staat de motor stil. Schakel vervolgens handmatig over naar de N-versnelling.
2. Trek de elektronische parkeerremschakelaar handmatig omhoog, trap tegelijkertijd op de rem en het gaspedaal naar de onderkant en wacht een paar seconden om de cilinderreinigingsfunctie te activeren.

Bestuurdersassistentie

Adaptieve cruisecontrol (ACC)

- Op basis van conventionele cruisecontrol is het adaptieve cruisecontrolsysteem (ACC) ontworpen om de snelheid van het voertuig actief te regelen voor automatische opvolging tijdens het cruisen. Dit gebeurt via een voorste mmWave-radar en een multifunctionele camera die de afstand en snelheid van het voertuig ten opzichte van het voertuig voor u detecteert. Het systeem schakelt tussen normale cruisecontrol en adaptieve cruisecontrol, afhankelijk van of er een voertuig voor u rijdt.
- De cruisecontrolknop wordt gebruikt om de cruisesnelheid en de voortgang tussen dit voertuig en het doelvoertuig in te stellen. De snelheid van de cruisecontrol kan worden ingesteld binnen een bereik van 30 tot 150 km/u, of een vaste afstand tot de voorligger kan worden ingesteld om met snelheden tussen 0 en 150 km/u te cruisen.

Beschrijving van de werktoestand

- Adaptieve cruisecontrol in stand-by:
 - Nadat het systeem is ingeschakeld, staat het standaard in de stand-bymodus en kan het worden geactiveerd via de actieve werking van de driver. Het is echter ook mogelijk dat het voertuig niet voldoet aan de voorwaarden voor activering. In dit geval moet de bestuurder het voertuig actief controleren om te zorgen dat het aan de activeringsvoorwaarden voldoet.  wordt vervolgens weergegeven op het instrumentenpaneel (cruisesnelheid is variabel).
- Adaptieve cruisecontrol geactiveerd:
 - Het systeem bevindt zich in een normale werkende staat. Het voertuig

kan met een vaste snelheid rijden of automatisch de afstand van het doelvoertuig voor het voertuig

aanpassen voor stabiel volgen. 

wordt vervolgens weergegeven op het instrumentenpaneel (cruisesnelheid is variabel).

- Status van de versnelling van de cruisecontrol:
 - Wanneer ACC is geactiveerd, kan de bestuurder het gaspedaal indrukken om te versnellen en stopt de ACC met werken totdat de bestuurder het pedaal loslaat.
- Storing in adaptieve cruisecontrol:
 - ACC faalt en kan niet reageren op activiteiten. De ACC-foutstatusindicator  op het instrumentenpaneel licht op. Het wordt aanbevolen om contact op te nemen met een officiële BYD-dealer of een erkend servicepunt.

Voorwaarden voor activering van het ACC-systeem

- Elektronische parkeerrem is vrijgegeven.
- Het voertuig in Drive (Rijden) staat.
- Het voertuig rolt niet achteruit.
- De kofferruimte, motorkap en alle portieren zijn gesloten.
- De veiligheidsgordel van de bestuurder is vastgemaakt.
- De elektronische stabiliteitsregelaar is ingeschakeld, maar nog niet geactiveerd.
- De snelheid van het voertuig is minder dan 150 km/h.
- Het rempedaal wordt ingedrukt wanneer de voertuigsnelheid 0 is, of het rempedaal wordt niet ingedrukt wanneer de voertuigsnelheid hoger is dan 0.
- Er wordt geen melding voor een communicatiestoring in het voertuignetwerk weergegeven op het instrumentenpaneel.
- De functie automatisch remmen voor een noodstop is niet geactiveerd.

ACC-knoppen gebruiken

- ① Adaptieve cruisecontrol (ACC)
- ② Multifunctionele hendel (omhoog trekken om de cruisesnelheid te verhogen of te herstellen; omlaag trekken om de cruisesnelheid te verlagen of in te stellen)
- ③ Verminderen van de volgfstand
- ④ De volgfstand vergroten



ACC-activering/deactivering

- Druk op knop ① om ACC te activeren of af te sluiten. (Het systeem staat in standby wanneer aan de activeringscondities is voldaan). (Indien geactiveerd, stelt ACC standaard de huidige voertuigsnelheid in als cruisesnelheid. Wanneer de huidige snelheid lager is dan 30 km/u, wordt de cruisesnelheid ingesteld op 30 km/u.)

Resetten van de adaptieve cruisecontrol

- Wanneer het ACC-systeem in standby staat binnen dezelfde ontstekingscyclus, onthoudt het systeem de laatste snelheidsinstelling. Duw hendel ② omhoog om de opgeslagen snelheid te herstellen voordat u het cruisesysteem verlaat.

Cruisesnelheid verhogen/verlagen

- Wanneer ACC is geactiveerd, schakelt u hendel ② om de cruisesnelheid in te stellen tussen 30 km/u en 150 km/u (20 mph en 95 mph). Door de hendel ② telkens omhoog of omlaag te bewegen, wordt de doelsnelheid met 5 km/u verhoogd of verlaagd.

ACC afsluiten

- Druk tijdens de activering van de ACC nogmaals op toets ① of het rempedaal om de ACC uit te schakelen en in de stand-bymodus te zetten.

De volgafstand instellen

- De bestuurder is verantwoordelijk voor het selecteren van een veilige volgafstand.
- Dit ACC-systeem kan de snelheid van het voertuig aanpassen om een juiste afstand te behouden van een doelvoertuig in dezelfde rijstrook. De volgafstand (vier niveaus), in directe verhouding tot de snelheid van het voertuig, is instelbaar met de knoppen ③ and ④ op het stuurwiel. Hoe hoger de snelheid van het voertuig, hoe groter de volgafstand.

Actieve versnelling/vertraging terwijl ACC is geactiveerd

- Wanneer ACC is geactiveerd, trapt u het gaspedaal in om de voertuigsnelheid te verhogen en zo de vooraf ingestelde doelsnelheid te bereiken. Het systeem schakelt over naar de acceleratiemodus van de cruisecontrol. Wanneer het voertuig al met de beoogde cruisesnelheid rijdt en het gaspedaal wordt ingedrukt, keert het voertuig terug naar de gewenste snelheid die vóór de acceleratie is ingesteld; als het rempedaal wordt ingedrukt, schakelt ACC automatisch over naar de stand-bystatus en moet het opnieuw worden geactiveerd nadat het rempedaal is losgelaten.

Volgen-tot-stop/start

- Gecontroleerd door de adaptieve cruisecontrol, kan het voertuig stoppen wanneer het voorliggende voertuig onder normale rijomstandigheden stopt en het rijden automatisch hervatten door het voorliggende voertuig te volgen als de stop minder dan 30 seconden duurt.
- Als de stoptijd tussen 30 seconden en 3 minuten ligt, moet de bestuurder ofwel het gaspedaal indrukken of hendel ② omhoog trekken om ACC te activeren.

Beperkingen van het systeem

- De voorste mmWave-radar en multifunctionele camera zijn in het voorste gedeelte van het voertuig geplaatst. Als hun zichtsvelden worden belemmerd, werken bepaalde functies mogelijk niet zoals bedoeld vanwege interferentie. Als een van deze sensoren geblokkeerd of afgedekt is, wordt ACC direct uitgeschakeld en wordt dit gemeld op het multimedia-touchscreen. De systeemfunctie wordt hersteld nadat de blokkering is verwijderd en het voertuig opnieuw is gestart of een tijdje rijdt.
- De mmWave-radarsensoren aan de voorkant kunnen een tijdelijke storing hebben met beperkte detectie als het voertuig gedurende langere tijd onder speciale omstandigheden, zoals ronde hellingen of tunnels, rijdt. De functie kan worden hersteld door het voertuig opnieuw op te starten of een tijdje op normale wegen te rijden.
- Het bereiken of verlaten van een bocht kan de doelselectie vertragen of verstoren. In dergelijke gevallen remt het voertuig met adaptieve cruisecontrol mogelijk niet zoals verwacht of remt het te laat.
- Op wegen met scherpe bochten, zoals kronkelende wegen, kan het voertuig voor u enkele seconden uit de detectie van de ACC-sensor zijn vanwege beperkingen van het zicht van de sensor, waardoor het voertuig mogelijk automatisch versnelt.
- Verkeersstroom en weersomstandigheden, zoals regen en mist, moeten in acht worden genomen bij het instellen van de autoafstand op het ACC-systeem. Nadat de ACC correct is ingesteld, moet de bestuurder ervoor zorgen dat het voertuig op elk moment volledig tot stilstand kan worden gebracht.
- Het systeem van de adaptieve cruisecontrol is mogelijk niet in staat stilstaande of langzaam bewegende objecten te identificeren, zoals voertuigen, de staart van een file, tolhuisjes, fietsen of voetgangers. Dit betekent een risico op een botsing en vereist dat de bestuurder alert blijft voor de omgeving.

- Het adaptieve cruisecontrolsysteem kan geen voetgangers of tegemoetkomende voertuigen herkennen.
- De adaptieve cruisecontrol kan slechts beperkt remmen en geen noodstops maken.
- Metalen voorwerpen, zoals rails of metalen platen die in de wegebouw worden gebruikt, kunnen de voorste mmWave-radars verstoren, waardoor deze niet goed werken.
- De voorste mmWave-radar en multifunctionele camera kunnen worden beïnvloed door trillingen of botsingen, wat resulteert in aangetaste ACC-prestaties. In dat geval wordt aanbevolen om contact op te nemen met een officiële BYD-dealer of een erkend servicepunt.

Voorzorgsmaatregelen

- De adaptieve cruisecontrol is een comfortstelsel en GEEN veiligheidssysteem, obstakeldetector of waarschuwingssysteem voor botsingen. De bestuurder moet het voertuig te allen tijde onder controle houden en is volledig verantwoordelijk voor het voertuig.
 - De adaptieve cruisecontrol assisteert in plaats van de rol van de bestuurder te vervangen. De bestuurder is verantwoordelijk voor het naleven van de verkeersregels en het onder controle houden van het voertuig.
 - Voor de veiligheid kan ACC niet worden geactiveerd wanneer de elektronische stabiliteitsregelaar niet is ingeschakeld.
 - De ACC is geschikt voor gebruik op snelwegen en wegen in goede staat, en minder op complexe stedelijke of kronkelende wegen.
 - Het is de verantwoordelijkheid van de bestuurder om afstand te houden van de voorligger. De autoafstand van de adaptieve cruisecontrol voldoet aan de minimale afstand die vereist is in de rijomgevingen in het land.
 - De controle over het voertuig wordt overgedragen aan de bestuurder als het gas- of rempedaal wordt ingetrapt terwijl de adaptieve cruisecontrol actief is.
- Hierdoor kan het adaptieve cruisecontrolsysteem geen veilige afstand houden tot de voorligger.
- De adaptieve cruisecontrol reageert mogelijk niet of traag op een voorligger die plotseling remt of stopt, waardoor het risico bestaat dat er laat wordt geremd. In dergelijk geval zal er geen verzoek zijn tot overname van de rijcontrole.
 - In sommige gevallen, bijvoorbeeld wanneer het voertuig voor u te langzaam rijdt, wanneer te snel van rijstrook wordt gewisseld of wanneer de veilige afstand tot het voertuig voor u te kort is, is er niet voldoende tijd voor het systeem om de relatieve snelheid te verlagen. In dit geval moet de bestuurder reageren. Het systeem kan niet in elk geval audio- of visuele waarschuwingen geven.
 - Indien ingeschakeld, kan ACC remmen als een voertuig in een aangrenzende rijstrook te dicht bij het voertuig komt.
 - Voertuigen die in de rijstrook van het voertuig met adaptieve cruisecontrol komen en binnen het detectiebereik van de voorste mmWave-radars worden geïdentificeerd als doelvoertuigen en geven dienovereenkomstig een reactie, wat kan leiden tot hard of laat remmen.
 - Detectie kan in sommige omgevingen worden beïnvloed of vertraagd. Als de radardwarsdoorsnede van het doel (zoals een fiets, vierwieler of voetganger) te klein is, is het systeem mogelijk niet in staat om de afstand vast te stellen, wat resulteert in een late of geen reactie op dergelijke doelen. In dergelijke gevallen moet de snelheid van het voertuig door de bestuurder worden geregeld. Daarnaast kan de detectie ook worden beïnvloed of vertraagd door ruis of elektromagnetische interferentie.
 - De adaptieve cruisecontrol kan zich niet richten op voertuigen met een te kleine contactverhouding, dus de bestuurder moet de controle over het voertuig behouden.
 - Wanneer het voertuig stopt terwijl het een voorligger volgt, herkent het systeem in zeldzame gevallen niet het uiteinde van het voertuig voor u, maar het onderste

uiteinde van het doel (bijvoorbeeld de achteras van een vrachtwagen met een hoog chassis of een voertuigbumper). In dergelijke gevallen kan het systeem geen juiste stopafstand garanderen, dus moet de bestuurder alert blijven en klaar zijn om te remmen.

- Als ACC wordt geactiveerd terwijl het voertuig stilstaat, identificeert het systeem eventuele stilstaande obstakels voor u en houdt het voertuig stil om een veilige opstart te garanderen en botsingen te voorkomen. Deze functie detecteert echter niet alle obstakels, dus de bestuurder moet alert zijn.
- Het ACC-systeem kan worden beïnvloed door het wijzigen van de structuur van de auto, zoals het verlagen van het chassis of het wijzigen van de montageplaat van de voorste kentekenplaat.
- Gebruik het ACC-systeem niet wanneer u rijdt op wegen met slecht zicht, hellingen en meerdere bochten, of gladde en natte wegen met sneeuw, ijs en water.
- ACC kan niet worden geactiveerd wanneer het voertuig in een speciale rijmodus staat (oplegger/sneeuw/modder/zand/bergingsmodus).
- Ga in een van de volgende situaties naar een officiële BYD-dealer of een erkend servicepunt voor professionele kalibratie en controle van de mmWave-radars aan de voorzijde of de multifunctionele videocontroller:
 - De mmWave-radar vooraan, de voorbumper, de voorruit of de multifunctionele camera zijn verwijderd.
 - Vier wielen zijn opnieuw uitgelijnd als gevolg van wielafwijking;
 - Als er een botsing plaatsvindt;
 - Er is vastgesteld dat de prestaties van het ACC-systeem afnemen of dat er een systeemfoutmelding wordt weergegeven op het paneel.

WAARSCHUWING

- De adaptieve cruisecontrol dient alleen als bestuurdersassistentiefunctie, dus de bestuurder is volledig verantwoordelijk voor de rijveiligheid.
- Invloed van het weer, de wegomstandigheden en andere factoren kan ervoor zorgen dat de adaptieve cruisecontrol niet goed werkt.
- Gebruik de adaptieve cruisecontrol op basis van uw behoeften, verkeer en wegomstandigheden.

Intelligente cruisecontrol (ICC) -systeem

- De intelligente cruise control (ICC) integreert adaptieve cruisecontrol (ACC) en rijstrookcentering (lane centering control, LCC). Het kan de bestuurder helpen met longitudinale en laterale besturing bij een snelheid tussen 0 km/h en 120 km/h. Het verlicht de last van de bestuurder en zorgt voor veiligheid en comfort.
- Wanneer de functie is ingeschakeld, moet de bestuurder altijd het stuur vasthouden en het voertuig besturen wanneer dat nodig is.
- ACC houdt het voertuig op een constante snelheid of op een vaste afstand tot het voertuig voor u door middel van longitudinale besturing.

Beschrijving van de werктоestand

- Intelligente cruisecontrol in stand-by:
 - De intelligente cruisecontrol staat standaard in de stand-bymodus en kan worden geactiveerd via de actieve werking van de driver. Het is echter ook mogelijk dat het voertuig niet voldoet aan de voorwaarden voor activering. In dit geval moet de bestuurder het voertuig actief controleren om te zorgen dat het aan de activeringsvoorwaarden voldoet. Vervolgens wordt er het pictogram

 weergegeven op het instrumentenpaneel.

- Intelligente cruisecontrol geactiveerd:
 - Het systeem bevindt zich in een normale werkende staat. Het voertuig kan met een vaste snelheid rijden of automatisch de afstand van het doelvoertuig voor het voertuig aanpassen voor stabiel volgen. Vervolgens wordt er het pictogram  weergegeven op het instrumentenpaneel.
- Intelligente cruisecontrol foutstatus:
 - Intelligente cruisecontrol mislukt en kan niet worden gebruikt. De ACC-foutstatusindicator  op het instrumentenpaneel licht op.

Activeringsvoorwaarde voor de intelligente cruisecontrol

- Elektronische parkeerrem is vrijgegeven.
- Het voertuig in Drive (Rijden) staat.
- Het voertuig rolt niet achteruit.
- De kofferruimte, motorkap en alle portieren zijn gesloten.
- De veiligheidsgordel van de bestuurder is vastgemaakt.
- De elektronische stabiliteitsregelaar is ingeschakeld, maar niet geactiveerd.
- De rijsnelheid is niet hoger dan 120 km/u.
- Rempedaal wordt ingedrukt bij snelheid 0, of rempedaal wordt niet ingedrukt bij snelheden boven 0.
- Er wordt geen melding voor een communicatiestoring in het voertuignetwerk weergegeven op het instrumentenpaneel.
- De functie automatisch remmen voor een noodstop is niet geactiveerd.
- Tweerichtingsrijstrooklijnen zijn duidelijk en het voertuig bevindt zich in het midden van de rijstrook.

Hoe te gebruiken

- Gebruik de knop op het stuur om ICC te activeren of te deactiveren. (Indien geactiveerd, stelt ICC standaard de huidige voertuigsnelheid in als cruisesnelheid. Wanneer de huidige snelheid lager is dan 30 km/u, wordt de cruisesnelheid ingesteld op 30 km/u.)
- Raadpleeg het gebruik van ACC (zie het vorige hoofdstuk voor details) voor het instellen van de cruisesnelheid en de volgafstand.



- U kunt de intelligente cruisecontrol ook in- of uitschakelen in  → ADAS (Geavanceerd bestuurdersassistentiesysteem) → Intelligent Driving (Intelligent rijden). (Als intelligente cruisecontrol al is ingeschakeld op het multimedia-touchscreen, kan intelligente cruisecontrol alleen worden uitgeschakeld als het voertuig in de parkeerstand staat.) Wanneer het voertuig wordt gestart, wordt deze schakelaar standaard ingesteld op de status vóór de laatste uitschakeling.

Voorzorgsmaatregelen

- Aangezien ICC ACC en LCC integreert, dient u de voorzorgsmaatregelen voor ACC te volgen wanneer u ICC gebruikt (zie het vorige hoofdstuk voor details).
- Wanneer de intelligente cruisecontrol wordt ingeschakeld en geactiveerd bij voertuigsnelheden tussen 0 km/h en 120 km/h:
 - Als er geen baanlijnen worden gedetecteerd, onderdrukt ICC de transversale controlefunctie en schakelt

alleen ACC in. De ICC-werkstatusindicator op het instrumentenpaneel wordt grijs.

- Als de rijstroken die voor u liggen duidelijk en identificeerbaar zijn, activeert ICC automatisch de transversale besturingsfunctie. De ICC-werkstatusindicator op het instrumentenpaneel gaat branden.
- ICC is ontworpen om bestuurders te helpen, niet om ze te vervangen. Bestuurders moeten daarom altijd de controle over het voertuig behouden en nooit hun handen voor langere tijd van het stuur nemen. Anders wordt het systeem gedeactiveerd nadat de bestuurder wordt gevraagd de controle over het voertuig over te nemen.
- Intelligente cruisecontrol kan worden beïnvloed door weersomstandigheden, verlichting en duidelijkheid van rijstrooklijnen. De prestaties nemen aanzienlijk af in situaties zoals tegenlicht, zonsondergang, besneeuwde wegen en ernstig beschadigde wegen.
- Gebruik het ICC-systeem niet op bochtige wegen met scherpe bochten, ijzige en gladde bochten, of onder weersomstandigheden, zoals dichte mist, zware regen en zware sneeuw, die de detectiewerking van de voorste mmWave-radars of de multifunctionele videocontroller kunnen belemmeren.
- ICC kan niet worden geactiveerd wanneer het voertuig in een speciale rijmodus staat* (oplegger/sneeuw/modder/zand/bergingsmodus).
- ICC kan niet worden gebruikt als:
 - De sensor is geblokkeerd.
 - Het weer slecht is.
 - Actieve veiligheidsfunctie is geactiveerd.
 - De snelheid van het voertuig overschrijdt het opgegeven bereik.
 - Een scherpe of aanhoudende bocht.

WAARSCHUWING

- ICC is alleen bedoeld ter assistentie van de bestuurder. De bestuurder is volledig verantwoordelijk voor het handhaven van de rijveiligheid.
- ICC kan falen als gevolg van factoren zoals ongunstige weersomstandigheden en wegomstandigheden.
- Gebruik de intelligente cruisecontrol op basis van uw behoeften, verkeer en wegomstandigheden.

Waarschuwing aankomende botsing (Predictive Collision Warning, PCW) en automatisch remmen voor een noodstop (Automatic Emergency Braking, AEB)*

De inschakeling van remmen in aankomende noodsituatie- (PEB) bestaat uit systemen voor de waarschuwing voetgangersbotsing- (PCW) en automatische noodremsystemen (AEB). Waarschuwing voetgangersbotsing (PCW) en automatische noodrem (AEB) gebruiken de voorste mmWave-radar en multifunctionele camera om voertuigen en voetgangers te detecteren. Zodra een botsingsrisico wordt gedetecteerd, geeft het systeem hoorbare en visuele alarmen af om de bestuurder aan te sporen om maatregelen te nemen, terwijl ook de potentiële remdruk wordt verhoogd om de bestuurder voldoende reactietijd te bieden. Als het een verhoogd risico op een aanrijding detecteert, past het systeem automatisch remdruk toe om aanrijdingen te voorkomen of de impact te verminderen.

Hoe te gebruiken

- Om de waarschuwing aankomende botsing en automatische noodrem in of uit te schakelen, gaat u naar  → ADAS (Geavanceerd

bestuurdersassistentiesysteem) → Active Safety (Actieve beveiliging) op het touchscreen.

- PCW heeft drie alarmmodi: akoestisch alarm, tekstalarm en cadansremalarm.
- Wanneer PCW is geactiveerd, wordt het instrumentenpaneel weergegeven 🚦 of 🚦 afhankelijk
- over de ernst van de situatie, evenals een tekstprompt.
- Wanneer automatisch remmen voor een noodstop wordt geactiveerd, worden 🚦 en een promptbericht weergegeven op het instrumentenpaneel.
- In geval van een storing wordt 🚦 weergegeven.
- Als u automatische noodrem handmatig uitschakelt door op knoppen te drukken, wordt 🚦 weergegeven.

Activeringsvoorwaarde voor waarschuwing aankomende botsing

Aan alle volgende voorwaarden moet worden voldaan om waarschuwing voetgangersbotsing te activeren:

- Deze functie is ingeschakeld vanaf het touchscreen.
- De snelheid van het voertuig ligt binnen het bereik van 16 km/u-150 km/u.
- Het voertuig in Drive (Rijden) staat.
- Het voertuig rolt niet achteruit.

Activeringsvoorwaarden voor automatische noodrem

Aan alle volgende voorwaarden moet worden voldaan om de automatische noodrem te activeren:

- Deze functie is ingeschakeld vanaf het touchscreen.
- De snelheid van het voertuig ligt binnen het bereik van 4 km/u-150 km/u.
- Elektronische parkeerrem is vrijgegeven.
- Het voertuig in Drive (Rijden) staat.
- Het voertuig rolt niet achteruit.

- De kofferruimte, motorkap en alle portieren zijn gesloten.
- De veiligheidsgordel van de bestuurder is vastgemaakt.
- De elektronische stabiliteitsregelaar is ingeschakeld, maar nog niet geactiveerd.

Functie-instructies

De automatische noodrem kan worden geactiveerd in de volgende scenario's, of het kan worden geactiveerd of niet, hangt af van verschillende factoren zoals het eigen voertuig, het doelvoertuig en de omgeving. We hebben niet alle automatische noodremscenario's opgelijst.

- Voor voetgangersscenario's
- Wanneer het voertuig detecteert dat voetgangers in de richting van het voertuig wandelen, zal het automatische noodremstelsel in realtime bepalen of er een botsingsrisico is. Als er een risico op botsing bestaat, geeft het systeem een alarm en begint noodremmen om botsingsgevaaren te voorkomen of te beperken.
- Beperkingen van het automatische noodremstelsel: Doordat de activering van het systeem afhankelijk is van de omgeving, de eigen toestand en de toestand van het doelwit, is er geen garantie dat het systeem in dit scenario de noodrem steeds kan activeren.

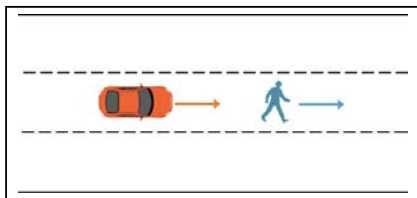

- Wanneer het voertuig detecteert dat voetgangers dwars voorbijwandelen, zal het automatische noodremstelsel in realtime bepalen of er een botsingsrisico is. Als er een risico op botsing bestaat, geeft het systeem een alarm en begint noodremmen om botsingsgevaaren te voorkomen of te beperken.

- Beperkingen van het automatische noodremsysteem: Doordat de activering van het systeem afhankelijk is van de omgeving, de eigen toestand en de toestand van het doelwit, is er geen garantie dat het systeem in dit scenario de noodrem steeds kan activeren.

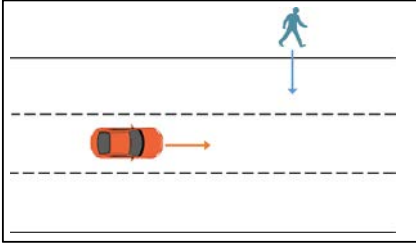

- In het geval van visuele veldocclusie voor het voertuig zal het automatische noodremsysteem mogelijke zijwaartse voetgangers detecteren en in realtime bepalen of er een botsingsrisico is. Als er een risico op botsing bestaat, geeft het systeem een alarm en begint noodremmen om botsingsgevaaren te voorkomen of te beperken.
- Beperkingen van het automatische noodremsysteem: Doordat de activering van het systeem afhankelijk is van de omgeving, de eigen toestand en de toestand van het doelwit, is er geen garantie dat het systeem in dit scenario de noodrem steeds kan activeren.

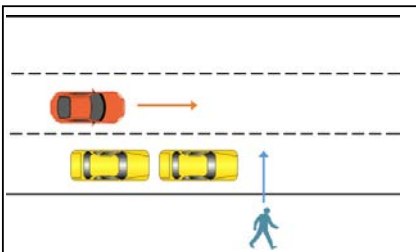

- Wanneer het voertuig draait en het systeem detecteert dat voetgangers dwars oversteken, zal het automatische noodremsysteem in realtime bepalen of er een botsingsrisico is. Als er een risico op botsing bestaat, geeft het systeem een alarm en begint noodremmen om botsingsgevaaren te voorkomen of te beperken.

- Beperkingen van het automatische noodremsysteem: Doordat de activering van het systeem afhankelijk is van de omgeving, de eigen toestand en de toestand van het doelwit, is er geen garantie dat het systeem in dit scenario de noodrem steeds kan activeren.

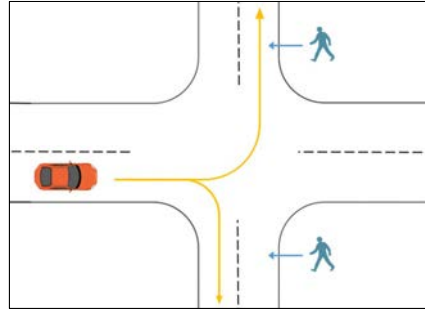

- Wanneer het voertuig detecteert dat er een tweewielige fiets met lage snelheid in de rijrichting rijdt, zal het automatische noodremsysteem in realtime bepalen of er een botsingsrisico is. Als er een risico op botsing bestaat, geeft het systeem een alarm en begint noodremmen om botsingsgevaaren te voorkomen of te beperken.
- Beperkingen van het automatische noodremsysteem: Doordat de activering van het systeem afhankelijk is van de omgeving, de eigen toestand en de toestand van het doelwit, is er geen garantie dat het systeem in dit scenario de noodrem steeds kan activeren.

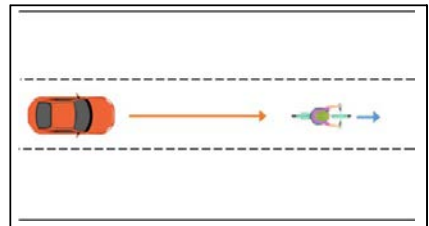

- Wanneer het voertuig een tweewielige fiets detecteert die dwars passeert, zal het automatische noodremsysteem in realtime bepalen of er een botsingsrisico is. Als er een risico op botsing bestaat, geeft het systeem een alarm en begint noodremmen om botsingsgevaaren te

voorkomen of te beperken.

- Beperkingen van het automatische noodremsysteem: Doordat de activering van het systeem afhankelijk is van de omgeving, de eigen toestand en de toestand van het doelwit, is er geen garantie dat het systeem in dit scenario de noodrem steeds kan activeren.

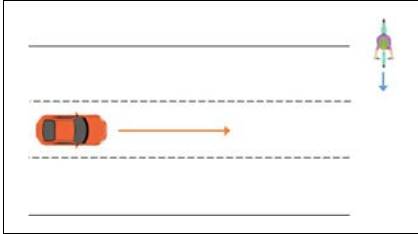

- In het geval van visuele veldocclusie van het voertuig zal het automatische noodremsysteem het mogelijke dwars oversteken van de tweewielige fietsen detecteren en in realtime bepalen of er een botsingsrisico is. Als er een risico op botsing bestaat, geeft het systeem een alarm en begint noodremmen om botsingsgevaaren te voorkomen of te beperken.
- Beperkingen van het automatische noodremsysteem: Doordat de activering van het systeem afhankelijk is van de omgeving, de eigen toestand en de toestand van het doelwit, is er geen garantie dat het systeem in dit scenario de noodrem steeds kan activeren.

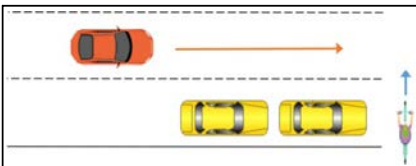

- Wanneer het voertuig draait en het systeem tweewielige fietsen detecteert die in de tegengestelde richting rijden, zal het automatische noodremsysteem in realtime bepalen of er een botsingsrisico is. Als er een risico op botsing bestaat, geeft het systeem een alarm en begint noodremmen om botsingsgevaaren te voorkomen of te beperken.
- Beperkingen van het automatische

noodremsysteem: Doordat de activering van het systeem afhankelijk is van de omgeving, de eigen toestand en de toestand van het doelwit, is er geen garantie dat het systeem in dit scenario de noodrem steeds kan activeren.

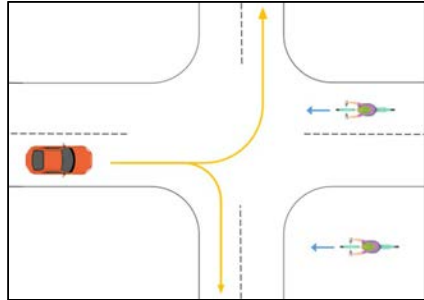

- Wanneer het voertuig detecteert dat er een tweewielige scooter met lage snelheid in de rijrichting rijdt, zal het automatische noodremsysteem in realtime bepalen of er een botsingsrisico is. Als er een risico op botsing bestaat, geeft het systeem een alarm en begint noodremmen om botsingsgevaaren te voorkomen of te beperken.
- Beperkingen van het automatische noodremsysteem: Doordat de activering van het systeem afhankelijk is van de omgeving, de eigen toestand en de toestand van het doelwit, is er geen garantie dat het systeem in dit scenario de noodrem steeds kan activeren.

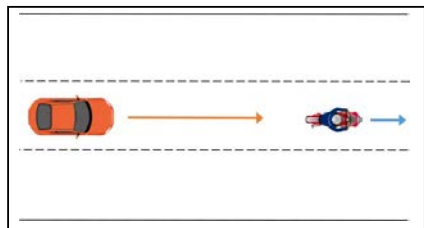

- Wanneer het voertuig een stilstaande tweewielige scooter detecteert, zal het automatische noodremsysteem in realtime bepalen of er een botsingsrisico is. Als er een risico op botsing bestaat, geeft het systeem een alarm en begint noodremmen om botsingsgevaaren te voorkomen of te beperken.

- Beperkingen van het automatische noodremsysteem: Doordat de activering van het systeem afhankelijk is van de omgeving, de eigen toestand en de toestand van het doelwit, is er geen garantie dat het systeem in dit scenario de noodrem steeds kan activeren.

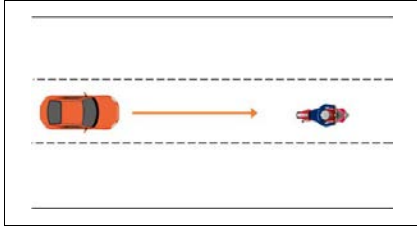

- Wanneer het voertuig draait en het systeem de tweewielige scooter detecteert die in de tegengestelde richting rijdt, zal het automatische noodremsysteem in realtime bepalen of er een botsingsrisico is. Als er een risico op botsing bestaat, geeft het systeem een alarm en begint noodremmen om botsingsgevaaren te voorkomen of te beperken.
- Beperkingen van het automatische noodremsysteem: Doordat de activering van het systeem afhankelijk is van de omgeving, de eigen toestand en de toestand van het doelwit, is er geen garantie dat het systeem in dit scenario de noodrem steeds kan activeren.

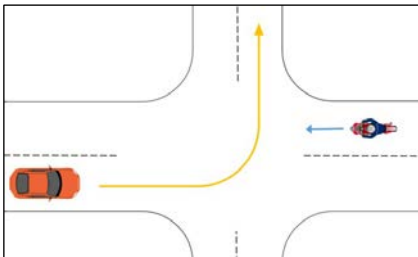

- Voor voertuigscenario's
- Wanneer het voertuig een stilstaand voertuig detecteert, zal het automatische noodremsysteem in realtime bepalen of er een botsingsrisico is. Als er een risico op botsing bestaat, geeft het systeem een alarm en begint noodremmen om botsingsgevaaren te voorkomen of te

beperken.

- Beperkingen van het automatische noodremsysteem: Doordat de activering van het systeem afhankelijk is van de omgeving, de eigen toestand en de toestand van het doelwit, is er geen garantie dat het systeem in dit scenario de noodrem steeds kan activeren.

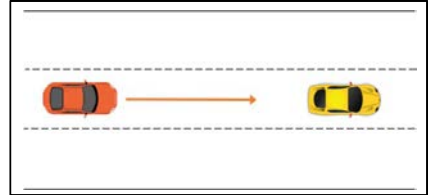

- Wanneer het voertuig detecteert dat er een voertuig met lage snelheid in de rijrichting rijdt of vertraagt, zal het automatische noodremsysteem in realtime bepalen of er een botsingsrisico is. Als er een risico op botsing bestaat, geeft het systeem een alarm en begint noodremmen om botsingsgevaaren te voorkomen of te beperken.
- Beperkingen van het automatische noodremsysteem: Doordat de activering van het systeem afhankelijk is van de omgeving, de eigen toestand en de toestand van het doelwit, is er geen garantie dat het systeem in dit scenario de noodrem steeds kan activeren.

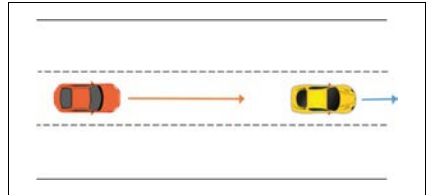

- Wanneer het voertuig een voertuig detecteert die dwars passeert, zal het automatische noodremsysteem in realtime bepalen of er een botsingsrisico is. Als er een risico op botsing bestaat, geeft het systeem een alarm en begint noodremmen om botsingsgevaaren te voorkomen of te beperken.
- Beperkingen van het automatische noodremsysteem: Doordat de activering van het systeem afhankelijk is van de

omgeving, de eigen toestand en de toestand van het doelwit, is er geen garantie dat het systeem in dit scenario de noodrem steeds kan activeren.

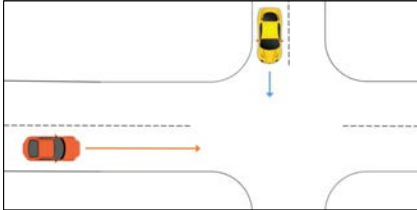

- Wanneer het draaisysteem van het voertuig het voertuig in tegengestelde richting detecteert, zal het automatische noodremsysteem in realtime bepalen of er een botsingsrisico is. Als er een risico op botsing bestaat, geeft het systeem een alarm en begint noodremmen om botsingsgevaaren te voorkomen of te beperken.
- Beperkingen van het automatische noodremsysteem: Doordat de activering van het systeem afhankelijk is van de omgeving, de eigen toestand en de toestand van het doelwit, is er geen garantie dat het systeem in dit scenario de noodrem steeds kan activeren.

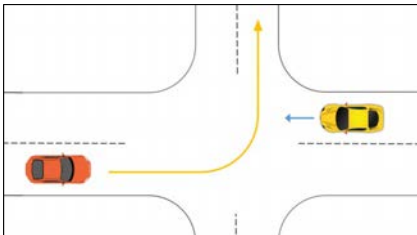

- Wanneer het voertuig een tegenliggend voertuig detecteert, zal het automatische noodremsysteem in realtime bepalen of er een botsingsrisico is. Als er een risico op botsing bestaat, geeft het systeem een alarm en begint noodremmen om botsingsgevaaren te voorkomen of te beperken.
- Beperkingen van het automatische noodremsysteem: Doordat de activering van het systeem afhankelijk is van de omgeving, de eigen toestand en de toestand van het doelwit, is er geen

garantie dat het systeem in dit scenario de noodrem steeds kan activeren.

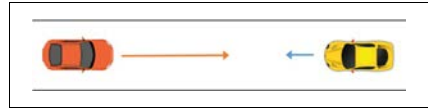

- Wanneer het voertuig detecteert dan een tegenligger een ander voertuig voor zich inhaalt, zal het automatische noodremsysteem in realtime bepalen of er een botsingsrisico is. Als er een risico op botsing bestaat, geeft het systeem een alarm en begint noodremmen om botsingsgevaaren te voorkomen of te beperken.
- Beperkingen van het automatische noodremsysteem: Doordat de activering van het systeem afhankelijk is van de omgeving, de eigen toestand en de toestand van het doelwit, is er geen garantie dat het systeem in dit scenario de noodrem steeds kan activeren.

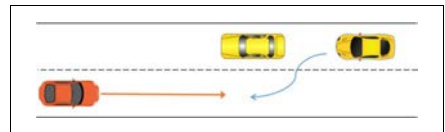

Beperkingen van het systeem

- In de volgende gevallen kan de inschakeling van remmen in aankomende noodsituatie worden beïnvloed of niet werken:
 - Het voertuig rijdt in regen, sneeuw, mist, water, direct zonlicht of sterk wisselend licht.
 - Vuile, wazige, beschadigde of geblokkeerde sensor.
 - Storing in de mmWave-radars aan de voorkant als gevolg van interferentie van andere millimetergolf-radarbronnen aan de voorkant, zoals sterke radarreflectie op parkeerterreinen met meerdere verdiepingen.
- In complex verkeer kan het systeem mogelijk niet goed reageren op de volgende omstandigheden:
 - Voetgangers of voertuigen komen snel

in het sensordetectiebereik.

- Voetgangers worden aan het zicht onttrokken door andere objecten.
- Het typische profiel van voetgangers is niet te onderscheiden van de achtergrond.
- Voetgangers worden niet gedetecteerd, bijvoorbeeld door speciale kleding of andere materialen.
- Het voertuig rijdt in een bocht met een kleine radius.
- Scenario met tegemoetkomend verkeer
 - Voor tegemoetkomend verkeer activeert het systeem automatisch de noodrem wanneer het een mogelijk risico op een botsing met tegemoetkomende voertuigen detecteert. Als een ongeval niet kan worden voorkomen, helpt het systeem de botssnelheid te verminderen.

Voorzorgsmaatregelen

- De functie inschakeling van remmen in aankomende noodsituatie kan niet garanderen dat er geen botsingen zullen zijn. In complex verkeer kan het systeem niet altijd alle voertuigen of voetgangers duidelijk identificeren. Het kan leiden tot onnodige waarschuwingen of remacties voor putdeksels, ijzeren platen of verkeersborden.
- Zorg ervoor dat u veilig rijdt en houd de omringende verkeersomstandigheden in de gaten. In geen geval mag AEB worden gebruikt als vervanging voor normale remwerking.
- Vertrouw niet te veel op de functie inschakeling van remmen in aankomende noodsituatie, omdat dit kan leiden tot ernstig of fataal letsel. Het systeem is alleen een veiligheidshulpmiddel. De bestuurder moet altijd een veilige afstand houden tot voorliggers, de snelheid beheersen en klaar zijn om te remmen of weg te sturen wanneer dat nodig is. De bestuurder moet te allen tijde de controle over het voertuig behouden en volledig verantwoordelijk zijn voor veilig rijden.
- De functie automatisch remmen voor een noodstop wordt alleen geactiveerd wanneer het bepaalde snelheden overschrijdt. Voorzichtig rijden is altijd vereist, omdat het systeem mogelijk niet correct wordt geactiveerd.
- Wanneer de functie elektronische stabiliteitsregelaar is uitgeschakeld of het storingslampje brandt, kan de functie automatische noodrem niet normaal werken.
- Telkens wanneer PEB een alarm afgeeft, moet de bestuurder de rem activeren op basis van de huidige verkeersomstandigheden of aan het stuur draaien om obstakels te vermijden.
- Als het voertuig te lang te dicht bij het voorliggende voertuig rijdt, wordt er een veiligheidsafstandswaarschuwing gegeven. Als de voorligger plotseling remt, kan een botsing onvermijdelijk zijn.
- In het geval van een noodalarm activeert het systeem de automatische noodrem niet als de bestuurder al bewust heeft gereageerd (bijv. wanneer de bestuurder het stuurwiel draait of het gaspedaal en rempedaal diep indrukt).
- De mmWave-radarsensoren aan de voorkant kunnen een tijdelijke storing hebben met beperkte detectie als het voertuig gedurende langere tijd onder speciale omstandigheden, zoals ronde hellingen of tunnels, rijdt. De functie kan worden hersteld door het voertuig opnieuw op te starten of een tijdje op normale wegen te rijden.
- Soms zijn de oppervlakken van de voorste mmWave-radars of de multifunctionele camera vuil of zitten er vreemde voorwerpen voor, waardoor de sensor blind kan worden. Op dit punt moet u het vuil en de vreemde stof reinigen.
- Aangezien de functie ter bescherming van voetgangers wordt beperkt door bepaalde fysieke omstandigheden, moet de bestuurder onder gevaarlijke omstandigheden tijdig en effectief de controle over het voertuig overnemen.
- Het systeem kan voetgangers niet volledig beschermen of zelfstandig ongevallen en ernstig letsel voorkomen.

- Onder bepaalde complexe omstandigheden, zoals op bochtige wegen, kan de functie ter bescherming van voetgangers onnodig waarschuwen of remmen.
- Er kunnen ook onnodige alarm- en reminterventies zijn in geval van storingen in het voetgangersbeschermingssysteem, zoals hoekuitlijning van de radar/multifunctionele videocontroller.
- Het rempedaal wordt harder als automatisch remmen voor een noodstop wordt geactiveerd. Er is een grote hoeveelheid hydraulische druk nodig om de remklauw in korte tijd te duwen en er zal een sissend geluid te horen zijn.
- Inschakeling van remmen in aankomende noodsituatie grijpt alleen in als alle deuren gesloten zijn en de veiligheidsgordels vastgemaakt zijn. Houd er rekening mee dat de inschakeling van remmen in aankomende noodsituatie onder geen van de volgende omstandigheden werkt.
 - Niet elk portier is gesloten of een portier wordt geopend wanneer het voertuig in beweging is.
 - De veiligheidsgordel niet is vastgemaakt of is losgemaakt wanneer het voertuig in beweging is.
 - De bestuurder snel versnelt of vertraagt of het stuurwiel snel draait.
- De systeemprestaties kunnen in de volgende gevallen afnemen:
 - De voorbumper wordt door een ongeval of andere redenen zwaar getroffen.
 - De banden zijn niet goed opgeblazen of overmatig versleten.
 - Er zijn niet-conforme banden geïnstalleerd.
 - Er zijn sneeuwkettingen geïnstalleerd.
 - Gebruik van een klein reservewiel of een reparatiekit voor banden.
- Zorg ervoor dat u in een van de volgende situaties naar een erkende officiële BYD-dealer of een erkend servicepunt gaat voor professionele kalibratie van de

multifunctionele camera:

- De voorste mmWave-radar of multifunctionele camera is verwijderd.
- De toespoor of de achteras is aangepast tijdens het uitlijnen van de vier wielen.
- De positie van de multifunctionele camera verandert na een botsing.
- Probeer de inschakeling van remmen in aankomende noodsituatie niet te testen met voorwerpen zoals dozen, ijzerplaten en dummies, omdat het systeem in dergelijke gevallen mogelijk niet normaal werkt, wat tot ongelukken leidt.

WAARSCHUWING

- De functies waarschuwing aankomende botsing en automatische noodrem dienen alleen als bestuurdersassistentiefuncties, dus de bestuurder is volledig verantwoordelijk voor de rijveiligheid.
- Invloed van het weer, de wegomstandigheden en andere factoren kan ervoor zorgen dat de waarschuwing aankomende botsing en automatische noodrem niet goed werken.
- Gebruik de waarschuwing aankomende botsing en automatisch remmen voor een noodstop op basis van uw behoeften, verkeer en wegomstandigheden.

Waarschuwing kruisend verkeer voorzijde (Front Cross Traffic Alert, FCTA) en remmen bij kruisend verkeer voorzijde (Front Cross Traffic Braking, FCTB)

Waarschuwing kruisend verkeer voorzijde (FCTA) en remmen bij kruisend verkeer voorzijde (FCTB) detecteren voertuigen die de weg aan de voorzijde kruisen via

millimeter wave-radars aan beide zijden van de voorbumper om de bestuurder te waarschuwen en indien nodig te remmen. Bij lage rijsnelheden, wanneer de functie een risico op een botsing detecteert met een auto die aan de voorkant oversteekt, geeft het de bestuurder visuele en hoorbare waarschuwingen; de remmen treden in werking om automatisch een botsing te voorkomen die op het punt staat plaats te vinden.

Hoe te gebruiken

- Om FCTA en FCTB in of uit te schakelen, gaat u naar  → ADAS (Geavanceerd bestuurdersassistentiesysteem) → Active Safety (Actieve beveiliging) op het touchscreen.
- Wanneer FCTA is geactiveerd, knippert het achteruitkijkklampje en klinkt er een geluidssignaal.
- Wanneer FCTB is geactiveerd,  wordt
- op het instrumentenpaneel weergegeven en klinkt er een geluidssignaal, waarbij AEB het voertuig automatisch remt.
- In geval van een storing van FCTA/FCTB wordt  weergegeven.

Functie-instructies

- Het systeem kan worden geactiveerd in de volgende scenario's, of het kan worden geactiveerd of niet, hangt af van verschillende factoren zoals het eigen voertuig, het doelvoertuig en de omgeving. We hebben niet alle automatische scenario's opgelijst.
- Wanneer het systeem een voertuig detecteert dat lateraal voor het voertuig rijdt wanneer het voertuig met lage snelheid rijdt, bepaalt het systeem in realtime of er een risico op botsing bestaat. Als er een risico op botsing bestaat, geeft het systeem een alarm en begint noodremmen om botsingsgevaaren te voorkomen of te beperken.
- Beperkingen van het systeem: Doordat de activering van het systeem afhankelijk is van de omgeving, de eigen toestand en

de toestand van het doelwit, is er geen garantie dat het systeem in dit scenario de noodrem steeds kan activeren.

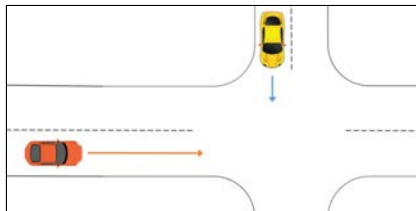

- Wanneer het voertuig met lage snelheid draait wanneer het systeem detecteert dat voetgangers dwars oversteken, zal het systeem in realtime bepalen of er een botsingsrisico is. Als er een risico op botsing bestaat, geeft het systeem een alarm en begint noodremmen om botsingsgevaaren te voorkomen of te beperken.
- Beperkingen van het systeem: Doordat de activering van het systeem afhankelijk is van de omgeving, de eigen toestand en de toestand van het doelwit, is er geen garantie dat het systeem in dit scenario de noodrem steeds kan activeren.

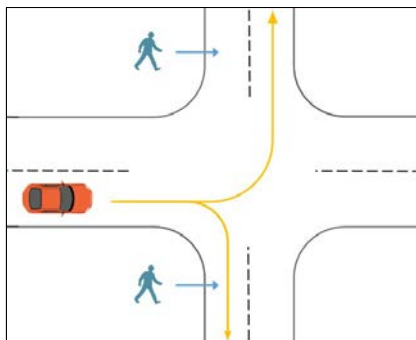

Vorzorgsmaatregelen

- Hoewel het systeem ondersteuning biedt bij frontbewaking, kan het de observatie en het beoordelingsvermogen van de bestuurder niet vervangen. De bestuurder moet te allen tijde de controle over het voertuig houden en correct rijden en is volledig verantwoordelijk voor het voertuig.
- Wanneer een doelvoertuig met hoge

snelheid van de zijkant nadert, kan het waarschuwing kruisend verkeer voorzijde/remmen bij kruisend verkeer voorzijde-systeem mogelijk geen adequate waarschuwing geven.

- De bestuurder moet zorgen voor de normale werking van het systeem, zodat de mmWave-radars aan beide zijden van de bumper in goede staat blijven. Vuil, sneeuw of andere obstakels moeten bijvoorbeeld onmiddellijk worden verwijderd.
- Daarnaast kan de detectie ook worden beïnvloed of vertraagd door ruis of elektromagnetische interferentie.
- In sommige omstandigheden kan het moeilijk zijn voor het systeem om de bestuurder te helpen en kan de detectie worden beïnvloed of vertraagd. Mogelijke omstandigheden omvatten, maar zijn niet beperkt tot:
 - Het voertuig dat van de zijkant komt, verandert plotseling van rijstrook.
 - Het doelvoertuig is geblokkeerd.
 - De radarreflectie dwarsdoorsnede is te klein (bijv. fietsen, E-fietsen, enz.).
 - Slecht weer, zoals regen en sneeuw.
 - MmWave-radars komen los, zijn losjes gemonteerd of zijn geblokkeerd.
 - Het voertuig komt complexe metalen vangrails of vergelijkbare wegomstandigheden tegen.
- Het systeem werkt niet wanneer:
 - Doelen bevinden zich buiten het detectiebereik.
 - FCTA/FCTB is uitgeschakeld.
 - Voertuig niet in D-versnelling staat.
 - Vier deuren open zijn.
 - Systeeminitialisatie nog niet is voltooid.
 - MmWave-radars niet werken.
 - Voertuigen die van achteren komen, worden te laat gedetecteerd bij scherpe bochten, hellingen of andere instellingen.

- De invloed van trillingen of botsingen op de kalibratie van de mmWave-radarsensor kan de systeemprestaties verminderen. Mocht dit gebeuren, neem dan contact op met een officiële BYD-dealer of een erkend servicepunt.

WAARSCHUWING

- FCTA en FCTB zijn alleen bedoeld voor assistentie van de bestuurder. De bestuurder is volledig verantwoordelijk voor het handhaven van de rijveiligheid.
- FCTA kan falen en FCTB kan niet werken of snel reageren als gevolg van factoren zoals ongunstige weersomstandigheden en wegomstandigheden.
- Gebruik FCTA en/of FCTB op basis van uw behoeften en de verkeers- en wegomstandigheden.

Grootlicht-hulpsysteem (HMA)

De grootlicht-hulp (High Beam Assist, HMA) maakt gebruik van een multifunctionele videocontrollor op de voorruit om de huidige rijomstandigheden te bepalen en, wanneer de voertuigsneldheid hoger is dan 35 km/u, wordt deze automatisch geactiveerd en schakelt tussen dim- en grootlicht.

Beschrijving van de werktoestand

- Grootlicht-hulp in stand-by:
 - Grootlicht-hulp wanneer de functie is ingeschakeld maar nog niet is geactiveerd, wordt  weergegeven op het instrumentenpaneel.
- Grootlicht-hulp geactiveerd:
 - Na inschakeling wordt AFL geactiveerd wanneer de lichtschakelaar in Auto staat, aan de noodzakelijke lichtomstandigheden wordt voldaan en de voertuigsneldheid hoger is dan 35 km/h. Op dit moment wordt  op het instrumentenpaneel weergegeven.
- Storing in grootlicht-hulp:

- Wanneer de grootlicht-hulp niet werkt, wordt  weergegeven op het cluster.

Hoe te gebruiken

- Om de grootlicht-hulp in of uit te schakelen, gaat u op het touchscreen naar  → ADAS (geavanceerd bestuurdersassistentiesysteem) → Driver Assistance (bestuurdersassistentie).
- Als de functie is ingeschakeld en u de lichtschaakelaar in de automatische stand zet, het licht voldoet aan de voorwaarden en de snelheid van het voertuig hoger is dan 35 km/u, schakelt het systeem automatisch tussen dimlicht en grootlicht op basis van de huidige rijomgeving.

Voorzorgsmaatregelen

- Grootlicht-hulp dient als hulpfunctie voor lichtregeling. Het wordt aanbevolen om deze functie te gebruiken bij het rijden met hoge snelheden. AFL kan de bestuurder echter niet volledig vervangen, en de bestuurder moet zich altijd bewust zijn van proactief schakelen tussen groot- en dimlicht volgens de toepasselijke wetten en regelgeving, evenals eventuele veranderingen in de rijomgeving.
- Wanneer het voertuig zich in een zeer dynamische toestand bevindt, bijvoorbeeld wanneer antiblokkeersysteem of elektronische stabiliteitsregelaar is geactiveerd, wordt het schakelen van de lichtbundel onderdrukt.
- HMA wordt uitgeschakeld wanneer het omgevingslicht te sterk is, of wanneer de bestuurder mistlampen of richtingaanwijzers aanzet, de wissers op hoge snelheid zet, het voertuig achteruitrijdt of de lichtschaakelaar in een niet-automatische stand zet.
- Zelfs als AFL werkt na activering, kan het niet op de juiste manier werken of stoppen met werken vanwege onvermijdelijke omgevingsfactoren en omstandigheden. Daarom is controle van de bestuurder altijd noodzakelijk.

Typische omstandigheden zijn als volgt:

- De bediening van de stuurschakelaars om over te schakelen naar grootlicht heeft voorrang.
- Het voertuig rijdt in extreem ongunstige weersomstandigheden, zoals zware mist, zware regen of zware sneeuw.
- Er zijn verkeersdeelnemers met slechte verlichting (zoals voetgangers en fietsers), spoorwegen of waterwegen in de buurt, of wilde dieren op de wegen.
- Er bevinden zich sterk reflecterende objecten in de buurt (bijv. verkeersborden op snelwegen, reflectie op water op het wegdek, etc.).
- De voorruit is vuil, bedekt met mist of geblokkeerd door stickers of versieringen.
- In het geval van een botsing of als de sensor opnieuw is gemonteerd, wordt aanbevolen om naar een officiële BYD-dealer of een erkend servicepunt te gaan voor sensorkalibratie om te voorkomen dat de systeemprestaties worden beïnvloed.

WAARSCHUWING

- De grootlicht-hulp dient alleen als bestuurdersassistentiefunctie, dus de bestuurder is volledig verantwoordelijk voor de rijveiligheid.
- Invloed van het weer, de rijomstandigheden en andere factoren kan ervoor zorgen dat de grootlicht-hulp niet goed werkt.
- Gebruik AFL op basis van uw behoeften, verkeer en rijomstandigheden.

Rijbaanassistentie (Lane Departure Assist, LDA) - systeem

De hulp bij verlaten van rijstrook (lane departure assist, LDA) bestaat uit waarschuwing bij verlaten van rijstrook

(lane departure warning, LDW) en preventie van verlaten van rijstrook (lane departure prevention, LDP).

Waarschuwing bij verlaten van rijstrook (Lane Departure Warning, LDW)

- Waarschuwing bij verlaten van rijstrook detecteert rijstroken die voor u liggen via een multifunctionele camera. Wanneer het voertuig met een snelheid tussen 60 km/u en 150 km/u rijdt en de bestuurder onbedoeld de rijstrook verlaat, waarschuwt LDW de bestuurder met een geluidssignaal, een visueel alarm en/of trillingen op het stuur.

Preventie van verlaten van rijstrook (Lane Departure Prevention, LDP)

- Preventie van verlaten van rijstrook detecteert rijstroken die voor u liggen via een multifunctionele camera. Wanneer het voertuig met een snelheid tussen 60 km/u en 150 km/u rijdt en de bestuurder onbedoeld de rijstrook richting de lijn verlaat, wordt het stuurwiel door de preventie van verlaten van rijstrook (LDP) geactiveerd en zachtjes gedraaid door een tegenkoppel te leveren via de elektrische stuurbevestiging, om te voorkomen dat het voertuig de rijstrook verlaat.
- Als LDP wordt geactiveerd en langer dan 5 seconden actief blijft, geeft het een alarm af op de 5e seconde, dat duurt totdat LDP wordt gedeactiveerd. De alarmtypen zijn onder meer een akoestisch alarm en een optisch alarm. Als het systeem twee keer of meer wordt geactiveerd binnen een cyclus van 180 seconden, geeft het systeem onmiddellijk een alarm af. Voor de derde activering (en eventuele andere) worden alarmen met ten minste 12 seconden verlengd.

Hoe te gebruiken

- Om hulp bij verlaten van rijstrook in of uit te schakelen, gaat u naar multimedia-touchscreen → ADAS (Geavanceerd bestuurdersassistentiesysteem) → Driving Assist (Rijhulp) → Lane Assist System (Rijstrookassistentiesysteem).

- Er zijn drie LDW-modi, een akoestisch alarm, trillingen aan het stuurwiel of beide.
- Wanneer LDW of LDP is ingeschakeld, geeft het instrumentenpaneel  weer.
- Wanneer geactiveerd, geeft LDW een alarm af (akoestisch alarm, visueel alarm en/of stuurwieltrilling) en wordt de bijbehorende virtuele rijstrooklijn op het instrumentenpaneel rood.
- Bij activering geeft LDP een alarm af (hoorbaar alarm en/of visueel alarm).  op het cluster knippert tweemaal en de bijbehorende virtuele rijstrook wordt blauw.
- Bij een storing wordt  op het instrumentenpaneel weergegeven.

Beperkingen van het systeem

- Het LDA-systeem detecteert mogelijk onjuiste of geen rijstrookmarkeringen in complex verkeer. In de volgende situaties werkt het systeem mogelijk niet of worden de prestaties aanzienlijk aangetast:
 - Het zicht is slecht op besneeuwde, regenachtige en mistige dagen.
 - De voorruit is vuil en beslagen of er zit een obstructie voor de multifunctionele videocontroller.
 - Schittering wordt veroorzaakt door direct zonlicht, reflecties van opgehoopt water op het wegdek, tegemoetkomende voertuigen op de tegenoverliggende rijstrook, enz.
 - Plotselinge veranderingen in licht, zoals wanneer het voertuig een tunnel binnenrijdt of verlaat
 - Rijstrooklijnen niet goed zichtbaar door boomschaduw op wegen in direct zonlicht op zonnige dagen.
 - De grenslijnen tussen de weg en het gras aan de zijkant, de grond of de stoep, enz. zijn niet identificeerbaar.
- De functie kan automatisch worden uitgeschakeld wanneer het voertuig zich op de smalle weg bevindt, om te voorkomen dat de geactiveerde functie de

inzittenden verstoort.

Voorzorgsmaatregelen

- Waarschuwing bij verlaten van rijstrook wordt onderdrukt als de bestuurder de richtingaanwijzers inschakelt en van rijstrook verandert in de richting die door de richtingaanwijzers wordt aangegeven.
- Waarschuwing bij verlaten van rijstrook kan worden onderdrukt als het voertuig over rijstrooklijnen rijdt, of rijstrooklijnen onduidelijk, te dun, versleten, niet goed zichtbaar of bedekt met vuil/sneeuw zijn.
- De waarschuwing bij verlaten van rijstrook kan worden onderdrukt als de rijstrook te breed of te smal is, het aantal rijstroken toe- of afneemt, rijstrookmarkeringen plotseling veranderen op op- of afritten, of in situaties met complexe lijnkruisingen.
- LDW kan worden onderdrukt op hellingen of kronkelende wegen wanneer het voertuig te dicht bij het voertuig voor u rijdt of het voertuig voor u rijstrooklijnen blokkeert.
- LDW kan worden onderdrukt wanneer het voertuig te snel afslaat, accelereert of vertraagt, of een scherpe bocht neemt.
- De werking van het systeem kan worden beïnvloed als de voorruit binnen het gezichtsveld van de multifunctionele camera is gebarsten, als het glas van de voorruit is gebarsten of gecoat op een manier die niet voldoet aan de normen, als er een reflecterend voorwerp op het dashboard wordt geplaatst, of als een ander object het zicht van de camera verstoort.
- Test om veiligheidsredenen de waarschuwing bij verlaten van rijstrookfunctie niet alleen. Het gezichtsveld van de multifunctionele videocontroller mag niet worden geblokkeerd door objecten of worden verstoord door sterk licht. Voorbijgaande obstructie van het zicht en verstoring door fel licht kunnen de functie tijdelijk deactiveren, die zich vanzelf kan herstellen wanneer het zicht normaal wordt. Als dit niet het geval is, raden wij u aan contact op te nemen met een officiële BYD-dealer of een erkend servicepunt.

- Het uitschakelen van LSS wordt aanbevolen in de volgende omstandigheden:
 - Rijden in een sportieve stijl
 - Zware weersomstandigheden
 - Op oneffen wegen
- Situaties waarin rijstroken mogelijk niet worden geïdentificeerd, omvatten, maar zijn niet beperkt tot:
 - Onduidelijke rijstrooklijnen
 - Onvolledige rijstroken
- Situaties die herkenningproblemen of late functieactivering van de multifunctionele camera kunnen veroorzaken, omvatten, maar zijn niet beperkt tot:
 - De multifunctionele camera komt los, is losjes geïnstalleerd of is geblokkeerd.
 - Het voertuig rijdt onder extreme weersomstandigheden, zoals regen, sneeuw of smog.
 - De multifunctionele camera is gedeeltelijk of volledig geblokkeerd.

WAARSCHUWING







- LDA is alleen bedoeld ter assistentie van de bestuurder. De bestuurder is volledig verantwoordelijk voor het handhaven van de rijveiligheid.
- Hulp bij verlaten van rijstrook kan falen als gevolg van factoren zoals ongunstige weersomstandigheden en wegomstandigheden.
- Gebruik de hulp bij verlaten van rijstrook op basis van uw behoeften, verkeer en wegomstandigheden.

Hulp bij aanhouden van vluchtstrook (Emergency Lane Keeping Assist, ELKA)

De hulp bij aanhouden van vluchtstrook

(emergency lane keep assist, ELKA) detecteert rijstrooklijnen vooruit via een multifunctionele camera. Het detecteert ook voertuigen op aangrenzende rijstroken die van achteren naderen via mmWave-radars in de achterste hoek. ELKA wordt geactiveerd en levert een tegenkoppel via EPS om het voertuig op de huidige rijstrook te houden, wanneer het voertuig met een snelheid tussen 50 km/u en 150 km/u op het punt staat de wegberm te kruisen of met een tegenligger in botsing kan komen of een inhalend voertuig op een aangrenzende rijstrook omdat de bestuurder een doorgetrokken rijstrooklijn overschrijdt.

Hoe te gebruiken

- Schakel deze functie in of uit in  → ADAS (Geavanceerd bestuurdersassistentiesysteem) → Driving Assist (Rijassistentie) → Lane Support System (Rijstrookhulpsysteem).
- Wanneer ELKA wordt geactiveerd, gaat op het display van het instrumentenpaneel   knipperen.
- Wanneer ELKA niet werkt, geeft het cluster   weer.
- Wanneer ELKA handmatig wordt gedeactiveerd, geeft het cluster   weer.

Beperkingen van het systeem

- In een complexe wegverkeersomgeving kan ELKA de rijstrooklijnen verkeerd detecteren of er niet in slagen deze te detecteren. In de volgende gevallen werkt ELKA mogelijk niet of kunnen de prestaties aanzienlijk verslechteren:
 - Het zicht is slecht op besneeuwde, regenachtige en mistige dagen.
 - De voorruit is vuil en beslagen of er zit een obstructie voor de multifunctionele videocontroller.
 - Schittering wordt veroorzaakt door direct zonlicht, reflecties van opgehoopt water op het wegdek, tegemoetkomende voertuigen op de tegenoverliggende rijstrook, enz.

- Plotselinge veranderingen in licht, zoals wanneer het voertuig een tunnel binnenrijdt of verlaat
- Rijstrooklijnen niet goed zichtbaar door boomschaduw op wegen in direct zonlicht op zonnige dagen
- De grenslijnen tussen de weg en het gras aan de zijkant, de grond of de stoeptrand, enz. zijn niet identificeerbaar.
- De functie kan automatisch worden uitgeschakeld wanneer het voertuig zich op de smalle weg bevindt, om te voorkomen dat de geactiveerde functie de inzittenden verstoort.

Voorzorgsmaatregelen

- Situaties waarin rijstroken mogelijk niet worden geïdentificeerd, omvatten, maar zijn niet beperkt tot:
 - Voetgangers, dieren en speciale of vreemd gevormde voertuigen
 - Onduidelijke of onvolledige rijstroken
- Situaties die kunnen leiden tot een detectiestoring van de multifunctionele camera of late alarmen omvatten, maar zijn niet beperkt tot:
 - De multifunctionele camera komt los, is losjes geïnstalleerd of is geblokkeerd.
 - Het voertuig rijdt onder extreme weersomstandigheden, zoals regen, sneeuw of smog.
 - De multifunctionele camera is gedeeltelijk of volledig geblokkeerd.
- Situaties die kunnen leiden tot een detectiestoring van de mmWave-radars of late alarmen omvatten, maar zijn niet beperkt tot:
 - MmWave-radar(s) komen los, zijn losjes geïnstalleerd of zijn geblokkeerd.
 - Het voertuig rijdt onder extreme weersomstandigheden, zoals regen, sneeuw of smog.
 - Het voertuig komt bepaalde metalen vangrails of vergelijkbare wegomstandigheden tegen.

WAARSCHUWING

- ELKA is alleen bedoeld ter assistentie van de bestuurder. De bestuurder is volledig verantwoordelijk voor het handhaven van de rijveiligheid.
- Hulp bij aanhouden van vluchtstrook kan falen als gevolg van factoren zoals ongunstige weersomstandigheden en wegomstandigheden.
- Gebruik de hulp bij aanhouden van vluchtstrook op basis van uw behoeften, verkeer en wegomstandigheden.

Dodehoek-hulpsysteem (BSA)

Het dode hoek-hulp (Blind spot assist, BSA) omvat detectie van dode hoek (Blind spot detection, BSD), waarschuwing kruisend verkeer achterzijde (Rear cross traffic alert, RCTA) en remmen bij kruisend verkeer achterzijde (Rear cross traffic brake, RCTB), waarschuwing botsing achterzijde (rear collision warning RCW), waarschuwing deur open (Door open warning, DOW). Het detecteert de omgeving achter het voertuig door middel van radars die aan beide zijden van de achterbumper zijn geïnstalleerd om de bestuurder eraan te herinneren veilig te rijden.

Dodehoekdetectie (Blind Spot Detection - BSD)*

- De alarmindicator op de betreffende buitenspiegel gaat branden wanneer het voertuig met een snelheid tussen 15 km/u en 150 km/u rijdt en de achterhoek mmWave-radars detecteren een aangrenzend voertuig in de dode hoek van de bestuurder, of een voertuig dat snel nadert van een aangrenzende rijstrook. Als het richtingaanwijzer voor dezelfde kant op dit moment wordt ingeschakeld, knippert het alarmlampje op de zijspiegel om de bestuurder te waarschuwen voor een risicovolle baanwijziging.



Waarschuwing kruisend verkeer achterzijde (Rear Cross Traffic Alert - RCTA)*

- Wanneer het voertuig met een snelheid van niet meer dan 15 km/u achteruit rijdt, detecteert het RCTA-systeem de auto's die in de dode achterhoek door het mmWave-radarbereik rijden. Na te hebben geoordeeld dat een voertuig dat van achteren nadert een risico op een botsing vormt, activeert RCTA de alarmindicatoren van de buitenspiegels om te knipperen en geeft een hoorbaar alarm af om de bestuurder te waarschuwen, waardoor de kans op een botsing wordt verkleind.

Remmen bij kruisend verkeer achterzijde (Rear Cross Traffic Brake, RCTB)*

- Wanneer het voertuig met een snelheid van niet meer dan 9 km/u achteruit rijdt, detecteert het RCTA-systeem de auto's die in de dode achterhoek door het mmWave-radarbereik rijden. Als het systeem oordeelt dat een doelwit dat van achteren nadert een risico op een botsing vormt, wordt automatisch een noodstop uitgevoerd.

Functie-instructies

- Remmen bij kruisend verkeer achterzijde kan worden geactiveerd in de volgende scenario's, of het kan worden geactiveerd of niet, hangt af van verschillende factoren zoals het eigen voertuig, het doelvoertuig en de omgeving. We hebben niet alle RCTB- scenario's opgelijst.
- Wanneer het systeem detecteert dat er een voetganger lateraal oversteekt aan de

zijkant achteraan wanneer het voertuig op lage snelheid achteruit rijdt, bepaalt het systeem in realtime of er een risico op botsing bestaat. Als er een risico op botsing bestaat, begint het systeem met noodremmen om botsingsgevaaren te voorkomen of te beperken.

- Beperkingen van het systeem: Doordat de activering van het systeem afhankelijk is van de omgeving, de eigen toestand en de toestand van het doelwit, is er geen garantie dat het systeem in dit scenario de noodrem steeds kan activeren.

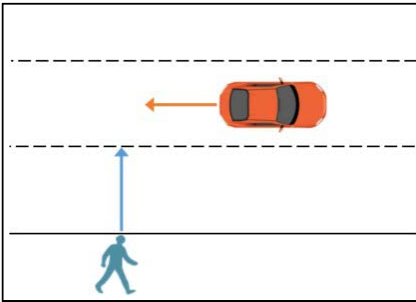

Waarschuwing botsing achterzijde (Rear Collisions Warning, RCW)*

- Bij snelheden tussen 5 en 146 km/h, als de achterhoek mmWave-radarsensoren een risico op een botsing met een auto die te snel van achteren op de huidige rijstrook nadert detecteren, gaat het waarschuwingslampje branden om de bestuurder in dat auto voor een mogelijke botsing te waarschuwen.

Waarschuwing portier open (Door Open Warning - DOW)*

- DOW wordt gerealiseerd met mmWave radars achter die aan beide zijden van de achterbumper zijn gemonteerd. Wanneer het voertuig stilstaat met ontgrendelde portieren, houdt het systeem lampjes op zijspiegels brandend om de bestuurder te waarschuwen als bewegende objecten, zoals fietsen of auto's, van achteren op een aangrenzende rijstrook naderen. Wanneer de bestuurder probeert de deur te openen, knippert het alarmlampje op de bijbehorende externe spiegel en klinkt er ook een geluidsalarm.

Hoe te gebruiken

Schakel BSD, RCTA, RCTB, RCW of DOW in of uit in  → ADAS (Geavanceerd bestuurdersassistentiesysteem) → Active Safety (Actieve beveiliging) → Blind Spot Assist (Dode hoek-hulp).



Wanneer het dodehoek-hulpsysteem is uitgeschakeld, worden er geen relevante lampjes op het instrumentenpaneel weergegeven.

Wanneer het dodehoek-hulpsysteem standby staat en auto-omstandigheden, zoals snelheid of versnellingsstatus, niet voldoen aan de vereisten van een functie,

wordt  weergegeven op het instrumentenpaneel en wordt dode hoek-hulp niet geactiveerd.

Als het dodehoek-hulpsysteem niet goed werkt, wordt  weergegeven.

Wanneer het dodehoek-hulpsysteem actief is, wordt  weergegeven, wat betekent dat de functie is geactiveerd en op elk moment alarmeren kan activeren.

Beperkingen van het systeem

- In sommige omstandigheden kan het moeilijk zijn voor het systeem om de bestuurder te helpen en kan de detectie worden beïnvloed of vertraagd. Mogelijke omstandigheden omvatten, maar zijn niet beperkt tot:
 - Het voertuig dat van achteren nadert, verandert op het laatste moment van rijstrook.

- Voertuigen die van achteren komen, worden te laat gedetecteerd bij scherpe bochten, hellingen of andere instellingen.
- Het doelvoertuig is geblokkeerd.
- Een achteropkomend voertuig rijdt met een snelheid van meer dan 80 km/uur ten opzichte van het voertuig.
- De draaicirkel is te klein of het voertuig rijdt in een bocht.
- Slecht weer, zoals regen en sneeuw.
- mmWave-radar hoek achterzijde komt los, is losjes geïnstalleerd of is geblokkeerd.
- Het voertuig komt bepaalde metalen vangrails of vergelijkbare wegomstandigheden tegen.
- Doelen waarop mogelijk niet wordt gereageerd, omvatten, maar zijn niet beperkt tot, voetgangers en dieren.
- De omgeving bevat elektromagnetische interferentie of andere invloeden.
- De kalibratie van mmWave-radars hoek achterzijde kan worden beïnvloed door trillingen of botsingen, wat resulteert in slechtere prestaties van de dode hoek-hulp. Als dit wordt opgemerkt, neem dan contact op met een officiële BYD-dealer of een erkend servicepunt.

Voorzorgsmaatregelen

Hoewel de dode hoek-hulp helpt bij het bewaken van dode hoeken van achteruitkijkspiegels, kan het de observatie en het oordeel van de bestuurder niet vervangen. De bestuurder moet te allen tijde de controle over het voertuig houden en correct rijden en is volledig verantwoordelijk voor het voertuig.

De detectie van dode hoek kan de waarschuwingfunctie mogelijk niet adequaat uitoefenen wanneer het doelvoertuig zeer snel van achteren nadert.

De bestuurder moet ervoor zorgen dat de dode hoek-hulp normaal kan werken, de omgeving van de achterhoek mmWave-radars in goede staat blijft en eventuele obstakels zoals vuil of sneeuw tijdig worden

verwijderd.

Detectie van dode hoek activeert een alarm wanneer irrelevante doelwitten schuin of recht achter het voertuig (bijv. grote verkeersborden, grote reclameborden, reflectoren in tunnels en andere objecten met een hoge radardoorsnede) per ongeluk worden gedetecteerd als doelvoertuigen.

WAARSCHUWING

- De dode hoek-hulp dient alleen als bestuurdersassistentie, dus de bestuurder is volledig verantwoordelijk voor de rijveiligheid.
- Dode hoek-hulp kan falen als gevolg van factoren zoals ongunstige weersomstandigheden en wegomstandigheden.
- Gebruik de dode hoek-hulp op basis van uw behoeften, verkeer en wegomstandigheden.

Verkeersbordherkenning (Traffic Sign Recognition - TSR)*

Het verkeersbordherkenningssysteem (traffic sign recognition, TSR) identificeert borden met snelheidslimieten via de multifunctionele camera en kaart*, geeft dergelijke borden op de huidige weg weer op het instrumentenpaneel en stuurt alarmberichten naar de bestuurder wanneer de autosnelheid de gedetecteerde snelheidslimiet overschrijdt.

Hoe te gebruiken

- Om TSR in of uit te schakelen, gaat u op het touchscreen naar  → ADAS (geavanceerd bestuurdersassistentiesysteem) → Driver Assistance (bestuurdersassistentie) → TSR (verkeersbordherkenning).
- Wanneer TSR het huidige verkeersbord herkent, geeft het  weer op het instrumentenpaneel.

- Wanneer TSR niet zeker weet of de momenteel herkende snelheidslimietwaarde van toepassing is op de huidige wegomgeving, wordt op het cluster  weergegeven.
 - Wanneer er geen snelheidslimietwaarde is voor het verkeersbordherkenningssysteem, geeft het instrumentenpaneel  weer.
 - Wanneer TSR niet goed kan presteren, wordt op het instrumentenpaneel weergegeven .
 - Wanneer TSR niet goed kan presteren en niet zeker weet of de momenteel herkende snelheidslimietwaarde van toepassing is op de huidige wegomgeving, wordt op het cluster  weergegeven.
 - Als het TSR-systeem niet goed werkt, wordt op het instrumentenpaneel  weergegeven.
 - Wanneer TSR handmatig is uitgeschakeld, geeft het instrumentenpaneel  weer.
 - De specifieke getallen die in de indicatoren worden weergegeven, zijn afhankelijk van de werkelijke verkeersborden.
 - TSR heeft een geheugenfunctie bij uitschakelen. Wanneer het voertuig weer wordt ingeschakeld, herstelt TSR de snelheidslimietstatus en -waarde voordat het voertuig voor het laatst wordt uitgeschakeld.
- afmetingen, kan het door TSR ten onrechte worden geïdentificeerd als een bord met snelheidslimiet.
- Als een bord met snelheidslimiet onduidelijk of vervormd, hellend, reflecterend, gedeeltelijk geblokkeerd of afgedekt is, kan de camera het bord mogelijk niet volledig of duidelijk herkennen.
 - De prestaties van TSR worden beïnvloed door het weer, het verlichtingsniveau en de visuele kwaliteit van verkeersborden. Omstandigheden zoals nacht, tegenlicht, zonsondergang, regen, mist, nevel, sneeuw- en ijsbedekking, oppervlaktestof en plotselinge veranderingen in licht kunnen resulteren in een verminderd herkenningvermogen of het niet herkennen van de snelheidslimietborden.
 - Wanneer het voertuig bij een ongeluk betrokken is geweest of de camerasensor opnieuw wordt gemonteerd, wordt aanbevolen contact op te nemen met een door BYD geautoriseerde garage om de sensor te kalibreren om te voorkomen dat de prestaties van het systeem worden beïnvloed.
 - Voertuigen die in Europa worden verkocht, moeten in een netwerk worden opgenomen voor de herkenning van verkeersopstoppingen, zones met wegwerkzaamheden en aankomende ongevallen, op voorwaarde dat de TSR de herkenning van deze tekens ondersteunt. Het wordt aanbevolen om de functie te gebruiken onder wifi/hotspot-verbinding (u kunt ook 'TSR Mobile Data Switch' inschakelen, maar dit brengt het verkeersverbruik met zich mee, en als het verkeer de verkeerslimiet van de huidige maand bereikt, wordt de functie niet gebruikt).

Voorzorgsmaatregelen

- Het verkeersbordherkenningssysteem kan alleen snelheidslimietborden identificeren en regelt de snelheid niet. De controle over het voertuig ligt altijd bij de bestuurder. Rij alstublieft correct.
- Als een bord met gewichtslimiet niet gestandaardiseerd is en niet voldoet aan de door de staat gespecificeerde

WAARSCHUWING

- TSR dient alleen als rijkhulpfunctie, dus de bestuurder blijft volledig verantwoordelijk voor de rijveiligheid.
- Invloed van weer, wegomstandigheden en andere factoren kunnen ertoe leiden

WAARSCHUWING

dat de verkeersbordherkenning niet werkt of tot late alarmeren leidt.

- Gebruik verkeersbordherkenning op basis van uw behoeften, verkeer en wegomstandigheden.

Intelligente snelheidsregeling (Intelligent Speed Limit Control, ISCL)

- De intelligente snelheidsregeling (ISCL) integreert adaptieve cruisecontrol en verkeersbordherkenning. Als ISCL is ingeschakeld geeft ISCL, als de voertuigsnelheid de snelheid op een herkend snelheidsbord overschrijdt, een melding of moet de cruisesnelheid worden aangepast aan de herkende snelheidslimiet. Na bevestiging (uitgevoerd door de snelheidshendel van de adaptieve cruisecontrol omlaag te trekken) van de bestuurder, stelt ISCL de cruisesnelheid automatisch in op de erkende snelheidslimiet.
- Deze functie is beschikbaar bij het snelheidsbereik van 30~150 km/u.

Hoe te gebruiken

- Om ISCL in of uit te schakelen, gaat u op het touchscreen naar  → ADAS (geavanceerd bestuurdersassistentiesysteem) → Driver Assistance (bestuurdersassistentie) → TSR (verkeersbordherkenning) → ISCL (intelligente snelheidsregeling).
- Wanneer het verkeersbordherkenningssysteem is uitgeschakeld, is de verkeersbordherkenningsschakelaar grijs en onbruikbaar. Intelligente snelheidsregeling is op dit moment uitgeschakeld. De intelligente snelheidsregelingsschakelaar is bruikbaar nadat de verkeersbordherkenning weer is ingeschakeld.

- De intelligente snelheidsregeling kan worden geactiveerd op voorwaarde dat de adaptieve cruisecontrol actief is.

Voorzorgsmaatregelen

- Volg, wanneer ISLC ACC en TSR integreert, de voorzorgsmaatregelen die relevant zijn voor ACC en TSR tijdens het gebruik van ISLC (zie de vorige hoofdstukken voor meer info).
- ISLC is alleen bedoeld ter assistentie van de bestuurder. De bestuurder moet altijd de controle over het voertuig behouden.
- De ISLC-prestaties worden beïnvloed door het weer, de lichtomstandigheden en de leesbaarheid van verkeersborden. Omstandigheden zoals nacht, tegenlicht, zonsondergang, regen, mist, nevel, sneeuw- en ijsbedekking, oppervlaktestof en plotselinge veranderingen in licht kunnen resulteren in een verminderd herkenningvermogen of het niet herkennen van snelheidslimietborden.

WAARSCHUWING

- De intelligente snelheidsregeling dient als bestuurdersassistentiefunctie, dus de bestuurder is volledig verantwoordelijk voor de rijveiligheid.
- Invloed van weer, wegomstandigheden en andere factoren kunnen ertoe leiden dat de intelligente snelheidsregeling niet werkt of tot late alarmeren leidt.
- Gebruik intelligente snelheidsregeling op basis van uw behoeften, verkeer en de wegomstandigheden.

Waarschuwing bestuurdersaandacht

Het waarschuwingssysteem voor de bestuurder (DAW) herkent het niveau van de vermoeidheid van de bestuurder op basis van de staat van de besturing van het voertuig door de bestuurder, zoals de hoek van het stuurwiel, remmen, versnellingen en het wisselen van rijstrook. Wanneer de bestuurder zich in een staat van

vermoeidheid bevindt, zal hij de bestuurder eraan herinneren door het pop-upvenster van het instrument en de stem die is gemaakt om de rijveiligheid te verbeteren. Het waarschuwingssysteem voor de bestuurder is standaard ingeschakeld na elke inschakeling.

Hoe te gebruiken

Terwijl het voertuig is ingeschakeld, stelt u de waarschuwing in via  → Driving

Assist (Rijassistentie) → Driver Attention Warning (Waarschuwing bestuurdersaandacht). Uit

veiligheidsoverwegingen is de instelling alleen geldig voor de huidige reis en keert deze terug naar de standaardmodus voor de volgende reis.

VOORZICHTIG

- Het waarschuwing bestuurdersaandachtsysteem voor de bestuurder is slechts een hulpsysteem en is niet in staat om in alle situaties effectief te herkennen en alarm te slaan. Het kan de subjectieve waarneming en het oordeel van de bestuurder niet volledig vervangen. De bestuurder moet te allen tijde de controle over het voertuig behouden, alle verkeerswetten en -voorschriften naleven en de volledige verantwoordelijkheid voor het voertuig op zich nemen.

WAARSCHUWING

- De bestuurder moet bij vermoeidheid het voertuig zo snel mogelijk aan de kant zetten.

Detectie van aanwezigheid kinderen (Child Presence Detection, CPD)

Nadat het voertuig is uitgeschakeld, wordt de detectie van aanwezigheid kinderen uitgevoerd als een portier wordt geopend en vervolgens alle portieren worden gesloten of

vergrendeld. Als de aanwezigheid van kinderen wordt gedetecteerd, wordt er een alarm gegeven in de vorm van lichtflitsen en getoeter. De airco wordt kort daarna ingeschakeld. Ontgrendel of open een deur om het alarm te annuleren.

Hoe te gebruiken

- Ga voor het instellen naar detectie van aanwezigheid kinderen via  → ADAS (geavanceerd bestuurdersassistentiesysteem) → Driver Assistance (bestuurdersassistentie) vanaf het touchscreen.
- Er zijn drie opties beschikbaar: **OFF (Uit)**, **ON (Aan)**, en **Delay (Vertragen)**.
- De detectie van aanwezigheid kinderen is standaard ingeschakeld wanneer het voertuig wordt gestart, maar de bestuurder kan het handmatig uitschakelen of de activering van 'alarm- en interventiemaatregelen' vertragen. Tik op UIT om het alarm in deze reis uit te schakelen; tik op Delay (vertraging) om het alarm (voor vijf minuten) in deze reis te verlengen.

Systeemreactie

- Als er leven wordt gedetecteerd wanneer het voertuig is uitgeschakeld en vergrendeld, begint het eerste alarm (knipperend licht en getoeter) binnen 10 seconden en duurt het ongeveer zes seconden.
- Als er leven wordt gedetecteerd wanneer het voertuig is uitgeschakeld en de deuren zijn gesloten (zonder het voertuig te vergrendelen), begint het eerste alarm (knipperend licht en getoeter) binnen 10 seconden en duurt het ongeveer zes seconden.
- Indien niet geannuleerd, escaleert het alarm (lampje knippert en piept) binnen 90 seconden en duurt ongeveer 25 minuten.
- De airco wordt drie minuten na de alarmescalatie ingeschakeld als deze niet wordt geannuleerd en blijft ongeveer 30 minuten werken.





⚠️ VOORZICHTIG

- Er kan een verkeerde identificatie of vals alarm optreden.
- Het alarm kan worden gegeven voor volwassenen, kinderen, huisdieren of ander gedetecteerd leven.
- Het alarm kan niet worden geannuleerd door het voertuig van de app te ontgrendelen.
- Het systeem kan mogelijk geen alarm activeren of de airco inschakelen als de accucapaciteit laag is. Het wordt aanbevolen om het voertuig op een hoge laadstatus te houden.

⚠️ WAARSCHUWING

- Hoewel lichtflitsen, getoeter, app-berichten en airconditioning de schade aan het kind of de kinderen in het voertuig verminderen, kunnen ze de schade niet volledig voorkomen.
- Wanneer u een herinnering ontvangt, controleer dan onmiddellijk of een kind in het voertuig is opgesloten om verder letsel te voorkomen.

Pictogrammen en pop-ups

Statuslampje voertuig	Pop-upvenster	Betekenis
		Detectie van aanwezigheid kinderen uitschakelen
		Detectie van aanwezigheid kinderen (Child Presence Detection, CPD-systeemfout)

Akoestisch autowaarschuwingssysteem (Acoustic Vehicle Alerting System, AVAS)

AVAS betekent dat voetgangers in de nabijheid van het voertuig een waarschuwingsgeluid krijgen wanneer het voertuig met lage snelheid rijdt.

- Tijdens het vooruitrijden:
 - Wanneer de snelheid van het voertuig hoger is dan 0 km/u, maar niet hoger is dan 20 km/u, neemt het

waarschuwingsgeluid toe naarmate de snelheid toeneemt.

- Als de snelheid van het voertuig hoger is dan 20 km/u, maar niet hoger is dan 30 km/u, neemt het waarschuwingsgeluid af naarmate de snelheid toeneemt.

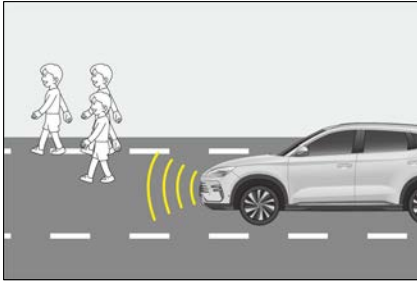

- Als de snelheid van het voertuig hoger is dan 30 km/u, stopt het waarschuwingsgeluid automatisch.
- Wanneer het voertuig achteruit rijdt, klinkt er een continu waarschuwingsgeluid.

Hoe te gebruiken

Om de motorgeluidssimulator in of uit te schakelen, schuift u de bovenste statusbalk op het infotainmentscherm omlaag om de snelkoppelingpagina weer te geven. Het systeem staat standaard aan wanneer het voertuig de fabriek verlaat. Het akoestische waarschuwingssysteem kan worden ingesteld door naar  te gaan → Vehicle Setting (Voertuiginstelling) → Intelligent Reminder Setting (Intelligente herinneringsinstelling).

WAARSCHUWING

- Het akoestisch voertuigwaarschuwingssysteem kan alleen worden uitgeschakeld wanneer het onwaarschijnlijk is dat voetgangers het voertuig naderen (bijvoorbeeld in een file of op een snelweg). Het systeem moet worden ingeschakeld wanneer voetgangers zich mogelijk in de buurt van het voertuig bevinden.
- Als het voertuig op lage snelheid rijdt terwijl AVAS is uitgeschakeld, kan het geen voetgangers waarschuwen wanneer het voertuig nadert, waardoor de veiligheid van het voertuig afneemt.
- Als het geluid van het akoestisch voertuigwaarschuwingssysteem niet hoorbaar is bij het rijden met lage snelheid, stop het voertuig dan op een

WAARSCHUWING

relatief veilige en rustige plek, open een raam, rijd vervolgens in de R-versnelling en controleer of u een hoorbare waarschuwing kunt horen vanaf de voorkant van het voertuig. Als u vaststelt dat er geen geluid is, neem dan contact op met een officiële BYD-dealer of een erkend servicepunt.

Panoramisch weergavesysteem

Wanneer het voertuig wordt ingeschakeld, heeft de bestuurder toegang tot de panoramische weergave door op de panoramaknop op het stuurwiel te drukken of door op de knop voertuigafbeelding op het display te tikken. Wanneer de R-versnelling is ingeschakeld, wordt de panoramische weergave automatisch weergegeven.



- Landschapsmodus:
- Tik op het voorste, achterste, rechter of linker gedeelte van het voertuigpictogram aan de linkerzijde om een enkele weergave van het voorste, achterste, rechter of linker gedeelte van het voertuig weer te geven in het rechter beeldgebied. Tik in de voorste of achterste enkele weergave tweemaal op het beeldgebied om in volledig scherm over te schakelen naar een kijkhoek van 180°. Tik op het radarpictogram in de panoramische weergave om de radarweergave in te schakelen en tik er opnieuw op om de radarweergave uit te schakelen. Nadat de radarweergave is ingeschakeld, geeft de

monitor een obstakelwaarschuwing weer wanneer het voertuig een obstakel nadert.



- Op het portretscherm:
- Tik op twee gebieden (voor, achter, links en rechts) van het gebied links onder om de enkele weergaven van de geselecteerde oriëntatie weer te geven in de gebieden boven en rechtsonder. Klik op de schakelknop voor de voertuigkaart links onder om te schakelen tussen transparant voertuig en daadwerkelijk voertuig. Nadat het voertuig is gestart, wordt het beeld vóór de laatste uitschakeling op de onzichtbare panoramische weergave-interface weergegeven. Op dit moment kunnen de vreemde zaken onder het voertuig en in de omliggende dode hoeken afwijken van de werkelijke situatie. Het beeld aan de onderkant wordt pas in realtime bijgewerkt nadat het voertuig is verplaatst, die over de hele lengte moet worden gereden voor een volledige update.
- Overschakelen naar transparant chassis:

tik op het pictogram ① of tik op de voertuigcarrosserie in het linkerbovenaanzicht om het transparante chassis in/uit te schakelen.





- Radarsensoralarm: tik op het pictogram ② om het radarsensoralarm voor parkeren te activeren/deactiveren.











- 3D-weergave: tik op het pictogram ③ om de 3D panoramische weergave in te schakelen, die in verschillende weergavehoeken kan worden weergegeven door het beeld te slepen of door op een specifiek weergavepictogram te tikken.
- Wanneer de achteruitversnelling is ingeschakeld, geeft het systeem de panoramische weergave weer. Het achteraanzicht dat in het rechtergebied wordt weergegeven, bevat de achteruitrijgeleidinglijn van het voertuig.

Pictogrammen interface:





Functie	Bijbehorende pictogrammen	Beschrijving bediening	Doelstatus na bediening	Opmerkingen
Camera-interface voor panoramische weergave		Bedienen door aan te raken. Als het na één aanraking wordt gemarkeerd zoals weergegeven in de afbeelding, geeft dit aan dat de interface voor panoramische weergave is ingevoerd.	2D- of 3D-panoramische weergave-interface openen	
Interface instellen		Bedienen door aan te raken. Als het na één aanraking wordt gemarkeerd zoals	De interface voor het instellen van de panoramische	

			weergegeven in de afbeelding, geeft dit aan dat de interface voor het instellen van de panoramische weergave is ingevoerd.	weergave openen
Panoramische weergave van niet-transparant voertuig		Bedienen door aan te raken. Als deze na één aanraking niet wordt gemarkeerd zoals weergegeven in de afbeelding, geeft dit aan dat de niet-transparante panoramische functie geactiveerd is.	De carrosserie van het voertuig met panoramische weergave wordt overgeschakeld van een transparant voertuig naar een echt voertuig.	Na het schakelen zijn de luchtweergave en de 2D-weergave allemaal het werkelijke voertuig.
Panoramische functie transparant voertuig		Bedienen door aan te raken. Als deze na één aanraking wordt gemarkeerd zoals weergegeven in de afbeelding, geeft dit aan dat de transparante panoramische functie geactiveerd is.	De carrosserie van het voertuig met panoramische weergave wordt overgeschakeld van een echt voertuig naar een transparant voertuig.	Na het schakelen zijn de luchtweergave en de 2D-weergave allemaal het transparant voertuig.
Radarboogsegment		Bedienen door aan te raken. Als deze na één aanraking wordt gemarkeerd zoals weergegeven in de afbeelding, geeft dit aan dat het radarboogsegment geactiveerd is.	Nadat de radar het alarm activeert, worden het boogsegment en de waarde die de radarafstand aangeeft, weergegeven rond de 2D-weergave van het voertuig.	
3D panoramische functie		Bedienen door aan te raken. Als deze na één aanraking wordt gemarkeerd zoals weergegeven in de afbeelding, geeft dit aan dat de 3D panoramische functie geactiveerd is.	De carrosserie van het voertuig met panoramische weergave schakelt over van 2D naar 3D.	

2D panoramische functie		Bedienen door aan te raken. Als deze na één aanraking wordt gemarkeerd zoals weergegeven in de afbeelding, geeft dit aan dat de 2D panoramische functie van 3D naar 2D geactiveerd is.	De carrosserie van het voertuig met panoramische weergave schakelt over van 3D naar 2D.	
2D:				
Functie	Bijbehorende pictogrammen	Beschrijving bediening	Doelstatus na bediening	Opmerkingen
2D vooraanzicht		Bedienen door aan te raken. Na een enkele aanraking wordt het pictogram gemarkeerd om het vooraanzicht te activeren, zoals getoond in de afbeelding.	De panoramische weergave-interface wordt overgeschakeld van een andere 2D-vooraanzichtinterface. Als het al in de vooraanzichtinterface is, verandert er niets.	De bedieningen kunnen ook worden uitgevoerd via de bijbehorende bovenste, onderste, linker en rechter gebieden in de luchtweergave, met hetzelfde resultaat.
2D-achteraanzicht		Bedienen door aan te raken. Na een enkele aanraking wordt het pictogram gemarkeerd om het achteraanzicht te activeren, zoals getoond in de afbeelding.	De panoramische weergave-interface wordt overgeschakeld van een andere 2D-achteraanzichtinterface. Als het al in de achteraanzichtinterface is, verandert er niets.	De bedieningen kunnen ook worden uitgevoerd via de bijbehorende bovenste, onderste, linker en rechter gebieden in de luchtweergave, met hetzelfde resultaat.
2D-linkeraanzicht		Bedienen door aan te raken. Na een enkele aanraking wordt het pictogram gemarkeerd om het linkeraanzicht te activeren, zoals getoond in de afbeelding.	De panoramische weergave-interface wordt overgeschakeld van een andere 2D-linkeraanzichtinterface. Als het al in de linkeraanzichtinterface is, verandert er niets.	De bedieningen kunnen ook worden uitgevoerd via de bijbehorende bovenste, onderste, linker en rechter gebieden in de luchtweergave,

				met hetzelfde resultaat.
2D-rechteraanzicht		Bedienen door aan te raken. Na een enkele aanraking wordt het pictogram gemarkeerd om het vooraanzicht te activeren, zoals getoond in de afbeelding.	De panoramische weergave-interface wordt overgeschakeld van een andere 2D-interface naar een 2D-rechteraanzichtinterface. Als het al in de rechteraanzichtinterface is, verandert er niets.	De bedieningen kunnen ook worden uitgevoerd via de bijbehorende bovenste, onderste, linker en rechter gebieden in de luchtweergave, met hetzelfde resultaat.
2D groothoek voorzijde		Bedienen door aan te raken. Na een enkele aanraking wordt het pictogram gemarkeerd om het vooraanzicht te activeren, zoals getoond in de afbeelding.	Breedhoekweergave voor op volledig scherm.	Deze weergave kan ook weergegeven worden door te dubbelklikken op de voorste enkele weergave.
2D groothoek achter		Bedienen door aan te raken. Na een enkele aanraking wordt het pictogram gemarkeerd om het vooraanzicht te activeren, zoals getoond in de afbeelding.	Breedhoekweergave achter op volledig scherm.	Deze weergave kan ook weergegeven worden door te dubbelklikken op de achterste enkele weergave.
2D-weergaven linker- en rechterzijde		Bedienen door aan te raken. Na een enkele aanraking wordt het pictogram gemarkeerd om het vooraanzicht te activeren, zoals getoond in de afbeelding.	De panoramische weergave-interface wordt overgeschakeld van een andere 2D-interface naar een 2D-interface voor weergave linker- en rechterzijde. Als het al in de interface voor weergave linker- en rechterzijde is, verandert er niets.	

3D:

Functie	Bijbehorende pictogrammen	Beschrijving bediening	Doelstatus na bediening	Opmerkingen
3D-vooraanzicht		Bedienen door aan te raken. Na een enkele aanraking wordt het pictogram gemarkeerd om het vooraanzicht te activeren, zoals getoond in de afbeelding.	De panoramische weergave-interface wordt overgeschakeld van een andere 3D-interface naar een 3D-vooraanzichtinterface. Als het al in de vooraanzichtinterface is, verandert er niets.	De bedieningen kunnen ook worden uitgevoerd via de bijbehorende bovenste, onderste, linker en rechter gebieden in de luchtweergave, met hetzelfde resultaat.
3D-achteraanzicht		Bedienen door aan te raken. Na een enkele aanraking wordt het pictogram gemarkeerd om het vooraanzicht te activeren, zoals getoond in de afbeelding.	De panoramische weergave-interface wordt overgeschakeld van een andere 3D-interface naar een 3D-achteraanzichtinterface. Als het al in de achteraanzichtinterface is, verandert er niets.	De bedieningen kunnen ook worden uitgevoerd via de bijbehorende bovenste, onderste, linker en rechter gebieden in de luchtweergave, met hetzelfde resultaat.
3D-linkeraanzicht		Bedienen door aan te raken. Na een enkele aanraking wordt het pictogram gemarkeerd om het vooraanzicht te activeren, zoals getoond in de afbeelding.	De panoramische weergave-interface wordt overgeschakeld van een andere 3D-interface naar een 3D-linkeraanzichtinterface. Als het al in de linkeraanzichtinterface is, verandert er niets.	De bedieningen kunnen ook worden uitgevoerd via de bijbehorende bovenste, onderste, linker en rechter gebieden in de luchtweergave, met hetzelfde resultaat.
3D-rechteraanzicht		Bedienen door aan te raken. Na een enkele aanraking wordt het pictogram gemarkeerd om het vooraanzicht te activeren, zoals getoond in de afbeelding.	De panoramische weergave-interface wordt overgeschakeld van een andere 3D-interface naar een 3D-rechteraanzichtinterface. Als het al in de rechteraanzichtinterface is, verandert er niets.	De bedieningen kunnen ook worden uitgevoerd via de bijbehorende bovenste, onderste, linker en rechter gebieden in de luchtweergave,

WAARSCHUWING

- Het panoramische weergavesysteem kan een transparante panoramische weergave bieden om het beeld onder het voertuig weer te geven. Deze functie is alleen bedoeld om te helpen bij het observeren van het gebied onder het voertuig tijdens het parkeren/rijden. Onderzoek naar vreemde voorwerpen onder het voertuig en gevaarlijke situaties moet op een andere manier worden uitgevoerd om de veiligheid van het personeel en het voertuig te waarborgen.
- Wanneer het voertuig langzaam rijdt, wordt de transparante panoramische weergavefunctie beïnvloed door snelheidsvariaties of meerdere stops, zodat de beelden onder het voertuig en die buiten het voertuig verkeerd met elkaar uitgelijnd zijn.
- Dit systeem maakt gebruik van fisheye-camera's met groothoeklens, waardoor het object op het scherm enigszins vervormd kan lijken in vergelijking met het daadwerkelijke object.
- Het panoramisch uitzicht mag alleen worden gebruikt voor parkeer-/rijhulp. Het is niet veilig om het voertuig alleen op dit systeem te parkeren of te besturen, omdat er voor en achter het voertuig enkele dode hoeken zijn. De omgeving van het voertuig moet tijdens het parkeer-/rijproces op andere manieren worden geobserveerd, om ongevallen te voorkomen.
- Gebruik het panoramisch weergavesysteem niet als de zijspiegels niet zijn uitgeklapt. Als het panoramisch weergavesysteem wordt gebruikt voor parkeren/rijden, zorg er dan voor dat alle autoportieren gesloten zijn.
- De afstand tot een object dat wordt weergegeven op het panoramische weergavescherm kan verschillen van de subjectief waargenomen afstand, vooral wanneer het object zich dichterbij het

WAARSCHUWING

voertuig bevindt. Beoordeel de afstand op verschillende manieren.

- Camera's zijn geïnstalleerd boven de grille, zijspiegels en de kentekenplaat achter. Zorg ervoor dat de camera's niet geblokkeerd worden.
- Voorkom dat de prestaties van camera's worden beïnvloed door deze camera's niet direct te wassen wanneer u de carrosserie van het voertuig met hogedrukspuit wast. Veeg water of stof op tijd van de camera.
- Bescherm de camera's tegen impact om schade of storingen te voorkomen.
- Als u na het inschakelen van het voertuig op de startknop voor panoramische weergave drukt of in achteruit schakelt terwijl het infotainmentsysteem niet volledig is geactiveerd, wordt de uitvoer op het scherm met panoramische weergave vertraagd weergegeven of gaat het scherm knipperen. Dit is een normaal onderdeel van het inschakelproces van de camera.
- Nadat het voertuig is gestart, wordt het beeld vóór de laatste uitschakeling op de onzichtbare panoramische weergave-interface weergegeven. Op dit moment kunnen de vreemde zaken onder het voertuig en in de omliggende dode hoeken afwijken van de werkelijke situatie. Het beeld aan de onderkant wordt pas in realtime bijgewerkt nadat het voertuig is verplaatst, die over de hele lengte moet worden gereden voor een volledige update.
- Wanneer een camera beschadigd is, is de bijbehorende weergave op het scherm zwart.

Parkeerhulpsysteem (PAS)

- Wanneer het voertuig geparkeerd wordt, gebruikt het parkeerhulpsysteem (PAS) radarsensoren om obstakels te detecteren en stuurt alarmen via luidsprekers om de bestuurder te waarschuwen over de afstand tussen het voertuig en obstakels.
- PAS is een manier om het voertuig achteruit te helpen rijden. De bestuurder moet de omgeving observeren tijdens het achteruitrijden.

WAARSCHUWING

- Het parkeerhulpsysteem stopt met werken wanneer het voertuig meer dan 10 km/u rijdt of de D-versnelling wordt ingeschakeld en meer dan 10s wordt behouden.
- Plaats geen voorwerpen binnen het werkbereik van de sensoren.
- Maak geen enkele sensor schoon met water of stoom, omdat dit de sensor kan beschadigen.

Schakelaar radarparkeren

- Om het parkeerhulpsysteem (Parking Assist System, PAS) in of uit te schakelen, gaat u vanaf het touchscreen naar  → ADAS (geavanceerd bestuurdersassistentiesysteem) → Parking Assist (Parkeerhulp) → Parking Radar (Parkeerradar).
- PAS wordt automatisch geactiveerd wanneer het contact is ingeschakeld en de elektronische parkeerrem wordt losgelaten.
- Omliggende obstakels activeren alleen een alarm wanneer PAS is geactiveerd.

Type sensor

- Wanneer de sensor een obstakel detecteert, wordt het bijbehorende beeld weergegeven op het infotainmentscherm*, het obstakel en de afstand tussen het voertuig en het obstakel.

- Het systeem kan de afstand tussen het voertuig en het obstakel meten en deze informatie communiceren via het multimedia-touchscreen en de luidspreker tijdens het parallel of zijdelings inparkeren. Let bij gebruik van het systeem op de omgeving.

- ① Sensor rechtsvoor*
- ② Sensor linksvoor*
- ③ Sensor linksachter
- ④ Middensensoren links- en rechtsachter
- ⑤ Hoeksensor rechtsachter





Alarm afstandssensor

Wanneer de sensor een obstakel detecteert, geeft het multimedia-touchscreen de oriëntatie van het obstakel en de geschatte afstand tussen het voertuig en het obstakel weer, en kan de luidspreker piepen.

Werkvoorbeelden van centrale sensor

Geschatte afstand (mm)	Voorbeelden weergegeven op het infotainmentscherm	Alarmgeluid
Ongeveer 700 tot 1.200		Langzaam
Ongeveer 300 tot 700		Snel
Ongeveer 0 tot 300		Constant

Werkvoorbeeld van hoeksensoren

Geschatte afstand (mm)	Voorbeelden weergegeven op het infotainmentscherm	Alarmgeluid
Ongeveer 300 tot 600		Snel
Ongeveer 0 tot 300		Constant

Werkende sensoren en hun detectiebereik

Alle sensoren werken bij achteruitrijden.

Het detectiebereik van de sensor wordt weergegeven in de afbeelding. Bovenstaand detectiebereik is beperkt. Controleer voor het achteruitrijden de omgeving van het voertuig en ga dan langzaam achteruit.

- ① Ongeveer 1200 mm
- ② Ongeveer 600 mm



Foutmelding

Het uitvallen van het achteruitrijradarsysteem wordt aangegeven door een bericht op het instrumentenpaneel en een pieptoon.



HERINNERING

- Het parkeerhulpsysteem is slechts een hulpmiddel en geen vervanging voor persoonlijke beoordeling. Zorg ervoor dat u het voertuig bestuurt op basis van uw observaties.
- Sensoren werken niet goed als accessoires of andere objecten binnen hun detectiebereik worden geplaatst.
- In sommige gevallen kan het systeem niet goed werken en zal het bepaalde objecten niet detecteren als het voertuig ze nadert. Let daarom altijd op de omgeving van het voertuig. Vertrouw niet uitsluitend op het systeem.

Informatie over detectiesensoren

- Bepaalde voertuigomstandigheden en -omgevingen kunnen van invloed zijn op de prestaties van de sensor om obstakels nauwkeurig te detecteren. De nauwkeurigheid van de detectie kan worden beïnvloed als:
 - Er vuil, water of vocht in de sensor opgehoopt zit.
 - Er zit sneeuw op de sensor of deze is bevroren.
 - De sensor is op enigerlei wijze geblokkeerd.
 - Het voertuig is aanzienlijk gekanteld of overmatig overbelast.
 - Het voertuig rijdt over bijzonder hobbelige wegen, hellingen, grind of gras.

- De sensor is opnieuw geverfd.
- Het is erg luidruchtig in de buurt van het voertuig door het geluid van claxons, motoren, het piepen van remmen van grote voertuigen of echografie.
- Er is nog een voertuig uitgerust met parkeerhulpsysteem in de buurt.
- Het voertuig is uitgerust met een sleepoog.
- De bumper of sensor heeft een botsing gehad.
- Het voertuig nadert een hoge stoeprand of zigzag-stoep.
- Het voertuig staat in de hete zon of in extreem koud weer.
- De geïnstalleerde ophanging is niet origineel en lager dan de originele.
- Naast het bovenstaande is het mogelijk dat de sensor de werkelijke afstand van sommige objecten niet correct kan bepalen vanwege hun specifieke vorm.
- De vorm en het materiaal van het obstakel kunnen ervoor zorgen dat de sensor het obstakel niet detecteert. Besteed speciale aandacht aan de volgende obstakels:
 - Elektrische kabels, hekken, touwen, enz.
 - Katoen, sneeuw en andere materialen die radiogolven absorberen.
 - Object met scherpe randen en hoeken.
 - Lage obstakels.
 - Hoge obstakels met het bovenste deel naar buiten gericht naar het voertuig.
 - Object onder de bumper.
 - Object te dicht bij het voertuig.
 - Mensen in de buurt van het voertuig (afhankelijk van het type kleding).
- Als een beeld wordt weergegeven op het multimedia-touchscreen* of als de luidspreker piept, kan dit zijn doordat de sensor een obstakel of externe interferentie met de sensor detecteert. Als

dit aanhoudt, is het raadzaam om onderhoud te laten uitvoeren bij een officiële BYD-dealer of een erkend servicepunt.



VOORZICHTIG

- Om sensorstoringen te voorkomen, niet afspoelen of stoom op het sensorgebied aanbrengen.

Bandenspanningscontrole systeem (TPMS)

- Het directe bandenspanningscontrolesysteem is een hulpsysteem dat de bandenspanning in realtime bewaakt, de rijveiligheid en het comfort in het voertuig verbetert en de versnelde bandenslijtage en het verhoogde energieverbruik van het voertuig als gevolg van onvoldoende bandenspanning vermindert.
- De gebruiker kan het instrumentenpaneelmenu openen door op de knop  op het stuurwiel te drukken, naar de stuurinformatiebalk te navigeren door op de knoppen  en  te drukken en vervolgens met de rolknop de bandenspanningsinterface te selecteren.

Systeemfuncties

1. Alarm inschakelen

De band bevindt zich al in een lagedrukstatus wanneer het voertuig wordt uitgeschakeld. Wanneer het voertuig opnieuw wordt ingeschakeld, wordt onmiddellijk een lagedrukalarm gegeven om de gebruiker te waarschuwen de band op te pompen voordat hij gaat rijden.

2. Alarm voor lage bandenspanning

- Wanneer de spanning gecompenseerd door de temperatuur van een van de vier banden lager is dan 85% van de standaard bandenspanning en het systeem in werking is, gaat de storingsindicator voor de bandenspanning branden en wordt de bandenspanningswaarde geel. Het is

raadzaam het voertuig te stoppen en de bijbehorende banden te controleren op trage lekkages en ze op te pompen tot een redelijke druk.

- Wanneer de bandenspanning gecompenseerd door de temperatuur hoger is dan 90% van de standaardwaarde, wordt het lagedrukalarm geannuleerd.

3. Snel luchtlekalarm

Wanneer een of meer banden lekken met een snelheid van meer dan of gelijk aan 30 Pa/min en het systeem is actief, blijft de indicator voor bandenspanning knipperen en wordt de bandenspanningwaarde rood. Als het voertuig een luchtlekalarm begint te geven, stop het voertuig dan op tijd om de defecte banden te controleren.

4. Afwijkende signaalalarmfunctie

Als er een fout is wanneer het systeem in werking is, knippert het indicatielampje van de bandenspanning en blijft dan aan en geeft het instrumentenpaneel 'Abnormal signal' (abnormaal signaal) weer. Controleer of de bijbehorende bandenspanningscontrole-module normaal is en of deze lange tijd binnen het bereik van een groot elektrisch veld ligt.

5. Realtime weergave van bandenspanning

Het bandenspanningscontrolesysteem (TPMS) kan de informatie over elke bandenspanning in realtime weergeven wanneer deze actief is.

Voorzorgsmaatregelen

- De werkzame tijd van de bandenspanningscontrole-module is gerelateerd aan de dagelijkse rijafstand en andere gerelateerde factoren.
- De bandenspanningscontrole-module verzendt regelmatig de bandenspanning en andere informatie naar het display. Als de bandenspanning plotseling daalt of er sprake is van een lekke band, kan de monitoringmodule daarom alleen bij de volgende monitoring gegevens naar het display verzenden. Daarom kan dit ervoor zorgen dat het rijden niet gecontroleerd kan worden uitgevoerd. Als een beschadigde band gepaard gaat met

schade aan de bewakingsmodule en er dus geen bericht kan worden verzonden, of als het vermoeden bestaat dat een band beschadigd is, stop dan onmiddellijk met rijden in plaats van te wachten tot het display een alarmsignaal verzendt.

- Een onjuiste montage van de bandenspanningscontrole-module beïnvloedt de luchtdichtheid van de banden. Het wordt aanbevolen om de bewakingsmodule te installeren en te vervangen door professionele technici van een officiële BYD-dealer of een erkend servicepunt volgens de installatie-instructies.
- Wanneer de banden worden gewisseld of de bandenspanningscontrole-module wordt vervangen, moet het volledige bandenspanningscontrolesysteem opnieuw worden afgestemd. Het wordt aanbevolen dit uit te voeren door een professionele technicus van een officiële BYD-dealer of een erkend servicepunt; anders kan dit systeem mogelijk niet juist werken.
- Aangezien de bandenspanning varieert met de lokale temperaturen, moet u de banden oppompen of laten leeglopen volgens de waarden die worden weergegeven op het instrumentenpaneel en de standaardwaarden voor de bandenspanning.
- TPMS biedt draadloze transmissie en de ontvangstprestaties kunnen verslechteren in omgevingen met ernstige interferentie.

VOORZICHTIG

- Als de bandenspanning niet normaal is, zal het systeem niet verhinderen dat u met het voertuig kunt rijden. Daarom moet het voertuig telkens voor het rijden statisch worden gestart om te controleren of de bandenspanning voldoet aan de voorschriften van de fabrikant. Zo niet, rijd dan niet met de auto. Anders kan het voertuig beschadigd raken of kan er persoonlijk letsel ontstaan.
- Als de druk tijdens het rijden abnormaal blijkt te zijn, controleer dan onmiddellijk de bandenspanning. Als het

VOORZICHTIG

waarschuwingslampje voor lage druk gaat branden, vermijd dan scherpe bochten of noodstops en verlaag de snelheid van het voertuig, zet het voertuig aan de kant en stop zo snel mogelijk. Rijden met een lage bandenspanning kan blijvende schade aan de banden veroorzaken en de kans vergroten dat de band kapot gaat. Ernstige bandenschade kan leiden tot verkeersongevallen, met ernstig letsel of overlijden tot gevolg.

Bandenspanningscontrolesysteem

- Het directe bandenspanningscontrolesysteem is een hulpsysteem dat de bandenspanning in realtime bewaakt, de rijveiligheid en het comfort in het voertuig verbetert en de versnelde bandenslijtage en het verhoogde energieverbruik van het voertuig als gevolg van onvoldoende bandenspanning vermindert.
- De gebruiker kan naar het instrumentenpaneelmenu gaan via  op het stuurwiel, overschakelen naar de stuurinformatiebalk via  en  van , en de bandendrukweergave-interface selecteren met de roller op .

Alarm bandenspanningssysteem

- Wanneer de spanning gecompenseerd door de temperatuur van een van de vier banden lager is dan 85% van de standaard bandenspanning en het systeem in werking is, gaat de storingsindicator voor de bandenspanning branden en wordt de bandenspanningswaarde geel. Het is raadzaam het voertuig te stoppen en de bijbehorende banden te controleren op trage lekkages en ze op te pompen tot een redelijke druk.
- Wanneer de temperatuur van een van de vier banden gedurende 3 opeenvolgende

minuten hoger is dan 85 °C, geeft het bandenspanningssysteem een alarm voor hoge temperatuur en wordt de temperatuurindicator van de overeenkomstige band geel. Het wordt aanbevolen om het voertuig te stoppen en enkel verder te rijden nadat de bandtemperatuur is afgekoeld.

- Wanneer een of meer banden snel lekken en dit systeem actief is, knippert de indicator voor bandenspanningsstoring en wordt de weergegeven bandenspanningswaarde rood. Stop het voertuig op tijd en vervang de banden of neem contact op met een officiële BYD-dealer of een erkend servicepunt.
- Wanneer het systeem in werking is en er een storing optreedt, brandt het waarschuwingslampje van de bandenspanning na het knipperen continu en wordt de melding 'Abnormaal signaal' of 'Controleer het bandenspanningscontrolesysteem' op het instrumentenpaneel weergegeven. Controleer in dat geval of de bijbehorende bandenspanningscontrole-module normaal is en of deze lange tijd binnen het bereik van een groot elektrisch veld ligt. Als het alarm lang aanhoudt, neem dan contact op met een officiële BYD-dealer of een erkend servicepunt.



VOORZICHTIG

- De werkzame tijd van de bandenspanningscontrole-module is gerelateerd aan de dagelijkse rijafstand en andere gerelateerde factoren.
- De bandenspanningscontrole-module verzendt regelmatig de bandenspanning en andere informatie naar het display. Als de bandenspanning plotseling daalt of er sprake is van een lekke band, kan de monitoringmodule daarom alleen bij de volgende monitoring gegevens naar het display verzenden. Daarom kan dit ervoor zorgen dat het rijden niet gecontroleerd kan worden uitgevoerd. Als een beschadigde band gepaard gaat met schade aan de bewakingsmodule en er dus geen bericht kan worden verzonden, of als het vermoeden bestaat dat een band

VOORZICHTIG

beschadigd is, stop dan onmiddellijk met rijden in plaats van te wachten tot het display een alarmsignaal verzendt.

- Een onjuiste montage van de bandenspanningscontrole-module beïnvloedt de luchtdichtheid van de banden. Het wordt aanbevolen om de bewakingsmodule te installeren en te vervangen door professionele technici van een officiële BYD-dealer of een erkend servicepunt volgens de installatie-instructies.
- Aangezien de bandenspanning varieert met de lokale temperaturen, moet u de banden oppompen of laten leeglopen volgens de waarden die worden weergegeven op het instrumentenpaneel en de standaardwaarden voor de bandenspanning.
- Als het voertuig is uitgerust met elektrische accessoires die niet door BYD goedgekeurd zijn, kan het bandenspanningscontrolesysteem worden verstoord. In dit geval moet u het niet verkeerd interpreteren als een fout in het bandenspanningssysteem.
- Voor de vervanging van een velg, de montage van het reservewiel* of rotatie van de vier wielen moet het bandenspanningssysteem worden gereset. Rijd het voertuig naar een officiële BYD-dealer of een erkend servicepunt voor de reset.



WAARSCHUWING

- Als de bandenspanning abnormaal is, voorkomt dit systeem niet dat het voertuig rijdt. Daarom moet de gebruiker voor het rijden telkens het voertuig statisch starten om te controleren of de bandenspanning voldoet aan de bandenspanningswaarde gespecificeerd door de fabrikant. Zo niet, rijd dan niet met het voertuig; anders kan dit leiden

⚠ WAARSCHUWING

tot schade aan het voertuig of persoonlijk letsel.

- Als de druk tijdens het rijden abnormaal blijkt te zijn, controleer dan onmiddellijk de bandenspanning. Als het waarschuwingslampje voor lage druk gaat branden, vermijd dan scherpe bochten of noodstops en verlaag de snelheid van het voertuig, zet het voertuig aan de kant en stop zo snel mogelijk. Rijden met een lage bandenspanning kan blijvende schade aan de banden veroorzaken en de kans vergroten dat de band kapot gaat. Ernstige bandenschade kan leiden tot verkeersongevallen, met ernstig letsel of overlijden tot gevolg.

Head-up display (HUD)

Head-up display (HUD)*

HUD toont essentiële informatie (zoals voertuigsnelheid, snelheidslimiet, adaptieve cruisecontrol, rijstrookvertrek en detectie van dode hoek) die buiten de voorruit wordt geprojecteerd en in het gezichtsveld van de bestuurder wordt gereflecteerd. Dit voorkomt frequent wisselen van oogfocus en verbetert de rijveiligheid.

Hoe te gebruiken

Om de HDC in of uit te schakelen, gaat u naar

 (infotainmentsysteem) → ADAS

(geavanceerd bestuurdersassistentiesysteem). HUD is standaard ingeschakeld. Het systeem gaat standaard naar vorige instellingen wanneer het voertuig start.



HUD instellen

- Hoogteaanpassing: 21 niveaus van helderheidsaanpassing (-10 tot 10) voor virtuele HUD-beelden (standaardniveau: 0).
- Helderheidsaanpassing: 11 niveaus van hoogteaanpassing (1 tot 11) voor virtuele HUD-beelden (standaardniveau: 6).
- Whirling-aanpassing: 11 niveaus van hoekaanpassing voor virtuele HUD-beelden (standaardniveau: 0°).
- Modus instellen: Selecteer de klassieke modus (standaard) of sneeuwmodus afhankelijk van de rijomgeving.
- Optionele instellingen voor weergave: Rijassistentie kan worden geselecteerd en is standaard ingeschakeld. Klik nogmaals om de status uit te schakelen en het item te sluiten.

⚠ VOORZICHTIG

- Plaats geen artikelen op het head-up display.
- Veeg stof op het stofdichte bord af met een zachte katoenen doek of een papieren handdoek.
- Er mag geen water of andere vloeistof in de opening van het head-up display stromen.

Systeem voor veilig rijden

Voor een betere rijveiligheid werken de volgende rijveiligheidssystemen automatisch op basis van de rijomstandigheden. Het is echter belangrijk om te onthouden dat deze systemen slechts hulpsystemen zijn en niet overmatig mogen worden gebruikt tijdens het rijden.

Intelligent rembekrachtigingssysteem

Het intelligente rembekrachtigingssysteem is een geavanceerd ontkoppeld elektrohydraulisch remsysteem met een vacuumbekrachtiger, een elektronische vacuümpomp en antiblokkeer- en

elektronische stabiliteitsregelaar-functionaliteit. Dit systeem, gebaseerd op de remvraag van de bestuurder, biedt indien nodig power assistance voor remmen. Het beschikt ook over geavanceerde bedieningsfuncties zoals antiblokkeersysteem (ABS), elektronische remkrachtverdeling (EBD), tractieregelingssysteem (TCS), regeling voertuigdynamiek (VDC), comfortstop (CST) en comfort regeneratief remsysteem (CRBS) die de stabiliteit en het comfort van het voertuig en de efficiëntie van remenergieterugwinning verbeteren.

Regeling voertuigdynamiek (Vehicle Dynamic Control, VDC)

Wanneer het voertuig tijdens het rijden plotseling draait, bepaalt de regeling voertuigdynamiek de intentie van de bestuurder op basis van informatie zoals de hoek van het stuurwiel en de snelheid van het voertuig, en vergelijkt het continu met de werkelijke toestand. Als het voertuig van de normale rijstrook afwijkt, corrigeert de regeling voertuigdynamiek de situatie door de remmen van de overeenkomstige wielen in te schakelen om de bestuurder te helpen het slippen onder controle te houden en de richtingsstabiliteit te behouden.

Tractieregelingssysteem (Traction Control System - TCS)

TCS voorkomt dat aandrijfwielen slippen tijdens acceleratie door het vermogen van de motor te verminderen. Het oefent ook remkrachten uit wanneer dat nodig is om te voorkomen dat de aandrijfwielen stationair draaien. Het maakt het voertuig gemakkelijk te starten met rijden, accelereren en klimmen onder ongunstige rijomstandigheden.



WAARSCHUWING

- Het tractieregelingssysteem werkt mogelijk niet effectief in de volgende situaties:
 - Wanneer het voertuig op een natte en gladde weg rijdt, is TCS mogelijk niet in staat de richting te bepalen en aan

WAARSCHUWING

de stroomvereisten te voldoen, zelfs als het functioneel is.

- Rijd niet in omstandigheden waarin het voertuig zijn stabiliteit en kracht kan verliezen.

Hulp bij stilstand bergopwaarts/bergafwaarts (Hill Hold Control, HHC)

Nadat het rempedaal is losgelaten, houdt HHC de remdruk gedurende één seconde op peil om achteruitrollen te voorkomen.

Hydraulische remassistentie (HBA)

Wanneer u het rempedaal snel indrukt, detecteert de hydraulische remhulp dat het voertuig in een noodsituatie verkeert. Het verhoogt de remdruk snel tot het maximum, zodat het antiblokkeersysteem sneller kan ingrijpen en de remafstand effectief kan verkorten.

Controller vertraging parkeren (Controller Deceleration Parking, CDP)*

Wanneer de EPB-schakelaar omhoog wordt getrokken, begint CDP te werken en remt het voertuig met een constante vertraging (de vertraging is 0,4 g als enkel de EPB-schakelaar omhoog wordt getrokken en 0,8 g als de EPB-schakelaar omhoog wordt getrokken en het rempedaal tegelijkertijd wordt ingedrukt) totdat het voertuig tot stilstand komt. Als de bestuurder EPB loslaat, stopt CDP met werken.

Hulp bij bergafwaarts rijden (Hill Descent Control, HDC)*

- Werkingsprincipe: De hulp bij bergafwaarts rijden (HDC), een extra functie van het elektronische stabiliteitsregelaar-systeem, is ontworpen om het voertuigcomfort te verbeteren. Om de HDC in of uit te schakelen, gaat u naar  (infotainmentsysteem) → ADAS (geavanceerd bestuurdersassistentiesysteem). De belangrijkste functie is om te helpen bij

het langzaam bergop- en bergafrijden door actief remmen. Wanneer HDC werkt, wordt ABS geactiveerd wanneer de wielslip de ABS-activeringsdrempel overschrijdt, zodat u veilig en soepel bergafwaarts of zelfs achteruit kunt rijden.

- HDC activeren:
 - Wanneer de snelheid van het voertuig lager is dan 38 km/u, activeert u de HDC en blijft de statusindicator op het instrumentenpaneel aan.
- Regeling HDC-snelheid:
 - HDC is functioneel wanneer de snelheid van het voertuig tussen 11 km/u en 38 km/u ligt. In dit geval drukt u het gaspedaal of rempedaal in of laat u deze los om de snelheid aan te passen. De pedaalontgrendeling bepaalt de eindsnelheid. De HDC-statusindicator knippert om aan te geven dat de HDC werkt.
- HDC deactiveren:
 - Deactiveer de HDC en de indicator op het instrumentenpaneel gaat onmiddellijk uit.
 - HDC stopt ook automatisch wanneer de snelheid meer dan ongeveer 65 km/u bedraagt.
- HDC-storing:
 - In sommige speciale omstandigheden, zoals bij een lang stuk bergafwaarts, kan de HDC-functie tijdelijk niet beschikbaar zijn vanwege de hoge temperatuur van de remmen. U moet op dat moment veilig rijden. Om de functie te herstellen, stopt u het voertuig totdat de remtemperatuur is afgekoeld.

Bedieningsinstructies voor de elektronische stabiliteitsregelaar

- Werking van de ESC
 - Als er kans is op slippen of terugglijden wanneer het voertuig op een helling wegrijdt, of als een van de aandrijfwielen doordraait, knippert de indicator voor de elektronische stabiliteitsregelaar om aan te geven dat de elektronische stabiliteitsregelaar

werkt.

- Elektronische stabiliteitsregelaar uitschakelen
 - Als het voertuig vast komt te zitten in sneeuw of modder, kan de elektronische stabiliteitsregelaar het vermogen van de motor naar de wielen verminderen. Activeer de sneeuwmodus om los te raken.
- Elektronische stabiliteitsregelaar uitschakelen
 - Ga naar infotainment  →ADAS (geavanceerd bestuurdersassistentiesysteem) om ESC uit te schakelen. De elektronische stabiliteitsregelaar controleert ook de bedrijfsstatus in realtime. Als de ESC OFF-schakelaar wordt ingedrukt terwijl het elektronische stabiliteitsregelaarsysteem werkt, zal het systeem de actieve interventiecontrole voltooiën in plaats van het commando 'Uitschakelen' onmiddellijk uit te voeren. ESC wordt pas uitgeschakeld nadat de interventiecontrole is voltooid.
- Nadat ESC is uitgeschakeld, worden sommige van de gedeactiveerde functies ingeschakeld als de knop ESC OFF opnieuw wordt ingedrukt of de voertuigsnelheid de drempel van 80 km/u overschrijdt. Om te voorkomen dat de elektronische stabiliteitsregelaar plotseling wordt uitgeschakeld, kan de elektronische stabiliteitsregelaar alleen opnieuw worden geactiveerd als het zich niet in een dynamische interventiestatus van het voertuig bevindt.
- Verkeerde werking ESC OFF-schakelaar
 - De elektronische stabiliteitsregelaar wordt als verkeerd bediend beschouwd als de ESC OFF-schakelaar langer dan 10 seconden wordt ingedrukt. In dat geval blijven alle interne ESC-functies werken.
- De elektronische stabiliteitsregelaar opnieuw starten nadat het voertuig is uitgeschakeld
 - Wanneer het ESC-systeem is uitgeschakeld, wordt het ESC-systeem automatisch opnieuw gestart als het

voertuig opnieuw wordt gestart.

- De inschakeling van ESC is gekoppeld aan de snelheid van het voertuig.
- Als ESC is uitgeschakeld, kan het voertuig zeer onstabiel worden bij een snelheid van meer dan 80 km/u, dus ESC start in dit geval automatisch.
- ESC geactiveerd
 - Als het ESC-foutindicator  knippert, zorg er dan voor dat u voorzichtig rijdt, want onzorgvuldig rijden kan een ongeval veroorzaken. Wees extra voorzichtig wanneer de indicator knippert.
- Met de elektronische stabiliteitsregelaar uitgeschakeld
 - Wees voorzichtig wanneer de elektronische stabiliteitsregelaar is uitgeschakeld en rijd met snelheden die geschikt zijn voor wegomstandigheden. De elektronische stabiliteitsregelaar garandeert de stabiliteit van het voertuig en de drijvende kracht ervan. Schakel het apparaat nooit uit, tenzij dit noodzakelijk is.
- Banden vervangen
 - Zorg ervoor dat alle banden van hetzelfde formaat, merk, loopvlak en toegestane belasting zijn. Zorg er bovendien voor dat de banden tot de aanbevolen druk worden opgepompt.
 - Het antiblokkeersysteem en de elektronische stabiliteitsregelaar werken niet goed als het voertuig is uitgerust met verschillende banden.
 - Voor meer informatie over het vervangen van banden of wielen wordt aanbevolen contact op te nemen met een officiële BYD-dealer of een erkend servicepunt.
- Omgaan met banden en vering
 - Het gebruik van een defecte band of gewijzigde ophanging beïnvloedt het systeem voor veilig rijden en kan ertoe leiden dat het systeem uitvalt.

Multi-Collision Brake (MCB)-functie

- Als een ongeval activering van airbags vereist, schakelt het voertuig automatisch remmen in.
- Snelheidsreductie, samen met interventies door aanvullende aandrijfsystemen (zoals elektronische stabiliteitscontrole [ESC], antiblokkeerremstelsysteem [ABS]), zullen het voertuig helpen de stabiliteit en rijstrookpositie te behouden.
- Gevarenlichten en remlichten zullen ook oplichten om tegemoetkomend verkeer te waarschuwen en verdere bostingen te voorkomen.
- Om de reddingsdienst en het bergen van voertuigen te ondersteunen, worden de remmen losgelaten en gaan de remlichten na het ongeval uit.
- De bestuurder kan het remmen bij meerdere botsingen op elk moment onderbreken door te versnellen of te remmen.

Antiblokkeersysteem (ABS)

- Het hydraulische systeem van het antiblokkeersysteem (ABS) om de rem aan te drijven heeft twee onafhankelijke circuits. Elk circuit gaat diagonaal door het voertuig (de rem van het voorwiel links is verbonden met de rem van het achterwiel rechts, enz.) en reageert. Als één circuit uitvalt, kunnen twee wielen nog steeds worden afgeremd. Als één circuit uitvalt, kunnen twee wielen nog steeds worden afgeremd.

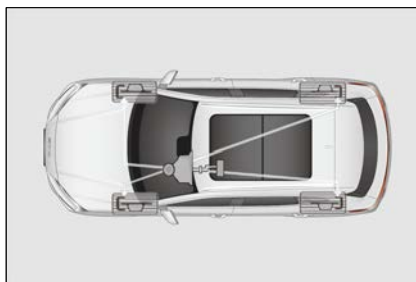

- Bij plotseling remmen of remmen op een gladde weg, helpt ABS te voorkomen dat de wielen blokkeren of slippen, zodat u de stuurcontrole behoudt.
- Wanneer de voorwielen slippen, is er geen stuurbediening, wat betekent dat het voertuig nog steeds vooruit beweegt, zelfs als het stuurwiel wordt gedraaid. ABS helpt blokkeren te voorkomen en helpt, omdat snel pulserend remmen veel sneller is dan een menselijke reactie, de controle over het stuur te behouden.
- Druk het rempedaal niet op een pulserende manier in, anders kan ABS falen. Houd bij het draaien van het stuurwiel om gevaar te voorkomen altijd een sterke en stabiele druk op het rempedaal zodat ABS functioneert.
- Wanneer ABS is geactiveerd, kan er geluid te horen zijn. Dit komt omdat het antiblokkeersysteem de rem snel pulseert, wat normaal is.



VOORZICHTIG

- Als het waarschuwingslampje ABS-storing nog brandt terwijl het waarschuwingslampje van het remsysteem brandt, parkeer het voertuig dan onmiddellijk op een veilige plaats. Het wordt aanbevolen om contact op te nemen met een officiële BYD-dealer of een erkend servicepunt.
- In dit geval, als de remmen worden geactiveerd, zal het antiblokkeersysteem niet werken en zal het voertuig extreem instabiel worden.
- Het antiblokkeersysteem kan niet de tijd en afstand verminderen die nodig zijn om het voertuig te stoppen. Dit systeem helpt u alleen bij het sturen tijdens het remmen. Houd altijd een veilige afstand tot andere voertuigen.
- Het antiblokkeersysteem kan slippen veroorzaakt door plotselinge richtingsveranderingen niet voorkomen, zoals proberen een scherpe bocht te maken of plotseling van rijstrook te veranderen. Rijd altijd voorzichtig op een veilige snelheid, ongeacht de weg- en weersomstandigheden.

VOORZICHTIG

- Het antiblokkeersysteem voorkomt ook geen afname van de stabiliteit. Bij het remmen in een noodgeval moet de besturing matig zijn. Een grote of scherpe bocht tijdens het rijden kan ertoe leiden dat het voertuig uitwijkt naar tegemoetkomend verkeer of van de weg raakt.
- Bij het rijden op een zachte of oneffen ondergrond (zoals grind of sneeuw) kan een voertuig met ABS een langere remweg nodig hebben dan een voertuig zonder ABS. Verlaag in dergelijke gevallen de snelheid van het voertuig en houd een grotere afstand tot andere auto's.



WAARSCHUWING

- Het antiblokkeersysteem kan niet effectief werken onder de volgende omstandigheden:
 - Er zijn banden met onvoldoende grip gemonteerd (bijv. overmatig versleten banden die worden gebruikt op met sneeuw bedekte wegen).
 - Het voertuig slijpt bij het rijden met hoge snelheid op gladde wegen.
- ABS is niet ontworpen om de remafstand van het voertuig te verkleinen. Houd altijd een veilige afstand van het voertuig vooruit bij:
 - Rijden op modderige, zanderige of besneeuwde wegen.
 - Rijden op oneffen wegen met veel kuilen.
 - Op hobbelige wegen.

Andere hoofdfuncties

Achteruitkijkspiegel interieur

Automatische anti-schittering*

het voertuigmatische achteruitkijkspiegel is uitgerust met een elektronische anti-reflectiefunctie, die de lenskleur van de spiegel automatisch aanpast aan de omgeving om de interferentie van de schittering op het gezichtsveld van de bestuurder te verminderen.



WAARSCHUWING

- Hang geen zware voorwerpen aan de achteruitkijkspiegel en schud of trek er niet met veel kracht aan.
- Als de achteruitkijkspiegel vast komt te zitten, probeer deze dan niet hardhandig met de hand aan te passen, omdat deze dan kan vallen.
- Pas de achteruitkijkspiegel niet aan tijdens het rijden, omdat dit kan leiden tot verlies van controle over het voertuig, ongevallen en ongevallen met de inzittenden.

Handmatige anti-schittering*

De achteruitkijkspiegel kan in twee standen worden ingesteld, geschikt voor rijden overdag en 's nachts. De nachtelijke rijpositie vermindert de verblinding van

voertuigen achterin.

- Voor rijden overdag: zet de bedieningshendel in stand ①, waar het zicht in de achteruitkijkspiegel het duidelijkst is.
- Voor rijden 's nachts - stel de bedieningshendel in op stand ②. Onthoud dat de helderheid van het achteruitkijkbeeld afneemt wanneer de schittering wordt verminderd.



De spiegel handmatig aanpassen



Beweeg de achteruitkijkspiegel omhoog of omlaag, naar links of naar rechts naar een geschikte positie.



Elektrische buitenspiegels

De bestuurder kan de elektrische externe achteruitkijkspiegel via de schakelaar in een stand zetten waarin de bestuurder de zijkant van het voertuig in de externe achteruitkijkspiegel kan zien.

- Selectieschakelaars worden gebruikt om de af te stellen achteruitkijkspiegel te selecteren.

-  : Knop voor het aanpassen van de linker externe achteruitkijkspiegel
-  : Knop voor het aanpassen van de rechter externe achteruitkijkspiegel



- Afstelschakelaar  wordt gebruikt om de externe achteruitkijkspiegellens aan te passen. Druk de schakelaar in de gewenste richting.

Handmatige aanpassing

Druk met de hand op de rand van de spiegel om de spiegel rond het midden te draaien en in de juiste positie te zetten.



Inklappen

Handmatig inklappen

Druk de buitenrand van de externe achteruitkijkspiegel hard in om het spiegellichaam rond de vouwschacht naar de vergrendelstand te draaien.

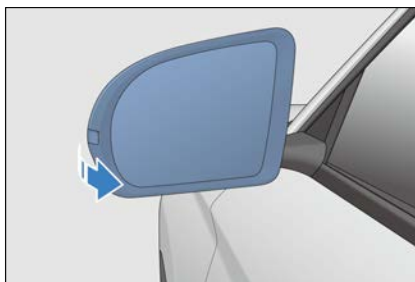

Elektrisch inklappen

- Druk op de knop  om de externe achteruitkijkspiegel elektrisch in te klappen en druk er nogmaals op om deze uit te klappen.
- Wanneer de antidiefstal functie is geactiveerd, worden de twee externe achteruitkijkspiegels automatisch ingeklapt. Wanneer de antidiefstal functie wordt losgelaten, klappen deze automatisch uit.



HERINNERING

- Stel de zijspiegels niet af terwijl het voertuig in beweging is. Dit kan de controle over het voertuig belemmeren, wat kan leiden tot ongevallen.
- Langdurig gebruik van de ontdooifunctie van de zijspiegel kan ervoor zorgen dat de spiegel sneller slijt. Schakel de ontdooiknop uit wanneer deze niet nodig is.

Ruitenwissers

Controleer de staat van de voor- en achterwischerbladen ten minste elke zes maanden op barsten of lokale verharding van het rubber. Als een van deze problemen wordt ontdekt, moeten de wischerbladen worden vervangen.

Ruitenwischerbladen vervangen

Ruitenwischerblad vooraan vervangen

De gebruiker kan naar het infotainmentsysteem  → Vehicle Health (Voertuiggezondheid) → Overhaul (Revisie) gaan om de onderhoudsfunctie van de wisser te activeren. Nadat de functie is geactiveerd, draait de wisser naar een verticale positie en stopt dan om onderhoud en vervanging van de wisser te vergemakkelijken. Na onderhoud kan de ruitenwisser teruggaan naar de rustpositie nadat de onderhoudsfunctie van de wisser gedeactiveerd is.

1. Trek de ruitenwiserarm aan de bestuurderszijde omhoog en trek vervolgens de andere aan de passagierszijde omhoog.
2. Druk op de vergrendelingsknop van de wischerbladen.



3. Houd de klem van het wischerblad vast en verwijder het wischerblad in de richting die in de afbeelding wordt aangegeven.
4. Wanneer u een nieuw wischerblad monteert, moet u dit in omgekeerde volgorde van verwijdering doen.



Ruitenwischerblad achteraan vervangen

1. Til de achterste wiserarm van de achterraut.
2. Houd de wiserarm met de hand vast en trek het blad verticaal naar buiten, zoals weergegeven in de afbeelding.
3. Wanneer u een nieuw wiserblad monteert, moet u dit in omgekeerde volgorde van verwijdering doen.



VOORZICHTIG

- Open de motorkap niet wanneer de wiserarmen omhoog worden getrokken.
- Laat de ruitenwissers langzaam zakken en vermijd directe impact op de voorruit.
- Buig het wiserblad niet en belemmer het wiserblad niet wanneer het wiserblad in werking is.

Sneeuwkettingen

Instructies voor sneeuwketting

- Sneeuwkettingen worden alleen gebruikt in noodgevallen of wanneer voertuigen reizen in specifieke gebieden die door de wetgeving worden gespecificeerd.
- Sneeuwkettingen moeten op de voorwielen worden gemonteerd en er is extra zorg nodig voor het besturen van een voertuig met sneeuwkettingen op ijzige wegen. Sommige sneeuwkettingen kunnen de banden, wielen, ophanging en carrosserie van het voertuig beschadigen. Daarom moeten dunne sneeuwkettingen worden geselecteerd om voldoende vrije ruimte te bieden tussen de banden en andere onderdelen in de wielafdekking.
- Controleer en lees zorgvuldig de tekening van de onderdelen en andere instructies van de fabrikant van de sneeuwketting.
- Raadpleeg de officiële BYD-dealer of een erkend servicepunt waar u het voertuig koopt voordat u sneeuwbandkettingen koopt en deze op de banden monteert.
- Nadat de sneeuwkettingen geïnstalleerd zijn, moet de rijsnelheid worden aangepast naar minder zijn dan 30 km/u op ijzige en besneeuwde wegen.
- Om slijtage van wielen en sneeuwkettingen tot een minimum te beperken, mag u niet met sneeuwkettingen op wegen zonder sneeuw rijden.



HERINNERING

- Rijd niet sneller dan 30 km/u of de door de sneeuwkettingfabrikant aangegeven maximumsnelheid, afhankelijk van welke van de twee het laagst is.
- Rijd voorzichtig en let op hobbels, kuilen en scherpe bochten waardoor het voertuig kan stuiteren.
- Vermijd bij auto's met sneeuwkettingen scherpe bochten of remmen met vergrendelde wielen en vertraag het voertuig voordat u een bocht ingaat om

HERINNERING

ongelukken als gevolg van verlies van controle te voorkomen.

- Sneeuwkettingen van banden moeten symmetrisch worden gebruikt en onmiddellijk verwijderd wanneer ze niet in gebruik zijn.

05 APPARATEN IN HET VOERTUIG

Infotainmentsysteem	186
Aircosysteem.....	188
BYD-app.....	195
Opslagapparaat.....	197
Overige uitrusting	199

Infotainmentsysteem

Infotainment-knoppen

Wanneer het contact is ingeschakeld, wordt het beginscherm gedurende enkele seconden weergegeven en begint het infotainmentsysteem te werken. Om infotainmentfuncties zoals spraakbediening en apps en video-oproepen beter te ervaren, moet het systeem pas nadat er een netwerkverbinding is, worden gebruikt.

Er wordt een waarschuwing weergegeven wanneer het infotainmentsysteem voor het eerst wordt gestart. Tik op **Akkoord** om het systeem te openen.

U kunt indien nodig het aangepaste multimedia-touchscreen gebruiken. Er is een snelmenu beschikbaar voor uw gebruiksgemak, waaronder WLAN, Bluetooth, mobiele dataverbinding, volume, lichtmodus en enkele andere voertuigbesturingen.



1 Infotainment-scherm

2 Infotainment-schakelaar/Scroll-knop

Rotatiemethode infotainment touchscreen

- Knipper de knop voor schermrotatie op het multimedia-touchscreen om automatisch de horizontale en verticale schermen aan te passen.

Fabrieksinstellingen terugzetten

- Met deze functie wordt het infotainmentsysteem teruggezet naar de fabrieksinstellingen.
- Raak tijdens het proces geen infotainmentknop aan en schakel de voeding niet uit, anders kunnen er fouten optreden.
- Het proces duurt twee tot vijf minuten.

WAARSCHUWING

- Gebruik geen krachtige omvormer op het voertuig om storingen in het infotainmentsysteem te voorkomen.
- Formateer of root het apparaat niet zonder toestemming, anders kan het infotainmentsysteem of het voertuig defect raken.

VOORZICHTIG

- Om schade aan het touchscreen te voorkomen:
 - Raak het scherm voorzichtig aan. Als er geen reactie is, verwijder dan uw vinger van het scherm en raak het opnieuw aan.
 - Reinig het scherm met een zachte, vochtige doek. Gebruik geen reinigingsproducten.
- Het touchscreen gebruiken
 - Wanneer de schermtemperatuur laag is, kan het weergegeven beeld donkerder zijn of kan het systeem iets langzamer werken dan normaal.
 - Het scherm kan donker of moeilijk te zien zijn wanneer u een zonnebril draagt. Verander in dat geval de kijkhoek of zet de zonnebril af.
 - De touchscreen-knoppen die grijs worden weergegeven, kunnen niet worden bediend.
- De hier getoonde touchscreen-interface is alleen ter referentie.
- Gebruik tijdens het rijden het infotainmentsysteem waar mogelijk in landschapsmodus, voor uw veiligheid.

HERINNERING

- Om beter gebruik te maken van gerelateerde functies (zoals smart voice, app en videogesprek) van het

HERINNERING

infotainmentsysteem, wordt aanbevolen om het internet te verbinden.

Widgets

- Wanneer het infotainmentsysteem wordt gestart, wordt het widgetschermbalk automatisch weergegeven, voornamelijk met de bovenste statusbalk, voertuiginstellingen, airco, navigatiebalk en widgetvenster.
- Zoals afgebeeld:



Het widgetschermbalk bevat drie kleine aanpasbare vensters:

1. Een widget toevoegen: Houd het widgetpictogram dat u wilt vervangen ingedrukt om het bewerkbaar te maken. Het widgetpictogram dat u kunt toevoegen, wordt onderaan het scherm weergegeven. Sleep het gewenste widgetpictogram naar de gewenste positie en laat het los.
2. Een widget verwijderen: Tik op het widgetpictogram dat u wilt verwijderen en houd het vast, sleep het naar het verwijderpictogram bovenaan de pagina en laat het vervolgens los.
3. Widgetpositie wijzigen: Houd een widgetpictogram ingedrukt, sleep het naar de positie van een andere widget en laat het vervolgens los.

Snelkoppeling: Schuif de bovenste statusbalk omlaag. Het snelkoppelingsschermbalk wordt weergegeven, inclusief snelkoppelingen naar **WiFi**, **Mobiele data**, **Bluetooth**, **Dempen**,

Hotspot, Screenshot, Externe locatie, Helderheid en andere voertuigbedieningen.

Taalinstelling

- Wanneer het voertuig is ingeschakeld, stelt u de taal in op Nederlands of Engels in het touchscreen voor infotainment →



→ **System Settings**

(Systeeminstellingen) → More (Meer) → Language (Taal).

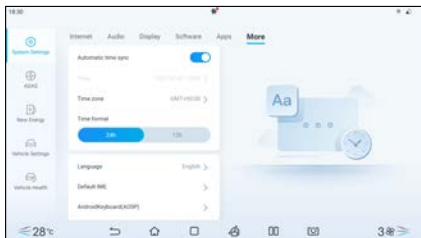

BYD Assistant

BYD Assistant is een intelligente spraakassistent die reageert op uw spraakopdrachten, zoals het aanvragen van navigaties, het afspelen van muziek/radio/DAB, bellen en het bedienen van apparaten in het voertuig.

- BYD Assistent wakker maken:
 - Druk op het stuurwiel op de knop .
 - Tik op het touchscreen voor infotainment op .
 - Zeg het wekwoord: 'Hi, BYD.'
- Uw spraakinstructie kan na het ontwaken worden herkend.
- Spreek uw verzoek uit.
 - Voorbeelden zijn: 'Go home' (shortcut-locaties ingesteld), 'Play music', 'Make a call' (contactgegevens en Bluetooth-connectie zijn vereist), 'Set the temperature to 23°C', of 'Turn on the seat ventilation for the driver'. BYD Assistant voert dan de herkende instructie uit.

Aircosysteem

Airco aan/uit

- ① Knop automatische airco
- ② Airco-knop
- ③ Knop voor ontdoeien voorruit



HERINNERING

- Activering airco op afstand:
 - De gebruiker kan de airconditioning inschakelen via de controle key of de BYD-APP om vooraf een comfortabel binnenklimaat te creëren.

Bedieningsinterface van de airco



- | | | | |
|---|----------------------------------|----|-----------------------------------|
| 1 | Airco-instellingen | 10 | Knop voor ontdooien voorruit |
| 2 | Interface luchtzuivering | 11 | Achterraut ontdooier |
| 3 | Stoelventilatie/-verwarming | 12 | Recirculatie/verse lucht |
| 4 | Bedieningsinterface van de airco | 13 | Ventilatie |
| 5 | Airco-knop | 14 | Ventilatiemodus |
| 6 | Knop automatische airco | 15 | Afstelling ventilatorsnelheid |
| 7 | Koeling | 16 | Klimaatbeheersing voor bestuurder |
| 8 | Maximale koeling | 17 | Klimaatregeling passagier voorin |
| 9 | Regeling met dubbele zone | | |

! HERINNERING

- Geur van airco:
 - Wanneer de airco net is ingeschakeld, kan de lucht uit de airco een vochtige en schimmelachtige geur hebben, wat normaal is. Tijdens de werking van de airco kan het condensaat van de airco gemakkelijk in de verdamper terechtkomen en de natte verdamper kan ongefilterde menselijke transpiratie, stof enz. adsorberen. Als

HERINNERING

- het gecondenseerde water op de verdamper niet droogt, kan het donkere en vochtige verdamperoppervlak schimmel gaan kweken, die na langdurige fermentatie een typische geur kan produceren.
- Methoden om geur te voorkomen:

HERINNERING

- Schakel de frisse lucht uit en ventileer het voertuig om het relatief droog te houden alvorens te parkeren.
- Controleer, reinig of vervang het filterscherm regelmatig.
- Houd het compartiment zo schoon en fris mogelijk.
- Neem contact op met een officiële BYD-dealer of een erkend servicepunt voor onderhoud als de geur na het implementeren van de bovenstaande methoden nog steeds aanwezig is.
- Om de interne werkomgeving van het aircosysteem droog te houden, kan de aircoblazer automatisch een tijdje starten nadat het voertuig is uitgeschakeld en vergrendeld. Het droogt het gecondenseerde water dat op het verdamperoppervlak ontstaat wanneer de airco wordt ingeschakeld om schimmelvorming op het verdamperoppervlak te voorkomen. Daarom start de aircoblazer in sommige gevallen automatisch bij het vergrendelen.

Functies

Knop automatische airco

- Als u op deze knop drukt gaat vervolgens de knop branden (de automatische aircoknopindicator op het schakelhendelpaneel gaat branden) en worden de compressorstatus, de ventilatorsnelheid en de ontluichtingsmodus automatisch aangepast.
- Functies blijven in de automatische modus totdat een andere bewerking wordt uitgevoerd. Als de ventilatorsnelheid, ventilatiemodus of compressorstatus handmatig is ingesteld, is de volautomatische regeling uitgeschakeld.

Airco-knop

- Tik op deze aircoknop om de airco uit te schakelen.

Stoelventilatie/-verwarming

- Tik op deze knop om de stoelventilatie- en verwarmingsfunctie in te schakelen. Zie het verwarmings- en ventilatiesysteem* in hoofdstuk 3 - Bediening van de controller voor specifieke bedieningsmethoden.

Afstelling ventilatorsnelheid

- Tik op deze knop om de snelheid van de blazer op een geschikt niveau in te stellen. Hoe hoger het niveau, hoe hoger de ventilatorsnelheid is.

Knop voor ontgooien voorruit

- Druk op deze knop om de airco in de ontgooimodus vooraan te zetten, waarbij de lucht voornamelijk naar de voorruit en de zijruiten zal stromen. Tik nogmaals op deze knop om de bedieningsmodus voor het ontgooien van de voorkant te verlaten.
- Tik op deze knop om de ontgooier, ontwasemer en airco in te schakelen. Dat wil zeggen dat de airco wordt ingeschakeld, ongeacht of de compressorregelknop wordt bediend.

Klimaatbeheersing

- Klimaatbeheersing voor bestuurder
 - In onafhankelijke modus: gebruikt voor klimaatregeling van de bestuurderszijde.
 - In de gekoppelde modus: gebruikt voor klimaatbeheersing van de bestuurderszijde en de passagierszijde.
 - Om de temperatuur te verhogen, tikt u op de bovenste pijl op het touchscreen of tikt u op het temperatuurweergavegebied en schuift u vervolgens naar beneden. Om de temperatuur te verlagen, tikt u op de onderste pijl op het touchscreen of tikt u op het temperatuurweergavegebied en schuift u vervolgens omhoog.
 - Wanneer deze in de koudste stand wordt gezet, wordt 'LO' weergegeven.

Wanneer deze in de warmste stand wordt gezet, wordt 'HI' weergegeven.

- Klimaatregeling passagier voorin
 - In onafhankelijke modus: gebruikt voor klimaatregeling van de passagier voorin.
 - In de gekoppelde modus: pas de temperatuur voor de passagier voorin aan en verlaat de bijbehorende modus om naar de onafhankelijke modus te gaan.
 - Om de temperatuur te verhogen, tikt u op de bovenste pijl op het touchscreen of tikt u op het temperatuurweergavegebied en schuift u vervolgens naar beneden. Om de temperatuur te verlagen, tikt u op de onderste pijl op het touchscreen of tikt u op het temperatuurweergavegebied en schuift u vervolgens omhoog.
 - Wanneer deze in de koudste stand wordt gezet, wordt 'LO' weergegeven. Wanneer deze in de warmste stand wordt gezet, wordt 'HI' weergegeven.

Regeling met dubbele zone

- Tik op deze knop om over te schakelen van de onafhankelijke modus naar de bijbehorende modus.
 - Onafhankelijke modus: De temperatuur aan de bestuurderszijde en de passagierszijde kan afzonderlijk worden ingesteld. Nadat deze modus is geselecteerd, licht het knoppictogram op.
 - Gekoppelde modus: De temperatuur aan de bestuurderszijde en de passagier voorin kunnen gelijktijdig worden aangepast met de klimaatregelingsknop voor de bestuurder. In de gekoppelde modus is het knoppictogram grijs.
 - In de gekoppelde modus schakelt de klimaatregeling voor passagier voorin automatisch over naar de onafhankelijke modus wanneer deze wordt bediend.

Maximale koeling

- Tik op dit pictogram om de airco over te



schakelen naar de maximale koelregelingsmodus. De compressor wordt ingeschakeld, de temperatuur wordt ingesteld op LO, de ventilatorsnelheid wordt ingesteld op het maximum, de recirculatiemodus wordt geactiveerd en de lucht blaast in de gezichtsniveaumodus.

- Tik nogmaals op deze knop om de maximale koelregelingsmodus te verlaten.

Koeling

Tik op deze knop om de airco in te schakelen. Op dit moment licht het pictogram op en begint de compressor te werken. Druk nogmaals op deze knop om de airco uit te schakelen. Op dit moment gaat het pictogram uit en stopt de compressor met werken.

Recirculatie/verse lucht

- Tik op deze knop om de luchtinlaatmodus over te schakelen naar recirculatie, het pictogram  wordt weergegeven. Tik nogmaals op deze knop om de luchtinlaatmodus over te schakelen naar frisse lucht, het pictogram  wordt weergegeven.
- Wanneer de automatische luchtrecirculatie bij parkeren is ingeschakeld, schakelt het voertuig tijdens het parkeren automatisch over naar de recirculatiemodus om de luchtkwaliteit in het voertuig te garanderen en te voorkomen dat de uitlaatgassen het voertuig binnendringen.

Achterrait ontdooier

- Tik op deze knop om het ontdooien van de achterrait en het ontdooien van de externe achteruitkijkspiegel te activeren. Als er geen andere werking van het voertuig is, worden ze automatisch gedeactiveerd na 15 minuten in bedrijf te zijn geweest. Tik nogmaals op deze knop om de ontdooifunctie voor de achterrait en de externe ontdooifunctie voor de achteruitkijkspiegel uit te schakelen.
- Deze functie kan niet worden gebruikt om regendruppels te drogen en sneeuw te smelten.



WAARSCHUWING

- Raak het oppervlak van de externe achteruitkijkspiegel niet aan nadat u de ontgooierschakelaar voor de achterraut hebt ingeschakeld, omdat het oppervlak heet wordt.



VOORZICHTIG

- Wees bij het reinigen van de binnenkant van de achterraut voorzichtig dat u geen krassen maakt op of schade toebrengt aan verwarmingsdraad of connector.

Ventilatie

- Tik op deze knop om de airco naar de ventilatieregelingsmodus te schakelen, waarbij natuurlijke buitenwind wordt uitgeblazen.
- Tik nogmaals op deze knop om de ventilatieregelingsmodus af te sluiten en naar de automatische modus te gaan.

Ventilatiemodus

Tik op een pictogram op het scherm van het infotainmentsysteem om de bijbehorende blaasmodus te selecteren. Blaasmodi kunnen vrij worden geselecteerd op het scherm van het infotainmentsysteem en er kunnen maximaal drie blaasmodi tegelijk worden geactiveerd.

➔ : Er wordt lucht op het bovenlichaam van de bestuurder en de passagiers geblazen.

↓ : Er wordt lucht op de voeten van de bestuurder en de passagiers geblazen.

☼ : Er wordt lucht op de voorruit en zijruiten geblazen.



Voorzorgsmaatregelen voor gebruik

- Om het voertuig dat in de brandende zon geparkeerd staat snel af te koelen, opent u het raam en rijdt u enkele minuten. Op deze manier kan de hete lucht worden afgevoerd om de airco in staat te stellen het voertuig af te koelen.
- Om snel af te koelen, stelt u de temperatuur in op 'LO' (Laag) en houdt u de instelling enkele minuten in de recirculatiemodus.
- Zorg ervoor dat het luchtinlaatrooster vóór de voorruit niet wordt geblokkeerd (door bijvoorbeeld bladeren of sneeuw).
- Laat bij nat weer geen koude lucht op de voorruit blazen. Het temperatuurverschil tussen de binnen- en buitenkant van de voorruit zorgt voor beslaan van de voorruit.
- Houd de ruimte onder de voorstoelen vrij, zodat de lucht in het voertuig volledig kan circuleren.
- Bij koud weer wordt aanbevolen de ventilatorsnelheid gedurende één minuut op een hoge snelheid in te stellen om sneeuw of vocht uit het inlaatkanaal te verwijderen, om beslaan van het raam te verminderen.
- Houd de instelling bij koud weer enkele minuten in de recirculatiemodus voor snelle opwarming. Om te voorkomen dat de ramen beslaan, schakelt u over naar de frisseluchtmodus nadat de temperatuur in het voertuig is gestegen.
- Sluit alle ramen wanneer u andere voertuigen volgt op een stoffige weg of rijdt in harde wind en stoffige

omstandigheden. Stel de luchtinlaatmodus in op recirculatie en schakel de aircoventilator in.

- Druk tijdens het verwarmen op het compressorbedieningspictogram om het te laten oplichten (de compressor is ingeschakeld), waardoor het vocht in de luchtstroom wordt verminderd.
- In de ventilatiemodus introduceert het systeem de frisse lucht buiten het voertuig, waardoor het geschikt is voor het voor- en najaar.

Ventilatieopeningen

Ventilatieopening middenvoor

De ventilatiehoek of blazersnelheid kan worden aangepast door de afstelbladen in het midden van de ventilatieopeningen om te schakelen, en de ventilatieopeningen kunnen worden gesloten door de afstelbladen naar links en rechts om te schakelen tot de limiet.

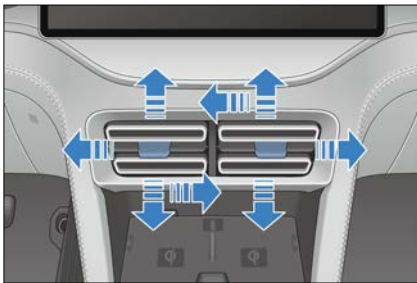

Ventilatieopeningen voor

De ventilatiehoek of blazersnelheid kan worden aangepast door de afstelbladen van de linker/rechter openingen om te schakelen, en de ventilatieopeningen kunnen worden gesloten door de afstelbladen naar omhoog of omlaag te schakelen tot de limiet.

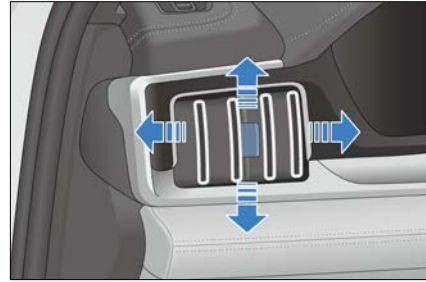

Ventilatieopeningen achterin

- ① De verluchttingshoek kan worden aangepast door de afstelbladen in de ventilatieopeningen om te schakelen.
- ② De ventilatieopeningen kunnen worden aangepast of in-/uitgeschakeld door de roller te schakelen.

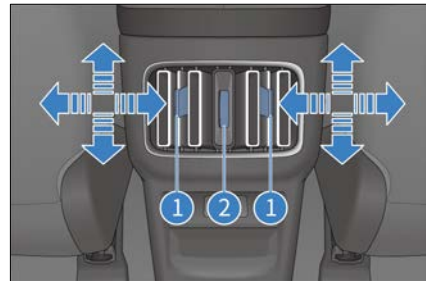

Luchtzuiveringssystem*

Het luchtzuiveringssystem van de airco zuivert fijnstof 2,5 diep in het voertuig.

Bedieningsinterface luchtzuivering

Tik op 'Air purification' (luchtzuivering) op het touchscreen.



- ① Interface luchtzuivering
- ② Knop detectie fijnstof 2,5
- ③ Knop Snelle zuivering
- ④ Buiten waardeweergave fijnstof 2,5
- ⑤ Waardeweergave fijnstof 2,5 in het voertuig

Knop detectie fijnstof 2,5

- Tik op deze knop om de binnen- en buitenluchtkwaliteit te detecteren. De detectiewaarden en -niveaus worden in realtime weergegeven op de PAD.
- Tik nogmaals op deze knop om de luchtkwaliteitsdetectiefunctie uit te schakelen.

Knop Snelle zuivering

- Tik op deze knop om snelle zuivering in te schakelen.
- Tik er een tweede keer op om de snelle zuivering te beëindigen.

Waardeweergave fijnstof 2,5 in het voertuig

- Tik op dit pictogram om de waarde en het niveau van de fijnstof 2,5 in het voertuig weer te geven.

! HERINNERING

- De PM2,5-waarde die door de ingebouwde luchtzuiveringsdetector (PM2,5) wordt gedetecteerd, is de PM2,5-waarde in de lucht in de buurt van het voertuig met het apparaat, die moet verschillen van de dagelijkse of realtime PM2,5-waarde die door nationale en relevante overheidsinstanties is aangegeven.

! HERINNERING

- Verlaag de frequentie van detectie van fijnstof 2,5 in de volgende omgevingen:
- Zandstormen en andere extreme omgevingen.
- Koude gebieden (omgevingstemperatuur <-20°C)
- Extreem vochtige omgevingen (relatieve vochtigheid >90%).
- Omgevingen met een temperatuursverandering (gevoelig voor condensatie), zoals het binnenrijden van een koude omgeving naar een omgeving met hoge temperaturen of parkeerplaats.
- Het draaien op de maximale ventilatorsnelheid in de recirculatiemodus kan de concentratie van fijne deeltjes in de lucht in het voertuig snel verminderen.

Buiten waardeweergave fijnstof 2,5

- Tik op dit pictogram om de waarde en het niveau van de fijnstof 2,5 in de buitenlucht weer te geven.

Airco-instellingen

- Tik op deze knop om het scherm met airco-instellingen weer te geven.
- Tik er nogmaals op om het scherm airco-instellingen te verlaten.

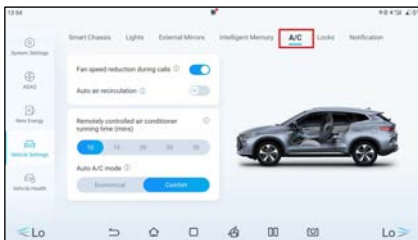

① Ventilatorsnelheid verlagen tijdens gesprekken

Tik op dit pictogram om de verlaging van de

ventilatorsnelheid tijdens gesprekken in te schakelen.

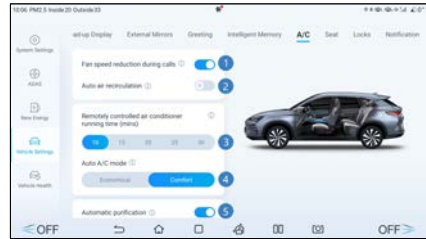

② Automatische luchtrecirculatie tijdens parkeren

Tik op dit pictogram om de automatische luchtrecirculatie in te schakelen tijdens het parkeren.

Tik nogmaals op deze knop om uit te schakelen.

③ Airco-modusschema op afstand

Tik op deze knop om op afstand de tijd in te stellen dat de airco moet werken.

④ Automatische aircomodus

Economische en comfortmodi zijn beschikbaar.

⑤ Automatische luchtzuivering*

- Tik op deze knop om de automatische zuiveringsfunctie in te schakelen.
- Tik nogmaals op deze knop om uit te schakelen.

BYD-app

Over de BYD-app

Over de BYD-app

- BYD-app is een mobiele applicatie van Internet of Vehicle (IoV) die door BYD onafhankelijk is ontwikkeld. Hiermee kunt u het voertuig op afstand bedienen en de voertuigomstandigheden controleren, waardoor u een ervaring uit het cloudgebied van IoV kunt bieden.
- Zoek naar 'BYD' in Google Play of App Store om de BYD-app te downloaden en

te installeren.



Accountregistratie

App-richtlijnen en de volgende stappen geven instructies over het aanmelden en inloggen na de installatie van de BYD-app.

1. Open de app en tik vervolgens op **Aanmelden** om naar het registratiescherm te gaan.
2. Voer het e-mailadres in dat is geregistreerd bij een erkende BYD-dealer, tik op **E-mail verzenden** om de verificatiecode te ontvangen en voer vervolgens de code in de app in.
3. Stel uw wachtwoord in op het wachtwoordinstellingsscherm om de registratie te voltooien, waarna de startpagina wordt weergegeven.



VOORZICHTIG

- Geef het e-mailadres op dat is geregistreerd bij de erkende BYD-dealer, anders mislukt de registratie.
- Selecteer in de app een land of regio in de rechterbovenhoek van het scherm. De standaardinstelling is afhankelijk van uw telefooninstelling. Als u de aankoop niet doet, kies dan de juiste, anders zijn uw gegevens niet toegankelijk.

Staat en controle van het voertuig

Staat en controle van het voertuig

De startpagina van de BYD-app biedt informatie en besturingsitems van het voertuig.

1. De startpagina toont de resterende actieradius, laadstatus, informatie over voertuigfouten en de status van het rijden, opladen, aircosysteem, stoelverwarming, stoelventilator en bandenspanning.
2. Tik op de knop vergrendelen, ontgrendelen, licht knipperen en toeteren of licht knipperen om de bijbehorende functie te activeren.
3. Schakel airco in of uit op de startpagina van de app, of tik op de aircokaart om toegang te krijgen tot andere instellingen, zoals temperatuurregeling, zie P voor meer informatie.
4. Tik onderaan de startpagina op het pictogram van stoelen, deuren en ramen of banden om naar het bijbehorende scherm te gaan en hun status te controleren.
5. Als u meerdere voertuigen op een account hebt, tikt u op de naam van het voertuig in de linkerbovenhoek van het scherm om tussen voertuigen te schakelen.



VOORZICHTIG

- De besturingsfunctie van de app is voornamelijk voor gebruik op afstand. Om deze functie te gebruiken, moet u ervoor zorgen dat uw telefoon en voertuig verbonden zijn met het internet.

Individueel centrum- en voertuigbeheer

Individueel centrum- en voertuigbeheer

Tik op het pictogram in de rechterbovenhoek om naar het individuele centrum te gaan.

- **Voertuigbeheer:** wijzigt de naam van het voertuig en het kenteken.
- **Account en beveiliging:** herstelt of wijzigt uw wachtwoord.
- **Instellingen:** stelt de ontvangst van berichten, automatische aanmelding en andere items in.
- **Over:** bevat privacybeleid en informatie om contact met ons op te nemen en feedback te geven.

Opslagapparaat

Deurbakken

Elke deur is uitgerust met een deurvak voor het bewaren van drankflessen of kleine voorwerpen.

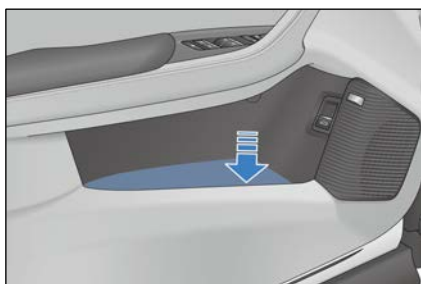

Handschoenvak

- Trek aan de handgreep om het handschoenvak te openen. Het lampje in het handschoenvak gaat aan als het wordt geopend.
- Duw het handschoenvak omhoog om het te sluiten. Het lampje in het handschoenvak gaat uit als het wordt

gesloten.

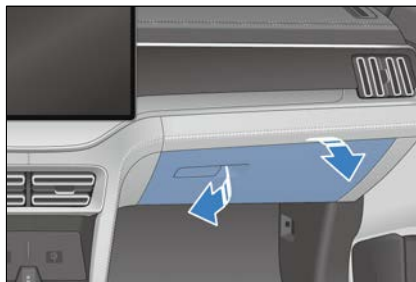

VOORZICHTIG

- Houd het opbergvak tijdens het rijden gesloten om het risico op letsel bij een ongeval of noodstop te verkleinen.

Handschoenbox voor bestuurderszijde

- Trek aan de hendel van het opbergvak aan de bestuurderszijde om het te openen.
- Facturen, visitekaartjes of soortgelijke artikelen kunnen in het opbergvak aan de kant van de bestuurder worden geplaatst. Plaats geen grote of zware voorwerpen in het opbergvak aan de bestuurderszijde. Houd het opbergvak aan de bestuurderszijde gesloten tijdens het rijden.

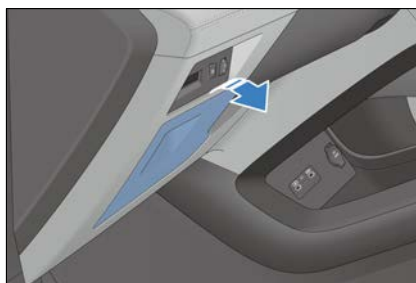

Opbergvak middenconsole

- Trek het opbergvak in de middenconsole omhoog zoals op de afbeelding te zien is.
- Druk de klep van het opbergvak van de middenconsole omlaag om deze te sluiten.

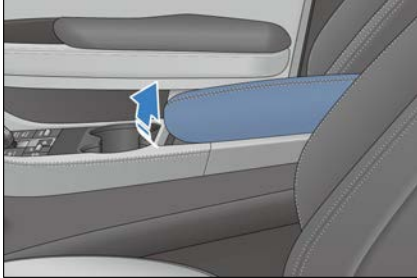

! HERINNERING

- Houd het opbergvak tijdens het rijden gesloten om het risico op letsel bij een ongeval of noodstop te verkleinen.

Bekerhouder

Bekerhouder stoel voorin

De bekerhouder stoel voorin bevindt zich in de middenconsole.

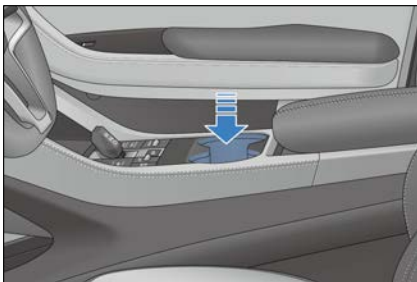

! VOORZICHTIG

Plaats geen geopende beker of niet goed dichtgedraaide drankfles in de bekerhouder, om te voorkomen dat er

VOORZICHTIG

vloeistof wordt gemorst bij het openen en sluiten van de portieren en tijdens het rijden.

- Plaats geen geopende beker of niet goed dichtgedraaide drankfles in de bekerhouder, om te voorkomen dat er vloeistof wordt gemorst bij het openen en sluiten van de portieren en tijdens het rijden.
- Om veilig rijden te garanderen, is het de bestuurder ten strengste verboden om de beker tijdens het rijden uit de bekerhouder te halen of erin te plaatsen.

Bekerhouder achterbank

Trek de achterarmsteun omlaag om de bekerhouder voor de achterbank te gebruiken.



! VOORZICHTIG

- Wanneer u de bekerhouder gebruikt, mag u het voertuig niet plotseling starten of afremmen om te voorkomen dat er vloeistof wordt gemorst en u of andere passagiers hierdoor verbranden.
- Om te voorkomen dat er vloeistof spat tijdens het openen/sluiten of rijden van de deur, mag u geen open bekers of open drankflessen in de bekerhouder plaatsen.
- Om veilig rijden te garanderen, is het de bestuurder ten strengste verboden om de beker tijdens het rijden uit de

! VOORZICHTIG

bekerhouder te halen of erin te plaatsen.

Rugleuningzak

- Er zijn rugleuningzakken aan de achterkant van de stoelen voorin voor het opbergen van tijdschriften, kranten of soortgelijke voorwerpen.



Brilhouder

- Druk op de klep van de brilhouder om deze te openen.



Overige uitrusting

Zonneklep

- Om zonlicht van voren tegen te houden, trekt u de zonneklep naar beneden.
- Om zijdelings licht tegen te houden, trekt

u de zonneklep uit de vaste steun en draait u de zonneklep naar de zijruit.

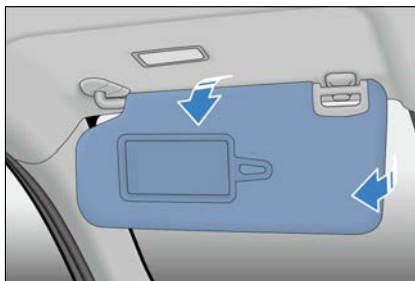

! HERINNERING

- Correct gebruik van de zonneklep verbetert de rijveiligheid en het comfort.

Make-upspiegel*

- Op de zonnekleppen van de bestuurder en passagier voorin zijn make-upspiegels gemonteerd.
- Om bij de make-upspiegel te komen, trekt u de zonneklep naar beneden en klapt u de spiegelklep open. Het indicatielampje van de make-upspiegel gaat branden. Het indicatielampje gaat uit wanneer u de spiegelklep sluit of de zonneklep dichtklapt.

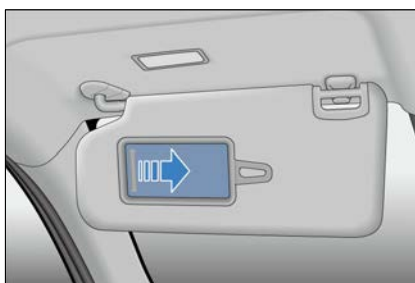

Veiligheidshandgrepen

- Trek de shandgreep omlaag voor gebruik. De hendel keert terug naar zijn oorspronkelijke positie wanneer deze wordt losgelaten.

- Naast de veiligheidshendel bevindt zich de kledinghaak om kleding en hoeden op te hangen.



VOORZICHTIG

- Hang geen zware voorwerpen aan de steungreep of kledinghaak, omdat dit kan leiden tot schade of persoonlijk letsel.

12 V hulpvoeding

- Het wordt gebruikt voor accessoires met een werkspanning van 12 VDC en een werkstroom van niet meer dan 10 A.
- Open de afdekking van de 12V-back-upvoeding om deze te gebruiken wanneer het voertuig is ingeschakeld.



USB-poorten voorin

- ① USB-oplaadpoort
- ② USB-datatransmissiepoort

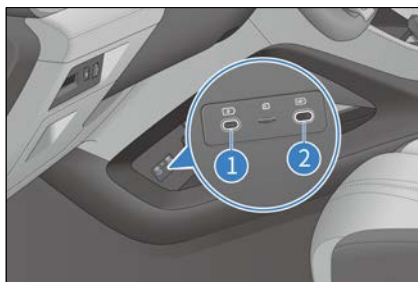

Laadpoorten achterin

Laadpoorten achterin kunnen alleen worden gebruikt voor het opladen en kunnen niet worden aangesloten op het infotainmentsysteem.

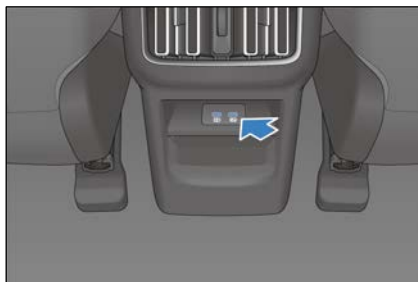

SD-kaartsleuf*

Er is een SD-kaartsleuf aanwezig in het holle deel dicht bij de bestuurderszijde onder het hulpdashboard.

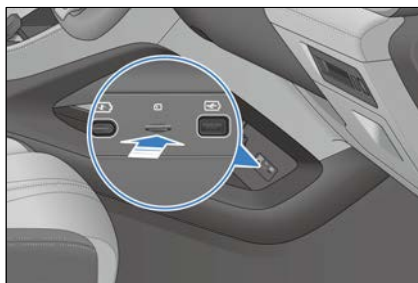

Vrachtafdekking

- De vrachtafdekking wordt gebruikt voor privacy en bescherming tegen direct zonlicht.
- Klap de stoel neer, plaats de ene kant van de vrachtafdekking in de groef van de lage afdekking van de C-pijler, druk hem vervolgens naar beneden en steek hem van bovenaf in de groef van de lage afdekking van de C-pijler aan de andere kant vanaf boven de stoelborgring. Trek de afdekking naar buiten en hang het aan beide zijden aan de achterkant in de groeven.

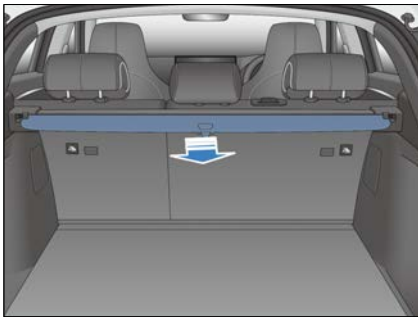

- Doe het omgekeerde om de afdekking te verwijderen.

WAARSCHUWING

- Zorg er bij het installeren van de vrachtafdekking voor dat deze stevig is geïnstalleerd.
- Plaats geen voorwerpen op de vrachtafdekking.
- Laat een kind nooit op de vrachtafdekking klimmen, anders kan schade aan de vrachtafdekking optreden of kan het kind letsel oplopen of zelfs overlijden.

Draadloze oplaadpositie smartphone*

- Het draadloze oplaadgedeelte voor smartphones bevindt zich in de

middenconsole. De gebruiker kan de statusbalk bovenaan het multimedia-touchscreen omlaag schuiven om de Quick-interface te openen en de draadloze oplaadfunctie voor smartphones uit te schakelen. Het systeem is standaard ingeschakeld. Nadat het voertuig is gestart, plaatst u de smartphone op het antislip rubberen kussen in het draadloze oplaadgebied, met het smartphonescherm naar boven gericht, en de smartphone schakelt automatisch over naar de draadloze oplaadmodus. Het oplaadpictogram wordt weergegeven op de interface van de infotainment-UI.

-  Het groene pictogram op de mobiele telefoon knippert dynamisch tijdens het opladen.
-  Opladfout: Het pictogram knippert.



HERINNERING

- Het instellingspictogram voor draadloos opladen van de smartphone kan worden toegevoegd of verwijderd in de werkingsbalk op de Quick-interface van het Infotainmentsysteem.
- Het draadloos opladen van de smartphone is alleen van toepassing op Qi-gecertificeerde smartphones.

HERINNERING

- Plaats geen vreemde voorwerpen in het laadgebied tijdens het upgraden van het programma.
- Er kunnen twee telefoons tegelijkertijd worden opgeladen.
- Een te dikke smartphonebehuizing kan een storing in het opladen veroorzaken.
- Wanneer het voertuig door hobbels rijdt, kan het draadloos opladen kort onderbroken worden.
- Als de smartphone afwijkt van het draadloze oplaadgebied en stopt met opladen, verplaats de smartphone dan terug naar het draadloze oplaadgebied.
- In het geval van een storing in het draadloos opladen van de smartphone, moet u ervoor zorgen dat er geen voorwerp op het draadloze oplaadgebied is geplaatst of wachten tot het draadloze oplaadgebied is afgekoeld voordat u het opnieuw oplaadt. Als het draadloos opladen nog steeds niet lukt, neem dan contact op met een officiële BYD-dealer of een erkend servicepunt

VOORZICHTIG

- Zorg er tijdens draadloos opladen voor dat de intelligente sleutel zich op meer dan 25 cm afstand van het laadgebied bevindt.
- Plaats geen munten, metalen sleutels, metalen ringen of andere objecten die metalen componenten bevatten samen met de smartphone in het draadloze oplaadgebied om verstoring van het laden of zelfs veiligheidsongevallen te voorkomen.
- Plaats geen zware voorwerpen op het laadgebied om schade hieraan te voorkomen.
- Als het draadloos oplaadsysteem voor de smartphone nog steeds niet werkt, neem dan contact op met een officiële BYD-dealer of een erkend servicepunt

VOORZICHTIG

- BYD is niet aansprakelijk voor problemen veroorzaakt door abnormaal gebruik. Als het product gedemonteerd of gewijzigd werd, wordt het garantie-onderhoud beëindigd.
- Wanneer u het voertuig verlaat, plaats de smartphone dan niet in het voertuig om op te laden om mogelijke veiligheidsrisico's te voorkomen.
- Controleer het opladen van de smartphone niet langdurig tijdens het rijden om de verkeersveiligheid te garanderen.
- Als u de smartphone draadloos oplaadt en er zich een metalen voorwerp tussen de smartphone en het rubberen kussentje bevindt, verwijder deze dan niet onmiddellijk met de hand om brandwonden te voorkomen.
- Voor beter opladen plaatst u de smartphone in het midden (waar het 'Oplaadgebied' wordt weergegeven).
- Spuit geen water op het oplaadgebied om te voorkomen dat er water in de draadloze oplader komt via de opening van de rubberen pad, waardoor storingen in de oplader worden voorkomen.
- Als de temperatuur te hoog is, kan het opladen van de smartphone stoppen en nadien doorgaan nadat de temperatuur is gedaald.
- BYD is niet verantwoordelijk voor de problemen die worden veroorzaakt door de externe draadloze oplaadspool. Gebruik een dergelijke spool met voorzichtigheid.

Afdekpaneel achterklep

De afdekpaneel van de achterklep kan op twee verschillende hoogtes worden gemonteerd. Druk op de hendel op het afdekpaneel om het te verwijderen en de hoogte aan te passen.

1. Wanneer de kofferbakafdekplaat in de hoogste stand is geïnstalleerd, ligt deze gelijk met het bovenoppervlak van de steunplaat. Wanneer de achterstoelen zijn neergeklapt, ligt de kofferbakplaat plat met de achterkant van de stoelen.

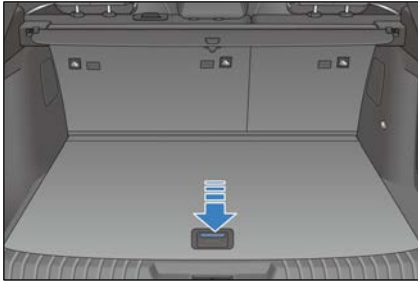

2. Wanneer de kofferbakafdekplaat op de lagere hoogte wordt geïnstalleerd, wordt deze op het onderste treeplankoppervlak van de steunplaat geplaatst en kan de opbergruimte worden vergroot.

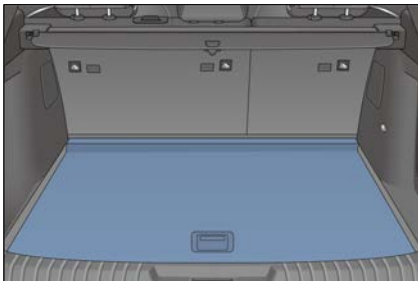

2. Verwijder de hamer uit het opbergvak.
3. Verwijder de afdekking van het hameruiteinde.

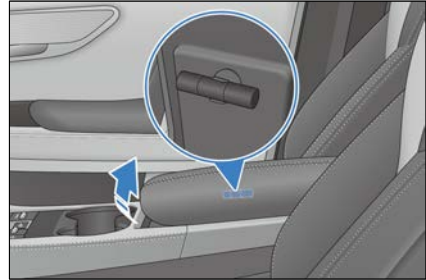

4. Houd de hendel stevig vast, houd het hameruiteinde tegen het glas en druk tegen het glas om de veerontgrendeling te activeren.

WAARSCHUWING

- Als het glas van de zijdeur is gelamineerd, kan het niet breken en blijft op zijn plaats.
- Zodra het glas gebroken en verzwakt is, gebruikt u de juiste methode om het gebroken glas uit de deur te duwen.
- Neem alle nodige voorzorgsmaatregelen om niet gewond te raken door gebroken glas.

Noodhamer

De veiligheidshamer bevindt zich in het middelste opbergcompartiment.

Het gereedschap mag alleen worden gebruikt op glas van de zijdeur.

Het mag alleen worden gebruikt om in geval van nood het voertuig te kunnen verlaten.

Hoe te gebruiken

1. Open het opbergcompartiment in het midden om de veiligheidshamer te vinden die aan de rechterwand van het opbergcompartiment in het midden is bevestigd.

06	ONDERHOUD	
	Onderhouds-informatie	206
	Regelmatig onderhoud.....	209
	Zelfonderhoud	213

Onderhouds- informatie

Onderhoudsperiode en items

Onderhoudsplan voertuig

- Het onderhoudsplan is erop gericht om de stabiliteit, veiligheid en zuinigheid van het rijden te garanderen, waardoor er minder storingen optreden.
- Voor het geplande onderhoudsinterval raadpleegt u het onderhoudsschema, afhankelijk van de stand van de kilometer teller of het tijdsinterval, afhankelijk van wat zich het eerst voordoet.
- Achterstallige onderhoudsitems moeten ook met dezelfde intervallen worden geïmplementeerd.
- Rubberen slangen (voor koelings- en verwarmingssystemen, remsystemen, enz.) moeten volgens het onderhoudsschema worden gecontroleerd door professionele technici.
- Dit zijn bijzonder belangrijke onderhoudsitems en de onderhoudsintervallen van elk item zijn in het onderhoudsschema vastgelegd. Een slang die enige vorm van slijtage of beschadiging vertoont, moet onmiddellijk worden vervangen.
- Het onderhoudsschema vermeldt alle na onderhoudspunten die moeten worden nagelopen om ervoor te zorgen dat het voertuig in opmerkelijke staat blijft.

Vereist onderhoudsschema

Het voertuig moet worden onderhouden volgens een onderhoudsschema.

Als het voertuig voornamelijk onder een of meer van de volgende bijzondere omstandigheden wordt gebruikt, moeten sommige onderhoudsschema-items vaker worden uitgevoerd.

- Wegomstandigheden
 - Rijden op ruwe, modderige of besneeuwde wegen.
 - Rijden op stoffige wegen.
- Rijdstandigheden
 - Het voertuig wordt gebruikt om een kampeeraanhangwagen te slepen of er wordt een daksteun op het voertuig geïnstalleerd.
 - Het voertuig wordt herhaaldelijk korte afstanden, binnen 8 km, gereden en gereden in een omgeving met een temperatuur onder nul.
 - Er wordt met het voertuig gereden bij langdurig stationair draaien of lange afstanden bij lage snelheid. Voorbeelden zijn politieauto's, taxi's of voertuigen die goederen vervoeren.

Onderhoudsschema

Onderhoud voertuig

Het basisonderhoud aan het voertuig wordt uitgevoerd in overeenstemming met de volgende onderhoudstijd en onderhoudskilometrage (totale kilometerstand), afhankelijk van wat zich het eerst voordoet.

Onderhoudspunt	Tijd- en kilometerinterval voor onderhoud
Controleer of de koelwaterleiding intact is en goed vast zit bij de verbindingdelen	Om de 12 maanden of 15.000 km
Controleer de remblokken en -schijven	Om de 24 maanden of 30.000 km
Controleer de leiding en slangen van het remsysteem	Om de 24 maanden of 30.000 km

Onderhoudspunt	Tijd- en kilometerinterval voor onderhoud
Controleer het stuurwiel en de hendel	Om de 24 maanden of 30.000 km
Controleer de stofafdekking van de aandrijfjas	Om de 24 maanden of 30.000 km
Controleer de kogelpen en het stofafdekking	Om de 24 maanden of 30.000 km
Controleer de voor- en achterwielophanging	Om de 24 maanden of 30.000 km
Bandenslijtage (controleer de uitlijning van het voor- en achterwiel wanneer de ongelijkmatige slijtage van de band meer is dan 2 mm)	Controleer tijdens onderhoud en voer de bandtranspositie uit indien nodig; onder slechte werkomstandigheden, de inspectiefrequentie verhogen en de bandentranspositie uitvoeren, indien nodig
Controleer het koelvloeistofpeil in het expansievat	Om de 24 maanden of 30.000 km
Controleer de remvloeistof	Om de 24 maanden of 30.000 km
Controleer of er stootschade of vervormingen te zien zijn aan de accuhouder, de antibotsingsbalk, de beschermplaat en de explosiebestendige klep, alsook of het voedingsamenstel lekt	Om de 24 maanden of 30.000 km
Controleer de aircozeef en het filter	Om de 24 maanden of 30.000 km. In geval van een veeleisende omgeving of verminderde luchtuitlaatcapaciteit, strekt het tot aanbeveling om op tijd tot controle over te gaan en indien nodig het filterscherm van de airconditioning te vervangen
Controleer de uitlaatpijkoppeling op luchtlekkage	Om de 24 maanden of 30.000 km
Controleer de vuldop, brandstofpijp en connector	Om de 24 maanden of 30.000 km
Verversen van aircokoelvloeistof*	Het langwerkend koelmiddel met organisch zuur om de zes jaar of om de 90.000 km verversen
Vervang motorkoelvloeistof en aandrijfmotorkoelvloeistof (motor met turbocompressor)	Het langwerkend koelmiddel met organisch zuur om de zes jaar of om de 90.000 km verversen
Vervang motorkoelvloeistof en aandrijfmotorkoelvloeistof (motor met natuurlijke aanzuiging)	Het langwerkend koelmiddel met organisch zuur om de zes jaar of om de 90.000 km verversen
Remvloeistof vervangen	Controleren tijdens het onderhoud en vervangen om de 2 jaar of 30.000 km

Onderhoudspunt	Tijd- en kilometerinterval voor onderhoud
Ververs de speciale EHS-tandwielolie	Controleer de hoeveelheid EHS-tandwielolie tijdens het onderhoud en vervang de olie en het filterelement om de 4 jaar of 60.000 km
Vervang de tandwielolie in de transmissie, reduceerolie van de vooraandrijving en de transmissieolie van de achteraandrijving*	Vervangen om de vier jaar of 60.000 km
Vervang het transmissiefilterelement	Vervang het filterelement (persfilterelement) om de 4 jaar of 60.000 km
Vervang olie en oliefilter (motor met turbocompressor)	Om de 12 maanden of 15.000 km
Vervang motorolie en oliefilter (motor met natuurlijke aanzuiging)	Om de 12 maanden of 15.000 km
Bougie	Vervangen om de 45.000 km
Brandstoffilter (niet-geïntegreerd)	Om de 24 maanden of 30.000 km
Luchtfilterelement vervangen	Daarna om de 12 maanden of 15.000 km vervangen; voer extra inspectie uit bij werking onder zware bedrijfsomstandigheden en vervang indien nodig
Stoffilter van koolstofopvangbeker vervangen (DMTL*)	Om de 2 jaar of 30.000 km, of wanneer het brandstofpistool regelmatig stopt tijdens het tanken.

HERINNERING

- Om de hoogspanningsaccu in optimale staat te houden, is het noodzakelijk om (ten minste elke 6 maanden of 72.000 km) het voertuig regelmatig volledig op te laden en te ontladen om het doel van zelfkalibratie van de accu te bereiken, of om contact op te nemen met een officiële BYD-dealer of een erkend servicepunt voor capaciteitstest en kalibratie.
- In het geval van slechte werkomstandigheden wordt aanbevolen om de aanbevolen onderhoudsintervallen te verkorten op basis van de werkelijke situatie om het voertuig te beschermen. Rijd het voertuig gedurende lange tijd in een omgeving met lage temperaturen (omgevingstemperatuur < 5 °C) en de continue rijtijd in HEV-modus is elke keer kort (< 15 min), of het voertuig

HERINNERING

- wordt gedurende lange tijd vaak gereden in een langzame kruipende toestand (voertuigsnelheid < 10 km/u).
- Voor voertuigen die door ongevallen zijn beschadigd of met een abnormale ophanging is het noodzakelijk om te controleren of de hoogspanningskabelboomconnector van het accupack los zit, in welk geval de aftersalesafdeling een technische kennisgeving aan een officiële BYD-dealer of een erkend servicepunt zal doen toekomen.

Opmerkingen:

- De onderhoudsperiode in de tabel wordt berekend vanaf de aankoopdatum.
- Om het voertuig in optimale staat te houden, dient u het voertuig correct te besturen volgens de volgende instructies.
 - Vóór het eerste onderhoud mag de gebruiksverhouding van de HEV-modus niet minder zijn dan 50% tijdens het inlopen in de ECO-modus.
 - Na het eerste onderhoud mag de gebruiksverhouding van de HEV-modus niet lager zijn dan 10%.

De vervangingstijd van het oliefilter kan worden verkort afhankelijk van de mate van vervuiling van de benzinemotor.

Regelmatig onderhoud

Regelmatig onderhoud

- Om ervoor te zorgen dat het voertuig optimaal werkt en om het optreden van storingen te verminderen, moet onderhoud worden uitgevoerd volgens het onderhoudsschema.
- Voor het geplande onderhoudsinterval raadpleegt u het onderhoudsschema, afhankelijk van de stand van de kilometerteller of het tijdsinterval, afhankelijk van wat zich het eerst voordoet.
- Achterstallige onderhoudsitems moeten ook met dezelfde intervallen worden geïmplementeerd.
- Het onderhoud moet worden uitgevoerd door een plaatselijke officiële BYD-dealer of een erkend servicepunt in overeenstemming met de overeenkomstige normen en specificaties.
- Het onderhoudsschema vermeldt de onderhoudsitems en reistijd of -afstand op basis van de aanname dat het voertuig wordt gebruikt als een normaal vervoermiddel om passagiers en goederen te vervoeren die de maximum

laadcapaciteit van het voertuig niet overschrijden.



VOORZICHTIG

- Onderhoud het voertuig regelmatig volgens de vereisten in de Servicehandleiding voor garantie en onderhoud van BYD.

Bescherming tegen corrosie

De meest voorkomende oorzaken van voertuigcorrosie:

- Op de vloer van het voertuig worden zoutoplossing en alkalische stoffen, stof en vocht opgehoopt.
- Het voertuig bevindt zich in een omgeving met een hoge vochtigheidsgraad of sommige delen van het voertuig bevinden zich gedurende lange tijd in een vochtige omgeving met een hoge temperatuur.
- De verflaag of onderlaag is gekrast door een kleine botsing of door stenen en grind.

Om voertuigcorrosie te voorkomen, moeten de volgende richtlijnen in acht worden genomen:

- Was het voertuig regelmatig.
 - Als u in de winter op een zout-alkaliweg rijdt of in een kustgebied woont, reinig dan het chassis en de wielbeschermer minstens één keer per maand met een hogedrukwaterpistool of stoom om corrosie te verminderen. Was het chassis grondig na de winter.
- Controleer de carrosserieverf en decoratieve onderdelen
 - Elk krasje of scheurtje in de verf moet onmiddellijk worden gerepareerd om corrosie te voorkomen. Als er fragmenten of barsten loskomen van het metalen oppervlak, is het raadzaam om voor reparatie naar een officiële BYD-dealer of een erkend servicepunt te gaan.
- Controleer de binnenkant van het

compartiment

- Vocht en stof onder het tapijt veroorzaken corrosie, dus de onderkant van het tapijt moet regelmatig worden gecontroleerd en droog worden gehouden.
- Bij het vervoer van goederen zoals chemicaliën, reinigingsmiddelen, meststoffen en zouten moet extra voorzichtig te werk worden gegaan en moeten de juiste containers worden gebruikt. In geval van spatten of lekkage moet u het voertuig onmiddellijk reinigen en droog houden.
- Spatborden gebruiken
 - Als het voertuig in een gebied met zoutoplossing-alkali of op een grindweg rijdt, kunnen spatborden het voertuig beschermen. Hoe groter en dichter bij de grond de spatborden zijn, hoe beter.
- Parkeer in een goed geventileerde en droge omgeving.

Onderhoud van het vlakwerk

- Reinig het voertuig op tijd.
- Om kleurongelijkheid of ruwe oppervlakken te voorkomen, moet u het spuiten van secundaire verf vermijden als de toplaag geen duidelijke krassen vertoont.
- Als het voertuig langere tijd geparkeerd staat, moet het in een garage of op een goed geventileerde plaats worden geparkeerd en in de winter worden afgedekt met een speciale carrosseriehoes. Kies een koele plek voor tijdelijk parkeren.
- Voorkom sterke schokken, stoten of krassen op de verflaag van de carrosserie van het voertuig. Als er een kras, deuk of afbladdering op de toplaag wordt aangetroffen, repareer deze dan op tijd, bij voorkeur bij een professionele autodetailer.

- Raak de toplaag niet aan met vette handen en schrob deze niet met een vette doek. Plaats geen gereedschap of doek vervuild met organische oplosmiddelen op de carrosserie van het voertuig om chemische reacties te voorkomen.
- Wax de toplaag van het voertuig eenmaal per maand ter bescherming of wanneer de carrosserie niet goed bestand is tegen water, en ga regelmatig (driemaandelijks) naar een professionele autodetailer voor onderhoud om de helderheid en glans van de toplaag op tijd te herstellen.
- Gebruik een hoogwaardig polijstmiddel en was. Als het gepolijste oppervlak van de carrosserie van het voertuig ernstig is verweerd, gebruik dan een wasvrij reinigings- en polijstmiddel voor het voertuig. Volg zorgvuldig de instructies van de fabrikant en de preventieve maatregelen. Het verchromde oppervlak moet net als het verfpoppervlak gepolijst en in de was gezet worden.



VOORZICHTIG

- Wanneer het voertuig opnieuw wordt gespoten en in een lakstraat met hoge temperaturen wordt geplaatst, moet de plastic bumper van het voertuig worden verwijderd om schade door hoge temperaturen te voorkomen.

Voertuigreiniging

- Het voertuig moet op tijd onder de volgende omstandigheden, waardoor de laklaag loskomt of de carrosserie en onderdelen gaan roesten, worden gereinigd:
 - Rijden langs de kust.
 - Rijden op een weg waarop gestrooid is.
 - Rijden op wegen bedekt met koolteer.
 - Hars, uitwerpselen van vogels en insectenkarkassen die vast komen te zitten.

- Rijden in gebieden met een grote hoeveelheid rook, roet, stof, ijzervijzel of chemicaliën.
- Als het voertuig zichtbaar is vervuild door stof of modder.
- Na het regenen.

Het voertuig handmatig wassen

Wacht tot het voertuig voldoende is afgekoeld in de schaduw voordat u het wast.

1. Gebruik een waterslang om los vuil en alle modder of zoutoplossing-alkali stoffen aan de onderkant van het voertuig en delen van wielen weg te spoelen.
2. Reinig het voertuig met een neutraal reinigingsmiddel dat gemengd is volgens de instructies van de fabrikant. Veeg het voertuig voorzichtig van boven naar beneden langs de richting van de waterstroom af met een zachte doek die in de reinigungsoplossing is gedoopt. Veeg niet horizontaal of met een cirkelvormige beweging.
3. Grondig afspoelen. Anders veroorzaakt het wasmiddel strepen na luchtdroging. Nadat het voertuig bij warm weer is gewassen, moeten alle onderdelen correct worden afgespoeld met schoon water.
4. Om watervlekken te voorkomen, veegt u de carrosserie van het voertuig droog met een schone, zachte doek en vermijdt u hard vegen of drukken, anders kan het verfoppervlak bekrast raken.



HERINNERING

- Gebruik geen sterk alkalisch waspoeder, zeepsop, schoonmaakmiddelen, wasmiddelen of organisch materiaal (benzine, kerosine, vluchtige olie of sterke oplosmiddelen) om het voertuig te reinigen.
- Veeg bij het reinigen van de combinatielampen het oppervlak niet af met chemische oplosmiddelen zoals benzine, alcohol, lakverdunner, verdunner en tetrachloorkoolstof. Als u dit wel doet, zal de behuizingen van de combinatielampen barsten.

HERINNERING

- Het wordt aanbevolen om auto's die in kustgebieden of zwaar vervuilde gebieden reizen eenmaal per dag te wassen.
- Gebruik geen schrapers of benzine om hard vuil van de carrosserie van het voertuig te verwijderen. De plastic wielafwerking wordt gemakkelijk beschadigd door organisch materiaal. Als er organisch materiaal op de afwerking van het voertuig spat, verwijdert u dit met water en controleert u of de afwerking beschadigd is. Vervang elke ernstig beschadigde plastic wielafwerking op tijd. Anders kan de afwerking tijdens het bewegen van het voertuig van het wiel vallen en een ongeval veroorzaken.
- Gebruik geen schurende reinigingsmiddelen om de bumper te schrobben.
- Reinig gepolijste metalen onderdelen met koolstofreiniger en was ze regelmatig voor bescherming.

Carwash

Sommige soorten borstels, ongefilterd water of machinaal gedefinieerde spoelprocedures in automatische autowasstations kunnen krassen veroorzaken of het verfoppervlak beschadigen. De krassen verminderen de duurzaamheid en glans van het verfoppervlak, vooral voor donkergekleurde voertuigen. Voordat u het voertuig wast, moet u het personeel van het wasstation van het voertuig raadplegen voor de veiligste wasprocedure voor het verfoppervlak.

Binnenkant reinigen

HERINNERING

- Zorg er bij het reinigen van de binnen- of buitenkant van het voertuig voor dat er geen water op de vloer en het dashboard stroomt, omdat water dat in de buurt van elektrische componenten binnendringt een storing kan veroorzaken.

Tapijten

- Maak tapijten schoon met een hoogwaardig schuimwasmiddel.
- Gebruik eerst een stofzuiger om het stof zoveel mogelijk te verwijderen. Er zijn verschillende soorten schuimwasmiddelen die gebruikt kunnen worden. Sommige zijn afgevuld in spuitbussen en andere zijn in poeder- of vloeibare vorm, waarbij schuim ontstaat door vermenging met water. Reinig tapijten met een met schuim doordrenkte spons of borstel en boen ze in cirkelvormige bewegingen.
- Gebruik niet alleen water en houd de tapijten zo droog mogelijk.

Veiligheidsgordels

- De veiligheidsgordels kunnen worden gereinigd met neutraal zeepwater of lauw water.
- Veeg de veiligheidsgordels af met een spons of zachte doek. Controleer de veiligheidsgordels op overmatige slijtage, scheuren of insnijdingen.

VOORZICHTIG

- Reinig de veiligheidsgordel niet met kleurstof of bleekmiddel. Deze stoffen kunnen de sterkte van de veiligheidsgordel verminderen.
- Gebruik geen veiligheidsgordel die niet droog is.

Deuren en ramen

- Deuren en ramen kunnen worden gereinigd met gewone huishoudelijke reinigingsmiddelen.
- Veeg de binnenkant van de achterraut voorzichtig langs van de linker- naar rechterraut af. Overmatige kracht of open neervegen kan de verwarmingsdraden van de achterontdooier en antennegeleider beschadigen.
- Controleer de deurremmen regelmatig. Als er duidelijke stofophoping op de remstang wordt gevonden, veeg deze dan af met een natte, zachte doek om stof op het oppervlak te verwijderen en breng vervolgens 0,3~0,8 g vet aan tussen de beugel en de schacht van de stang, en tussen de stang en het schuifblok.

VOORZICHTIG

- Let er bij het reinigen van de binnenkant van de achterraut op dat u geen krassen maakt of schade toebrengt aan elektrische verwarmingsdraden of aansluitpunten.

Bedieningspaneel airco, autoluidsprekers, dashboard, bedieningspaneel en schakelaars

- Reinig het bedieningspaneel van de airco, de autoluidsprekers, het dashboard, het bedieningspaneel en de schakelaars met een natte, zachte doek.
- Veeg het stof voorzichtig af met een schone, zachte doek die in lauw water is gedrenkt.

VOORZICHTIG

- Gebruik geen organische stoffen (zoals oplosmiddelen, kerosine, alcohol, benzine) of oplossingen op zuurbasis. Deze chemicaliën kunnen verkleuring, vlekken of schilfering veroorzaken.
- Controleer alstublieft dat het te gebruiken wasmiddel of polijstmiddel de bovenstaande stoffen niet bevat.

VOORZICHTIG

- Als er een nieuw type vloeibare autowasmachine wordt gebruikt, mag deze niet op het binnenoppervlak van het voertuig spatten, omdat deze de bovengenoemde stoffen kan bevatten. Verwijder eventuele opspattende vloeistof snel.

Leer

- Leren afwerkingen kunnen worden gereinigd met een neutraal wasmiddel voor wol.
- Gebruik een zachte doek met een neutrale reinigungsoplossing om het stof af te vegen en veeg vervolgens het resterende reinigungsmiddel grondig af met een schone, natte doek.
- Als het leer nat wordt, veeg het dan af met een schone, zachte doek. Droog het leer op een goed geventileerde, koele plaats.
- Voor vragen over voertuigreiniging kunt u contact opnemen met een plaatselijke officiële BYD-dealer of een erkend servicepunt..

VOORZICHTIG

- Als vuil niet kan worden verwijderd met een neutraal reinigungsmiddel, reinig het dan met een reinigungsmiddel dat geen organische oplosmiddelen bevat.
- Reinig leer niet met organisch materiaal zoals vluchtige olie, alcohol, benzine, zuur of alkali, omdat dit verkleuring veroorzaakt.
- Reinig het leer niet met een nylon borstel of een synthetische vezeldoek, omdat deze krassen kunnen veroorzaken op de fijne patronen op het leeroppervlak.
- Schimmel kan groeien op vuile leren afwerkingen. Er moet speciale zorg worden betracht om olievlekken te voorkomen, en afwerkingen moeten altijd schoon worden gehouden.

VOORZICHTIG

- Langdurige blootstelling aan zonlicht zorgt ervoor dat leer hard wordt of krimpt, dus het voertuig moet op een schaduwrijke en koele plaats worden geparkeerd, vooral in de zomer.
- Plaats bij warm weer geen voorwerpen van vinyl of was op de afwerkingen, aangezien deze bij hoge temperaturen aan leer kunnen blijven plakken.
- Onjuiste reiniging van lederen afwerkingen kan verkleuring of vlekken veroorzaken.

Zelfonderhoud

Zelfonderhoud

Voorzorgsmaatregelen voor zelfonderhoud

- Als u zelf onderhoud wilt uitvoeren, volg dan de stappen in dit hoofdstuk op de juiste wijze.
- Let op: onjuist en onvolledig onderhoud heeft invloed op de rijervaring.
- Dit hoofdstuk vermeldt alleen de instructies voor enkele eenvoudige onderhoudswerkzaamheden die de gebruiker kan uitvoeren. Er zijn nog echter veel items die moeten worden uitgevoerd door gekwalificeerde technici met speciaal gereedschap.
- Tijdens het onderhoud van het voertuig moet speciale aandacht worden besteed om accidenteel letsel te voorkomen. De volgende voorzorgsmaatregelen moeten in acht worden genomen.

VOORZICHTIG

- Als het koelmiddel overstroomt, veeg het dan af met een droge doek of tissue om schade aan onderdelen of voertuiglak te voorkomen en vul op tijd koelmiddel bij.

VOORZICHTIG

- Als de remvloeistof overstroomt, spoel het dan met water af om schade aan componenten of voertuiglak te voorkomen.
- Rijd niet met het voertuig wanneer het luchtfilter is verwijderd; anders raakt de motor overmatig versleten.
- Zorg er bij het vervangen van de wisserbladen voor dat de wissers geen krassen op het glazen oppervlak veroorzaken.
- Controleer voordat u de motorkap sluit of er gereedschap of een doek in het motorcompartiment achterblijft.

HERINNERING

- Rook niet in of in de buurt van het voertuig om vonken of open vuur te voorkomen die brand kunnen veroorzaken.
- Draag bij het werken in of onder het voertuig altijd een veiligheidsbril om uw ogen te beschermen tegen wegspringende of vallende voorwerpen of opspattende vloeistof.
- Wees voorzichtig bij het vullen van de remvloeistof, omdat deze de huid of ogen kan beschadigen. Als uw huid of ogen worden blootgesteld aan remvloeistof, spoel dan onmiddellijk met schoon water. Als uw ogen of handen nog steeds slecht voelen, zoek dan onmiddellijk medische hulp.

De volgende items moeten worden gecontroleerd op basis van gebruiksomstandigheden of gespecificeerde kilometerstand:

- Koelvloeistofpeil: De radiator en het expansievat moeten bij elke lading gecontroleerd worden.
- Vloeistof voor ruitensproeier - controleer eenmaal per maand de hoeveelheid ruitensproeiervloeistof in het vloeistofreservoir. Als de wasvloeistof vaak wordt gebruikt vanwege slecht weer,

verhoog dan de frequentie van de controle.

- Voorruitwissers - controleer de staat van de wisser eenmaal per maand. Als de wisser de voorruit niet volledig kan reinigen, controleer dan of er schade zoals slijtage en barsten is.
- Remvloeistofpeil - controleer het vloeistofpeil ten minste eenmaal per maand.
- Rempedaal - controleer of het rempedaal normaal functioneert.
- Schakelaar van elektronische parkeerrem - controleer of de schakelaar werkt.
- 12V-accu - controleer maandelijks de toestand van de accu en de aansluiting op corrosie.
- Aircosysteem - controleer de werking van de airco-eenheid wekelijks.
- Banden - controleer de bandenspanning maandelijks. Controleer de slijtietoestand en eventuele ingebedde voorwerpen op het bandenoppervlak. Controleer de loopvlakslijtage en of er vreemde voorwerpen ingesloten zijn.
- Ontdooier voorruit - controleer de ontdooiuitlaat maandelijks terwijl u de verwarming en airco gebruikt.
- Lichten - controleer het verlichtingssysteem maandelijks om de werkingstoestand te bevestigen.
- Deuren - controleer of de achterklep van de kofferruimte en de deuren normaal kunnen worden geopend en gesloten en stevig kunnen worden vergrendeld.
- Claxon - controleer of de claxon normaal functioneert.

VOORZICHTIG

- Rijd niet verder met een voertuig dat niet is geïnspecteerd, omdat dit kan leiden tot ernstige schade aan het voertuig en persoonlijk letsel.

Lichten

Uitlijning koplamp

De koplampen van nieuwe voertuigen zijn uitgelijnd voordat het voertuig wordt afgeleverd. Als het voertuig vaak een grote lading draagt, moeten de koplampen mogelijk opnieuw worden uitgelijnd. Het wordt aanbevolen om de koplampen te laten uitlijnen door een officiële BYD-dealer of een erkend servicepunt.

Beslaan van lichten

- Na zware regenval of reiniging kan er vocht verschijnen op de afdekkingen van combinatielampen, achterlichten of richtingaanwijzers in externe achteruitkijkspiegels. Dit is vergelijkbaar met het condensatiefenomeen van de ramen aan één kant van het voertuig tijdens regen, wat niet aangeeft dat uw voertuig defect is.
- De binnenruimte van de lampen is relatief gesloten en nauw, dus de temperatuur in de lampen is zeer hoog wanneer ze aan blijven, en de afdekking en reflector worden meestal verbrand en vervormd door hoge temperatuur. Daarom hebben lampen warmteafvoer nodig. Lichtafdekkingen zijn ontworpen met gaten voor warmteafvoer door convectie met de omgeving. Hoe groter het temperatuurverschil, hoe actiever de convectie is. Tijdens het convectieproces wordt de waterdamp in de lucht onvermijdelijk naar binnen in de lampen gebracht. Door de invloed van blootstelling aan de zon, convectie, verwarming van de bol en andere factoren, is de waterdamp in de lucht gemakkelijk te condenseren tot mist of waterdruppels op lichte oppervlakken met lage temperaturen. Dat is de reden waarom de mist op lichtafdekkingen ontstaat.



VOORZICHTIG

- Als er vocht in de koplamp en in de richtingaanwijzer op de zijspiegel komt, kan dit te wijten zijn aan een hoge luchtvochtigheid of een aanzienlijk temperatuurverschil tussen het voertuig en de omgeving. Schakel in dat geval de koplamp of de richtingaanwijzer in

VOORZICHTIG

tijdens het rijden. Het vocht verdampt na een korte rijperiode.

- Als er sprake is van aanzienlijke waterophoping in de lampen, wordt aanbevolen om het voertuig voor onderhoud naar een officiële BYD-dealer of een erkend servicepunt te rijden.

Onderhoud aan het zonnedak

Onderhoud aan het panoramisch schuifdak

1. Veeg stof en zand van de buitenste afdichtingsstrip van het schuifdak met een natte doek en maak geen krassen, aangezien dit de afdichtingsprestaties nadelig beïnvloedt.
2. Veeg eventueel stof of zand op de spuitgietrand van het voorglas af met een natte doek en maak geen krassen op de afdichtingsstrip, aangezien dit de afdichtingsprestaties nadelig beïnvloedt.
3. Maak de voorkant van de achterruit regelmatig schoon (nadat de voorruit volledig is geopend) om stof, zand, bladeren en ander vuil te verwijderen en te voorkomen dat de afvoergaten verstopt raken.
4. Maak de geleiderails aan beide zijden en de voorgoot regelmatig schoon om stof, zand, bladeren en ander vuil te voorkomen en om verstopping van de afvoergaten te voorkomen.
5. Vermijd bij het wassen van het voertuig dat u hogedrukwaterpistolen rechtstreeks op de afdichtingsstrip richt. Dit veroorzaakt schade aan de afdichtingsstrip, maar zorgt er ook voor dat er water in het voertuig sijpelt.
6. Als het bevroren zonnedak in de winter wordt geopend, kan de afdichtstrip of andere onderdelen beschadigd raken. Het voertuig moet eerst worden voorverwarmd en het HVAC-systeem moet worden

ingeschakeld om het smelten van sneeuw en ijs te versnellen. Open het zonnedak pas als het voertuig warmer is. Om te voorkomen dat het zonnedak weer bevriest, neemt u het resterende water op het zonnedak af met een doek.

7. Open het zonnedak niet volledig op extreem hobbelige wegen, omdat de sterke trillingen vervorming van gerelateerde componenten kunnen veroorzaken of zelfs de motor kunnen beschadigen. Bovendien mag het zonnedak niet worden geopend wanneer het regent of wanneer het voertuig wordt gereinigd.

Gewone methode voor zonnedakonderhoud

1. Veeg stof en zand van de buitenste afdichtingsstrip van het schuifdak met een natte doek en maak geen krassen, aangezien dit de afdichtingsprestaties nadelig beïnvloedt.
2. Veeg stof of zand op dakplaatmetaal af met een natte doek en bekras de afdichtstrip niet, want dat kan de afdichtstrip verslijten wanneer het zonnedak beweegt en de afdichtprestaties aantasten;
3. Maak de geleiderails aan beide zijden en de voorgoot regelmatig schoon om stof, zand, bladeren en ander vuil te voorkomen en om te voorkomen dat water in het voertuig sijpelt;
4. Vermijd bij het wassen van het voertuig dat u hogedrukwaterpistolen rechtstreeks op de afdichtingsstrip richt. Dit vervormt of beschadigt niet alleen de afdichtingsstrip, maar zorgt er ook voor dat er water in het voertuig sijpelt.
5. Als het bevroren zonnedak in de winter wordt geopend, kan de afdichtstrip of andere onderdelen beschadigd raken. Het voertuig moet eerst worden voorverwarmd en het HVAC-systeem moet worden ingeschakeld om het smelten van sneeuw en ijs te versnellen. Open het zonnedak pas als het voertuig warmer is. Om te voorkomen dat het zonnedak weer bevriest, neemt u het resterende water op het zonnedak af met een doek.

6. Open het zonnedak niet volledig op extreem hobbelige wegen, omdat de sterke trillingen vervorming van gerelateerde componenten kunnen veroorzaken of zelfs de motor kunnen beschadigen. Bovendien mag het zonnedak niet worden geopend wanneer het regent of wanneer het voertuig wordt gereinigd.

Opslag van het voertuig

- Als het voertuig lange tijd (meer dan een maand) moet worden geparkeerd, moeten de volgende voorbereidingen worden getroffen. Een goede voorbereiding helpt om achteruitgang van de voertuigomstandigheden te voorkomen en maakt het gemakkelijk voor het volgende gebruik van het voertuig. Parkeer het voertuig indien mogelijk binnen.
- Reinig en droog de carrosserie grondig.
- Reinig het interieur van het voertuig om ervoor te zorgen dat het tapijt en de matten volledig droog zijn.
- Schakel de versnelling naar P-versnelling.
- Open het raam een beetje aan één kant (bij parkeren binnenshuis).
- Plaats een opgevouwen handdoek of doek onder de voorste ruitenwisserarm om zodat het de voorruit niet raakt.
- Om plakken te verminderen, spuit u siliconensmeermiddel op de afdichtingsonderdelen van alle deuren en de achterklep, en brengt u voertuigcarrosseriewas aan op het verfoppervlak waar de afdichtingsstrips van deuren en de achterklep in contact komen.
- Bedek de carrosserie van het voertuig met een ademende hoes van een ademend materiaal, zoals katoen. Niet-ademende materialen, zoals plastic, kunnen vocht opbouw veroorzaken en de verf beschadigen.

HERINNERING

- Voorafgaand aan transport of opslag wordt aanbevolen om de laadstatus binnen hoger dan 50% te houden om de

! HERINNERING

prestaties van de hoogspanningsaccu en normale voeding van de 12V-accu tijdens transport of opslag te garanderen.

Motorkap

Motorkap openen

1. Schakel naar de P- of N-versnelling en schakel de EPB in. Trek de hendel voor het openen van de motorkap aan de linkerkant van de onderkant van het dashboard 2 keer achter elkaar omhoog om de kap enigszins te openen.

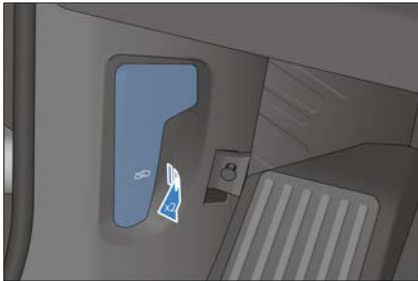

2. Open de motorkap en til deze op. De motorkap gaat dan automatisch open.



De motorkap sluiten

1. Trek de motorkap omlaag om de borging in contact te brengen met de vergrendeling van het voorste compartiment. Plaats beide handen in het gebied dat wordt weergegeven in de

afbeelding aan de voorkant van de kap en druk vervolgens hard naar beneden om de motorkap volledig te vergrendelen.

2. Controleer na het sluiten van de motorkap of het slot goed vergrendeld is.



! HERINNERING

- Zorg ervoor dat de motorkap gesloten en stevig vergrendeld is voordat u gaat rijden. Anders kan de motorkap tijdens het rijden plotseling opengaan, wat een ongeval kan veroorzaken.

Koelsysteem

Uitzettingstank voor lage temperaturen

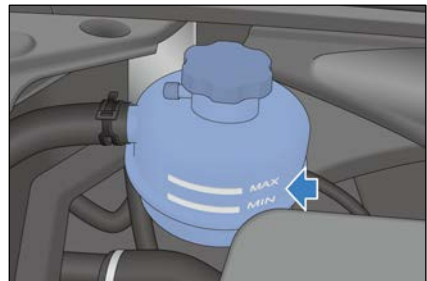

Uitzettingstank voor hoge temperaturen

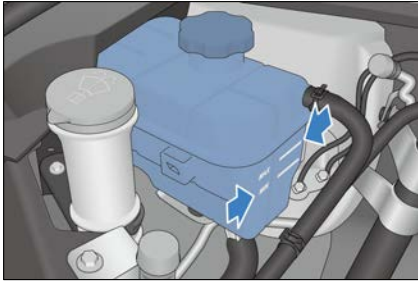

- Het vloeistofniveau voldoet aan de vereiste wanneer het zich tussen de MAX- (maximum vloeistofniveau) en MIN- (minimum vloeistofniveau) markeringen van het expansievat bevindt.
- Gebruik altijd koelmiddel met specificaties die gelijk zijn aan die van het product van de oorspronkelijke fabrikant. Er is geen bijmenging vereist. Verschillende merken en soorten koelvloeistof mogen niet worden gemengd.

! HERINNERING

- Ga naar een officiële BYD-dealer of een erkend servicepunt te gaan voor het bijvullen van het koelmiddel.

! VOORZICHTIG

- Voeg nooit roestwerende middelen of andere additieven toe aan het koelsysteem. De additieven zijn mogelijk niet compatibel met de koelmiddel- of motorcomponenten.
- Voordat u het deksel van het koelmiddelreservoir opent, moet u ervoor zorgen dat de motor, de geïntegreerde module voor de HV-elektronische besturing, het deksel van het koelmiddelreservoir en de radiator zijn afgekoeld. Anders kan het koelmiddel uitstoten en ernstige brandwonden veroorzaken.
- Open het bovenste deksel van de zekeringdoos van het voorste compartiment niet wanneer u het koelmiddel vult.

VOORZICHTIG

- Vul het koelmiddel met een speciaal gereedschap om te voorkomen dat het koelmiddel in de zekeringdoos stroomt.

Sproeier

- Controleer bij normaal gebruik minimaal maandelijks het vloeistofpeil van het ruitensproeierreservoir.
- Als de sproeier vaak wordt gebruikt bij slecht weer, controleer dan vaker het niveau van het sproeierreservoir.
- Er moet hoogwaardige ruitensproeierreservoir worden toegevoegd om het ontsmettingsvermogen te verbeteren en bevroering bij koud weer te voorkomen.

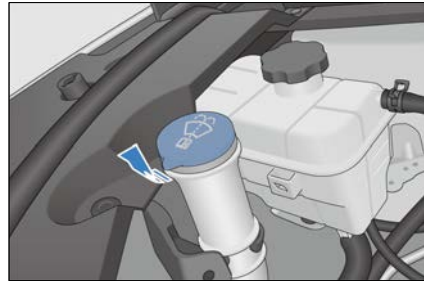

- Wanneer u opnieuw sproeierreservoir aan het vloeistofreservoir toevoegt, gebruikt u een stuk schone doek gedrenkt in ruitensproeierreservoir om het ruitensproeierreservoir schoon te maken, waardoor het blad in goede staat blijft.

! VOORZICHTIG

- Schenk geen azijn-wateroplossing in het ruitensproeierreservoir.
- Het wordt aanbevolen om gecertificeerde ruitensproeierreservoir te gebruiken.

Remsysteem

Het vloeistofniveau moet tussen de MIN- en MAX-markeringen op de reservoirwand liggen. Als het vloeistofpeil op of onder de MIN-markering (ondergrens) staat, controleer dan het remsysteem op lekkage en controleer het remblok op slijtage.

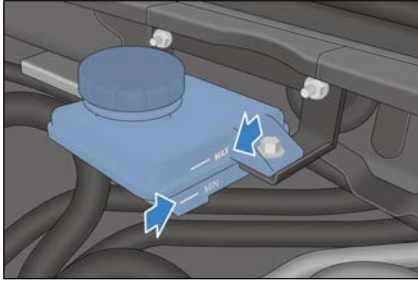

! HERINNERING

- Controleer het vloeistofpeil in het reservoir minstens eenmaal per maand.
- Vervang de remvloeistof volgens de rijtijd en kilometerstand gespecificeerd in het reguliere onderhoudsschema.
- Gebruik HZY6/DOT4 remvloeistof van hetzelfde model als BYD. Andere modellen remvloeistof zijn niet van toepassing op het remsysteem van dit voertuig.

Motorolie

- Gebruik altijd motorolie met de juiste specificaties.
- Controleer bij de aankoop van motorolie de oliespecificaties die op de verpakking staan aangegeven en die moeten voldoen aan de gebruiksvoorschriften voor dit voertuig.

Aanbevolen motorolie

- Motorolie speelt een belangrijke rol bij het waarborgen van de prestaties en levensduur van de motor, dus moet gezuiverde motorolie van hoge kwaliteit worden gebruikt. Het wordt aanbevolen dat

u de originele BYD-motorolie kiest.

- Het motorolieverbruik is gerelateerd aan rijgewoonten, weersomstandigheden en wegomstandigheden. Het motorolieverbruik van nieuwe motoren kan hoger zijn.

Motorolie controleren

1. Parkeer het voertuig op een vlakke weg, start de motor totdat deze de normale bedrijfstemperatuur bereikt en schakel vervolgens de motor uit.
2. Verwijder na 10 minuten van uitschakeling de afdekplaat aan de rechterkant, trek de oliepeilstok naar buiten, controleer het oliepeil en de olieconditie en controleer of het oliepeil tussen ① en ② ligt. Voeg olie toe of vervang deze indien nodig.

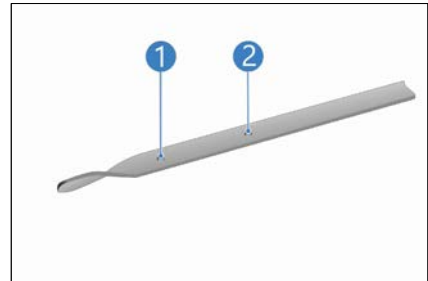

3. Plaats de oliepeilstok terug.
- Wanneer het waarschuwingslampje voor een lage oliedruk gaat branden, vul dan op tijd olie bij.

! WAARSCHUWING

- Let op dat u geen olie op andere voertuigcomponenten spat.
- De motorolie, de motorcomponenten en het uitlaatsysteem hebben allemaal hoge temperaturen, wat brandwonden kan veroorzaken. Wees voorzichtig en draag beschermende kleding wanneer u in het voorste compartiment werkt.
- Langdurig of frequent contact met gebruikte motorolie veroorzaakt huidziekten. Gebruik zeepwater en



WAARSCHUWING

schoon water om de olie op de huid weg te wassen.

Aircosysteem

Aircosysteem

Het aircosysteem is een gesloten systeem en alle belangrijke onderhoudswerkzaamheden moeten worden uitgevoerd door professionals van een officiële BYD-dealer of een erkend servicepunt. Het volgende kan worden gedaan om een effectieve werking van het aircosysteem te garanderen.

- Controleer de radiator en de aircocondensator regelmatig. Verwijder bladeren, insecten en stof die zich op het vooroppervlak hebben opgehoopt. Deze afzettingen belemmeren de luchtstroom en verminderen het koeleffect. Neem contact op met een officiële BYD-dealer of een erkend servicepunt voor reparatie.
- In koude maanden wordt aanbevolen om de airconditioning één keer per week gedurende minimaal 10 min aan te zetten, zodat de smeerolie in de koelunit kan circuleren.
- Als de werking van de airco afneemt, ga dan naar een officiële BYD-dealer of een erkend servicepunt voor onderhoud.



VOORZICHTIG

- Wanneer het aircosysteem wordt onderhouden, moet het onderhoudsstation een koudemiddelrecyclingsysteem gebruiken.
- Het systeem kan koelmiddel recycleren om milieuvervuiling te voorkomen die wordt veroorzaakt door het rechtstreeks lozen van koelmiddel.

Ruitenwischerbladen

Het wischerblad is gemaakt van synthetisch rubber, en is een kwetsbaar onderdeel. Het wischerblad kan beschadigd raken in de onderhoudsomgeving van verschillende voertuigen en door de gebruiksgewoonten van de bestuurder. Om de levensduur van het wischerblad en de rijveiligheid van het voertuig te garanderen, moet u daarom de volgende voorzorgsmaatregelen in acht nemen:

- Verwijder het ijs op het oppervlak van de voorruit met een speciale ijsschraper, in plaats van met de wischerbladen.
- Veeg niet op vuile, olieachtige of wasachtige oppervlakken van de voorruit.
- Houd het oppervlak van de voorruit schoon. Veeg geen stof, zand, insecten en andere voorwerpen af van het oppervlak van de voorruit.
- Wax de voorruit niet tijdens het wassen van het voertuig en het onderhouden van de carrosserie lak, omdat de waslaag bij weinig licht het licht reflecteert, waardoor het zicht en de rijveiligheid worden aangetast. Spoel de wischerbladen na het wassen van het voertuig af met gezuiverd water en verwijder de waxlaag op de voorruit met een speciaal reinigingsmiddel voor de glaswaslaag.
- Was het wischerblad niet rechtstreeks met een waterpistool om schade aan het wischerblad door overmatige waterdruk te voorkomen.

Onderhoudsregels

- Reinig de voorruit en de wischerbladen regelmatig (eenmaal per week of eens in de twee weken).
- Zelfs als er geen regen is, wordt aanbevolen om de wissers regelmatig te gebruiken (dagelijks of eens in de twee dagen).
- Maak de voorruit volledig nat bij het gebruik van wischerbladen (als het niet regent, moet de sproeivloeistof vooraf op de voorruit worden gespoten).

- Reinig de voorruit met een speciaal reinigingsmiddel.
- Veeg de voorruit op tijd af met een doek als deze bedekt is met vuil en dode insecten.
- Onderhoud de voorruit tijdig in geval van krassen door steentjes (het wordt aanbevolen om harsproducten te gebruiken voor de reparatie van de voorruit en de voorruit te vervangen bij veel of overmatige krassen).
- Vervang het wisserblad regelmatig en een interval van zes maanden wordt aanbevolen.
- Til de wisserarmen op voordat u de voorruit reinigt.

Onderhoud van banden

- Om veilig te kunnen rijden, moeten het bandentype en de bandenmaat geschikt zijn voor het voertuig. Het bandenprofiel moet in goede staat zijn en de bandenspanning moet binnen het standaardbereik liggen.
- Hieronder volgt een gedetailleerde beschrijving van hoe u de bandenspanning, bandenschade en -slijtage en de werkingsmethode van de bandenrotatie kunt controleren.



WAARSCHUWING

- Het gebruik van banden met overmatige slijtage of onvoldoende of juist overmatige druk kan leiden tot ongelukken, ernstig letsel of overlijden.
- Volg alle instructies in deze handleiding met betrekking tot bandenspanning en onderhoud.

Winterbanden

- Winterbanden bieden betere grip op besneeuwde wegen. Het speciale rubberen loopvlakpatroon maakt de banden minder gevoelig voor lage temperaturen en levert uitstekende remprestaties om de rijveiligheid te verbeteren.

Tips voor gebruik

- Het wordt aanbevolen om winterbanden te gebruiken in sneeuw- of ijsomstandigheden of bij temperaturen onder 7 °C. Als de temperatuur boven de 7 °C stijgt, installeer dan zomer- of all-seasonbanden voor rijveiligheid en betere prestaties.
- Winterbanden moeten dezelfde grootte, belastingsindex en snelheid hebben als de banden die oorspronkelijk door BYD werden geleverd.
- Winterbanden moeten voldoende profieldiepte hebben. Banden met een profieldiepte van minder dan 4 mm presteren niet goed in winterse omstandigheden.
- Winter- of zomerbanden zijn ontworpen voor specifieke omstandigheden. Gebruik ze in de overeenkomstige seizoenen om slechte tractie of remprestaties te voorkomen.
- Overschrijd de snelheidsklasse van winterbanden, die relatief laag is, niet.
- Pomp de winterbanden na het monteren op tot de standaard bandenspanning.

Oppompen

- Door de banden op de juiste spanning te houden, ontstaat de beste combinatie van manoeuvreerbaarheid, levensduur van het loopvlak en rijcomfort.
- Rijden met te weinig opgepompte banden leidt tot ongelijkmatige bandenslijtage, beïnvloedt de manoeuvreerbaarheid en het energieverbruik en kan zelfs lucht lekkage veroorzaken als gevolg van oververhitting.
- Rijden met te hard opgepompte banden vermindert het comfort van het voertuig en heeft ook een grotere kans op schade door oneffen wegdek. In ernstige gevallen bestaat het risico dat de band barst, wat de veiligheid van het voertuig ernstig in gevaar brengt. Tegelijkertijd leidt het ook tot ongelijkmatige slijtage van banden, waardoor de levensduur van banden wordt beïnvloed.
- Het voertuig is uitgerust met een apparaat voor bandenspanningscontrole. In koude

toestand beslist u of u de banden wilt oppompen op basis van de bandenspanningswaarden die op het instrumentenpaneel worden weergegeven.

- Meet de bandenspanning als de banden koud zijn. Dit betekent dat de meting ten minste drie uur na het stoppen van het voertuig moet worden uitgevoerd. Als u moet rijden voordat u de bandenspanning meet, kunnen de banden nog steeds als koud worden beschouwd zolang de rijafstand niet meer dan 1,6 km bedraagt.
- Als de bandenspanningen worden gecontroleerd wanneer de banden warm zijn (na enkele kilometers rijden), zijn de drukwaarden 30 kPa - 40 kPa (0,3 kgf/cm² - 0,4 kgf/cm²) hoger dan die in koude toestand. Dit is normaal. Laat de banden niet leeglopen om de gespecificeerde koude bandenspanning voor de koude toestand te bereiken; anders zullen de bandenspanningen onvoldoende zijn.

! HERINNERING

- De aanbevolen koude bandenspanning wordt aangegeven op het label dat op het frame van het bestuurdersportier is aangebracht.
- Tubeless banden kunnen lekken zelf afdichten. Omdat lekkage echter meestal erg langzaam gaat, moeten de lekkages zorgvuldig worden geïdentificeerd zodra de band druk begint te verliezen.

Controles van banden

- Controleer bij het controleren van de bandenspanning de banden op schade, doorboring van vreemde voorwerpen en slijtage.
 - Vervang de band als u bobbel of schade aan het loopvlak of de zijkant vaststelt. Banden moeten worden vervangen als een van de gevallen zich voordoet.
 - Vervang de band als er barsten op de zijkant zitten of als de stof of het koord zichtbaar is.

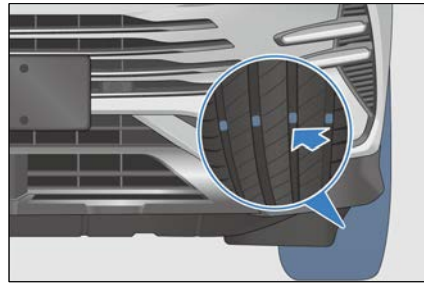

- Vervang de banden wanneer er overmatige loopvlakslijtage is.
- Slijtagemarkeringen worden in de loopvlakken van de band gegoten. Wanneer het loopvlak op dit punt versleten is, wordt een bandmarkering over het loopvlak getoond, wat aangeeft dat de dikte van het loopvlak minder dan 1,6 mm bedraagt. Banden die zo versleten zijn, hebben een erg slechte grip op nat wegdek.
- Wanneer het loopvlak is versleten tot het punt waar de slijtagemarkering blootligt, is er een ernstig prestatieverlies en moeten de banden worden vervangen.

Onderhoud

- Naast een goede bandenspanning kan een correcte wieluitlijning ook helpen de slijtage van het loopvlak te verminderen.
- Als er ongelijkmatige bandenslijtage wordt geconstateerd, rijd dan met het voertuig naar een officiële BYD-dealer of een erkend servicepunt om de uitlijning van de wielen te controleren.
- De banden zijn in de fabriek uitgebalanceerd, maar moeten worden na een bepaalde periode rijden opnieuw uitgebalanceerd worden.
- Als u continu trillingen voelt wanneer u met hoge snelheid rijdt (80 km/u), maar niet met lage snelheid, wordt aanbevolen om uw voertuig naar een officiële BYD-dealer of een erkend servicepunt te rijden voor een bandeninspectie.
- Zorg ervoor dat u de band weer balanceert nadat een band is gerepareerd.

- Bij het monteren van een nieuwe band of het vervangen van een nieuw wiel moeten de banden altijd gebalanceerd worden.

VOORZICHTIG

- Verkeerde balanceergewichtjes raken beklemd, komen los te zitten en vallen eraf. Tijdens het rijden beschadigt dit het voertuig of omliggende voorwerpen.
- Verkeerde balanceergewichtjes beschadigen de aluminium velgen van de auto. Daarom wordt aanbevolen om originele balanceergewichtjes te gebruiken.

Rotatie van banden

- Om banden hetzelfde te laten slijten en hun levensduur te verlengen, wordt aanbevolen om de banden regelmatig te wisselen en ook vierwieluitlijning, inspectie en afstelling uit te voeren.
- Roteer de banden niet wanneer een reservewiel voor het voertuig wordt gebruikt.

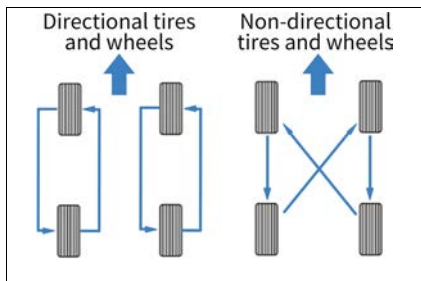

- Bij het kopen en vervangen van banden kan het zijn dat sommige banden 'directioneel' zijn, wat aangeeft dat deze banden slechts in één richting kunnen worden gedraaid. Als directionele banden worden gebruikt, kunnen alleen de voor- en achterwielen worden verwisseld bij bandenrotatie. Zie de afbeelding.

Banden en wielen vervangen

- De originele banden van dit voertuig zijn geselecteerd om de prestaties van het voertuig te maximaliseren en bieden u de

beste combinatie van wendbaarheid, rijcomfort en levensduur.

- Het wordt aanbevolen om het voertuig naar een officiële BYD-dealer of een erkend servicepunt te brengen voor nieuwe, originele banden.
- Als radiaalbanden met andere afmetingen, belastingsbereik, nominale snelheid en maximale koude bandenspanning (aangegeven op de zijkant van de band) dan die van de originele banden worden gebruikt voor vervanging, of als radiaalbanden en diagonaalbanden tegelijkertijd worden gebruikt, worden het remvermogen, de rijkraft (grondadhesie) en de stuur nauwkeurigheid van het voertuig verminderd.
- Het installeren van onjuiste banden heeft invloed op de operationele gevoeligheid en stabiliteit van het voertuig en kan ongelukken en slachtoffers veroorzaken.
- Het is beter om vier banden tegelijk te vervangen. Als het onmogelijk of onnodig is, vervang dan tegelijkertijd de voor- of achterbanden. Het vervangen van slechts één band heeft een ernstige invloed op de wendbaarheid van het voertuig.
- Het ABS (antiblokkeersysteem) werkt door de wielsnelheid te vergelijken. Gebruik voor de vervangende band dezelfde maat als de originele band. De maat en structuur van de band kunnen de wielsnelheid beïnvloeden en kunnen tot ongecoördineerde werking van het systeem leiden.
- Als de wielen vervangen moeten worden, zorg er dan voor dat de specificaties van de nieuwe wielen overeenkomen met die van de originele. Nieuwe wielen kunnen worden aangeschaft bij een officiële BYD-dealer of een erkend servicepunt. Raadpleeg alstublieft een officiële BYD-dealer of een erkend servicepunt voordat u de wielen vervangt.

HERINNERING

Neem de volgende voorzorgsmaatregelen in acht om een goede prestatie en controle van het voertuig te garanderen.

! HERINNERING

- Combineer geen radiaalbanden, schuine gordelbanden of diagonaalbanden op de auto.
- Gebruik geen banden met andere afmetingen dan de afmetingen die door de fabrikant worden aanbevolen.

Zekeringen

Alle voertuigcircuits zijn voorzien van zekeringen om kortsluiting of overbelasting te voorkomen. Deze zekeringen worden respectievelijk in 4 zekeringdozen geïnstalleerd.

- De zekeringdoos van het voorste compartiment bevindt zich naast het linkerspatbord van het voorste compartiment.
- Verwijder het bovenste deksel van de zekeringdoos van het voorste compartiment en draai het bovenste deksel om om het label van de zekeringdoos van het voorste compartiment te controleren.

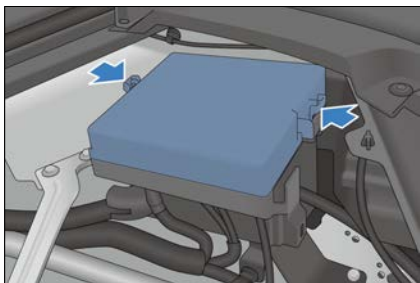

- De zekeringdoos van het dashboard bevindt zich in de onderste bescherming van het dashboard.
- Verwijder eerst het linker bescherming van het dashboard en vervolgens de onderste bescherming om de dashboardzekering te controleren.



- De zekeringdoos voor de pluspool bevindt zich onder de passagiersstoel voorin.
- Demonteer de passagiersstoel voorin en open het deksel van de zekeringdoos met pluspool om deze te controleren.

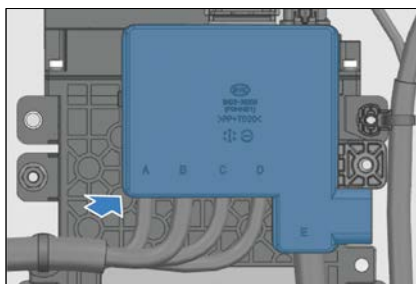

! HERINNERING

- Gebruik geen zekeringen met een stroomsterkte hoger dan de nominale waarde, of andere objecten om zekeringen te vervangen. Dit kan leiden tot ernstige schade en mogelijk brand veroorzaken.
- Open het bovenste deksel van de zekeringdoos van het voorste compartiment niet wanneer u het koelmiddel vult.
- Vul het koelmiddel met een speciaal gereedschap om te voorkomen dat het koelmiddel in de zekeringdoos stroomt.
- Gebruik geen zekeringen met een stroomsterkte hoger dan de nominale waarde, of andere objecten om zekeringen te vervangen. Dit kan leiden tot ernstige schade en mogelijk brand veroorzaken.

! HERINNERING

- Open het bovenste deksel van de zekeringdoos van het voorste compartiment niet wanneer u het koelmiddel vult.
- Vul het koelmiddel met een speciaal gereedschap om te voorkomen dat het koelmiddel in de zekeringdoos stroomt.

- Vervanging van doorgebrande zekeringen door zekeringen met een hogere stroomsterkte kan de kans op schade aan het elektrische systeem aanzienlijk vergroten.
- Als u geen vervangende zekering heeft met een stroomsterkte die overeenkomt met het circuit, moet u deze vervangen door een zekering met een lagere stroomsterkte.

Naamplaatje zekeringdoos onder de motorkap

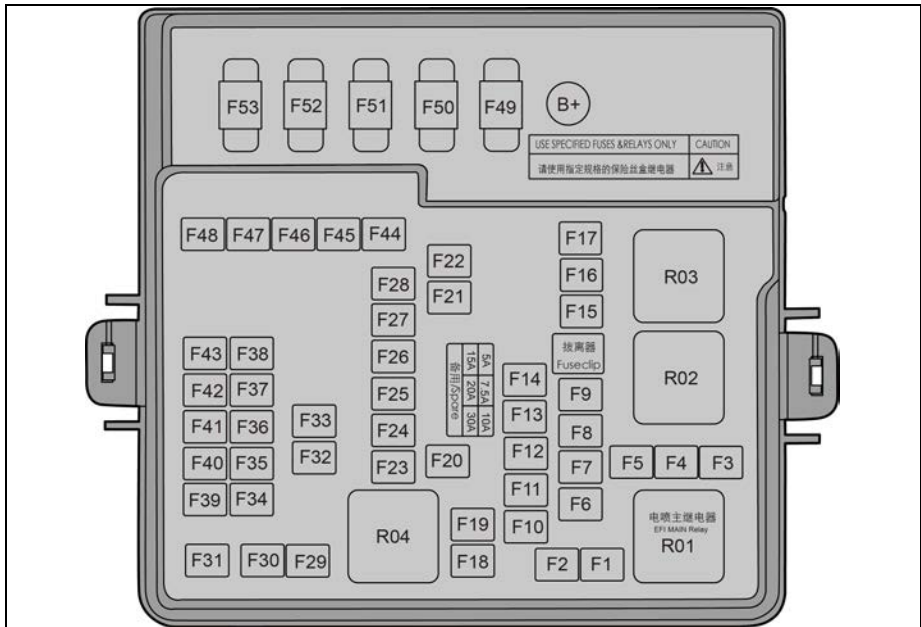

Nr.	Ampère (A)	Beschermd onderdeel of circuit
F1	40	Elektronisch brandstofinjectiesysteem
F2	-	-
F3	10	Brandstofinjector
F4	30	Elektronisch brandstofinjectiesysteem elektronische regelenheid
F5	20	Ontstekingsspool
F6	15	Ontstekingsspool
F7	10	Zuurstofsensor

Nr.	Ampère (A)	Beschermd onderdeel of circuit
F8	-	-
F9	5	Motor elektronische regeleenheid
F10	15	Linker combinatie koplamp
F11	15	Rechter combinatie koplamp
F12	7.5	Compressor
F13	10	Motorcontroller
F14	10	Controller achterste motor
F15	5	Regeleenheid voertuig
F16	40	Constant vermogen
F17	-	-
F18	-	-
F19	-	-
F20	-	-
F21	30	Voorruitwisser
F22	30	Achterraait ontdooier
F23	10	Regeleenheid voertuig
F24	10	Elektrisch geregelde koelmiddelpomp
F25	10	BMS
F26	10	USB
F27	15	Hulpvoeding
F28	-	-
F29	-	-
F30	60	Elektronische stabiliteitsregelaar (ESC)
F31	25	Lage temperatuur koelwaterpomp
F32	-	-
F33	5	BMS
F34	15	Stuurverwarming
F35	5	Regelaar achter
F36	7.5	Motor elektronische regeleenheid

Nr.	Ampère (A)	Beschermd onderdeel of circuit
F37	7.5	ETC
F38	10	Aanvullend veiligheidssysteem
F39	5	Geavanceerd bestuurdersassistentiesysteem
F40	-	-
F41	5	EPS
F42	5	Elektronische stabiliteitsregelaar (ESC)
F43	-	-
F44	60	Elektronische stabiliteitsregelaar (ESC)
F45	40	Ventilator
F46	-	-
F47	-	-
F48	10	Achterrautwisser
F49	-	-
F50	70	C-EPS
F51	80	Traploze ventilator
F52	-	-
F53	60	Waterpomp van de motor

Naamplaatje van de zekeringdoos van het dashboard

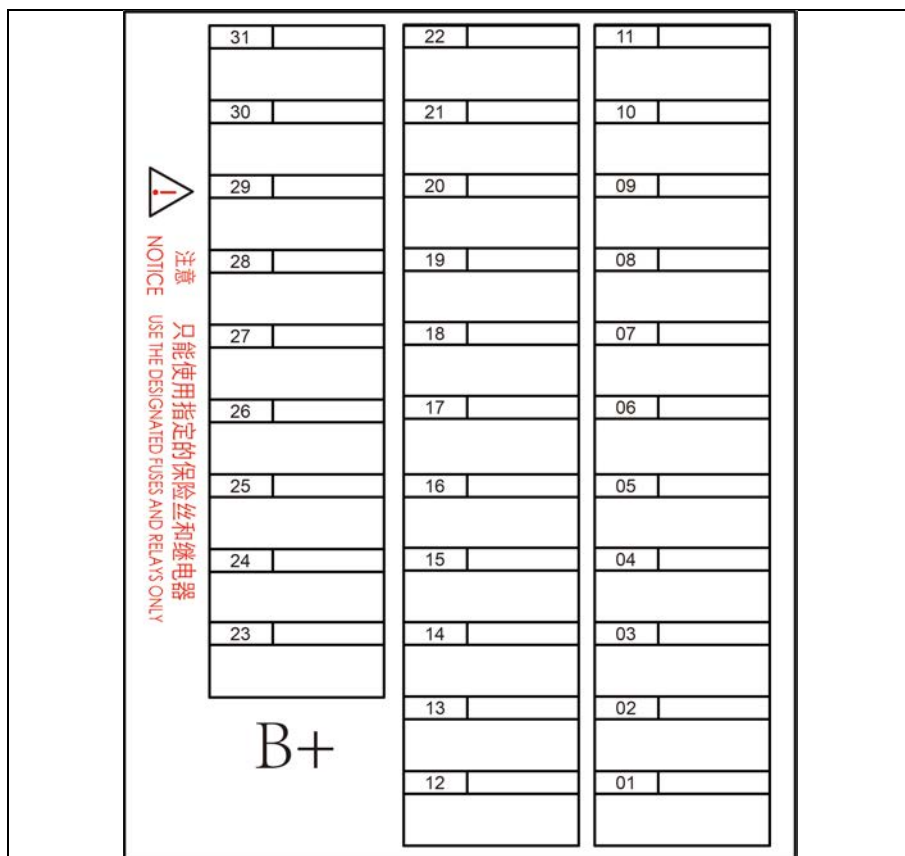

Nr.	Ampère (A)	Beschermd onderdeel of circuit
01	30	Regelaar achter
02	30	Constant vermogen
03	10	Alcoholslot
04	10	Diagnostische poort
05	10	Draadloze oplader
06	5	Versnellingspookpaneel
07	5	Schakelaar remlicht
08	20	Infotainment
09	20	Externe stroomversterker

Nr.	Ampère (A)	Beschermd onderdeel of circuit
10	5	Geavanceerd bestuurdersassistentiesysteem
11	10	Combinatieschakelaar
12	-	-
13	-	-
14	20	Brandstofpomp met lage druk
15	10	Combinatielamp linksachter
16	10	Combinatielamp rechtsachter
17	5	Ingebouwde oplader
18	5	Isolerend ventiel tank
19	30	Regelaar achter
20	30	Regelaar achter
21	30	Elektrische stoel linksvoor
22	30	Elektrische stoel rechtsvoor
23	15	USB achterin
24	20	Trekhaak
25	7.5	NOODOPROEP
26	-	-
27	-	-
28	-	-
29	-	-
30	-	-
31	-	-

Naamplaatje voor zekeringdoos met positieve pool

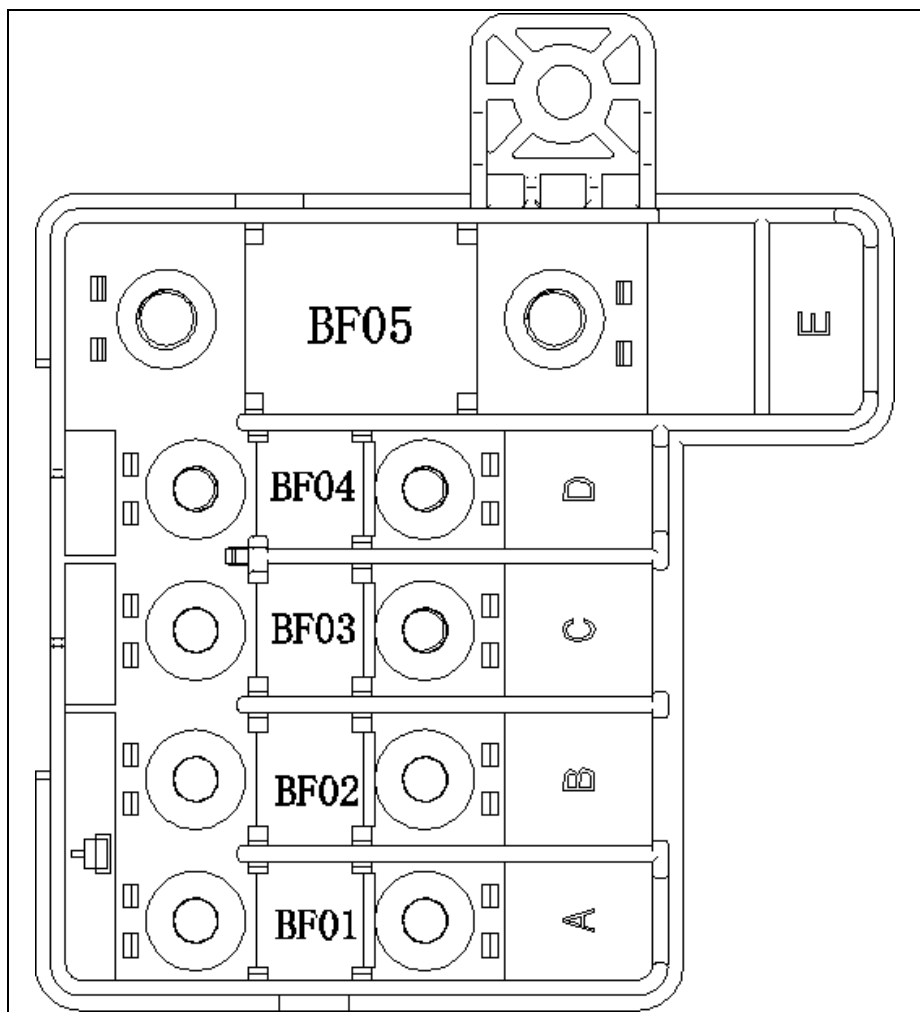

Nr.	Ampère (A)	Beschrijvingen
BF01	80	Stroomverdeelkast in het dashboard
BF02	200	rechter body control module
BF03	100	linker body control module
BF04	60	Externe zekeringhouder
BF05	350	DC

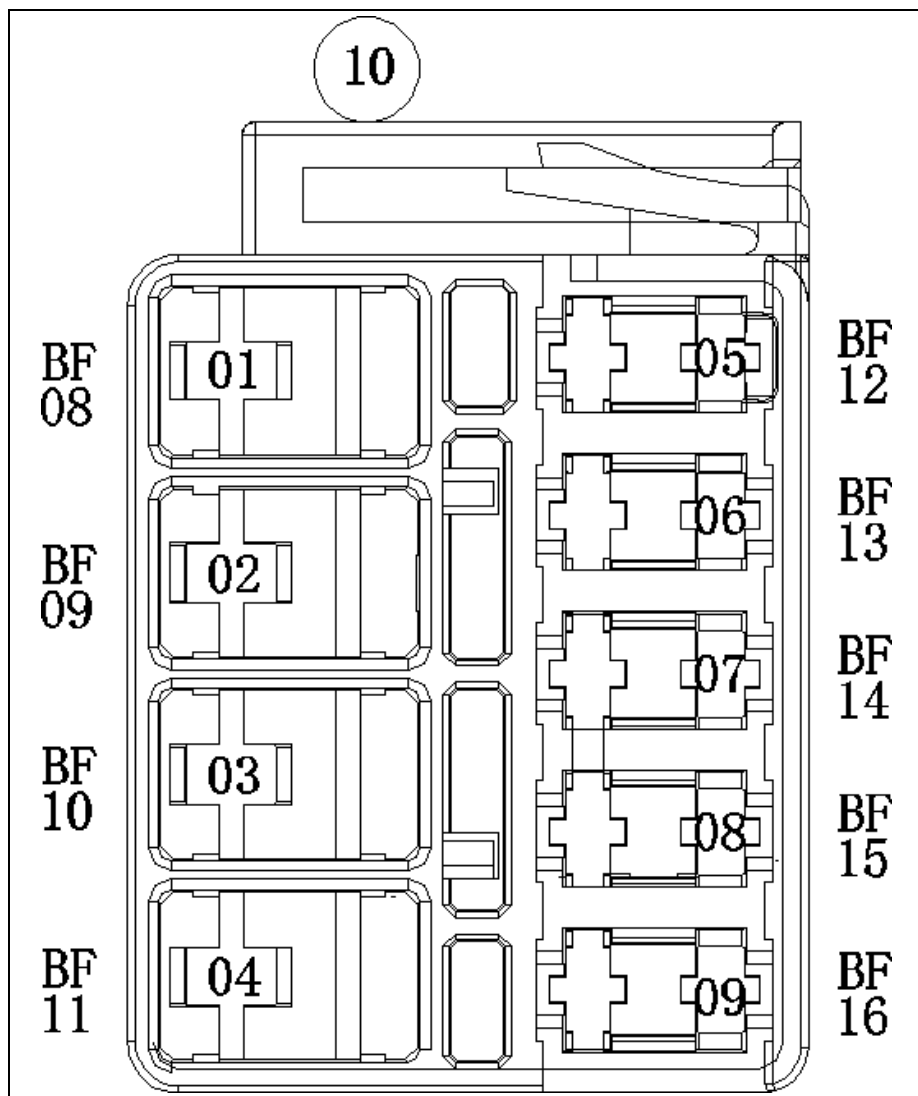

06
ONDERHOUD

Nr.	Ampère (A)	Beschrijvingen
BF11	30	Generiek domein
BF12	30	Sleepsysteem
BF13	30	Generiek domein

07 WANNEER ER STORINGEN OPTREDEN

Wanneer er storingen optreden 234

Wanneer er storingen optreden

Als de smartkey-batterij leeg is

! HERINNERING

- Als het voertuig dringend moet worden gestopt vanwege een fout, draag dan het reflecterende vest dat bij het voertuig is geleverd.

Als de elektronische smartkey-indicator niet knippert en het voertuig niet kan worden gestart met de startfunctie, is de accu mogelijk leeg. Neem zo snel mogelijk contact op met een officiële BYD-dealer of een erkend servicepunt voor vervanging van de accu. In dit geval kan het voertuig worden gestart in de uitschakelmodus.

! VOORZICHTIG

- Plaats de smartkey niet op een plek die wordt blootgesteld aan hoge temperaturen.
- Sla of raak de smartkey niet met harde voorwerpen.
- Plaats de key ver weg van een magnetisch veld.
- Als het voertuig niet gebruikt zal worden nadat het voertuig in de antidiefstalstand is gekomen met vergrendelde deuren, houd de sleutel dan ver weg van het voertuig om 12V-accuverbruik als gevolg van de automatische functie voor het lokaliseren van de key te voorkomen.

1. Ontgrendel met de mechanische sleutel.
2. Druk het rempedaal in en druk ondertussen op de START/STOP-knop. Het waarschuwingslampje van de smartkey op het instrumentenpaneel gaat branden, met een pieptoon van de instrumentenpaneelzoemer.

3. Plaats de smartkey binnen 30s na een pieptoon van de instrumentenpaneelzoemer dicht bij de stroomloze markering van het hulpdashboard (zoals op de afbeelding te zien is). Vervolgens gaat het waarschuwingslampje van de smartkey uit en wordt het voertuig binnen 5s gestart.



Als het voertuig kan niet worden ingeschakeld

Eenvoudige controles

Controleer vóór de inspectie of het voertuig volgens de juiste startprocedure is gestart (zie Het voertuig starten in het hoofdstuk GEBRUIK EN RIJDEN) en controleer of er voldoende brandstof is. Controleer tegelijkertijd of het voertuig kan worden gestart met de reservesleutel. Als het kan worden gestart, is de originele sleutel mogelijk beschadigd.

Laat in dit geval de sleutel controleren door een door BYD geautoriseerde serviceprovider. Als niet alle toetsen kunnen worden gebruikt, kan het sleutel- of smartkey-systeem defect raken. Neem in dat geval contact op met een door officiële BYD-dealer of een erkend servicepunt.

Als de motor aandrijft om op normaal toerental te draaien, maar de motor niet kan draaien:

1. Herstart het voertuig.
2. Als de motor niet kan worden gestart, kan dit leiden tot het morsen van motorolie door herhaalde starts.

- Als de motor nog steeds niet kan worden gestart, moet deze worden afgesteld of gerepareerd. Neem onmiddellijk contact op met een officiële BYD-dealer of een erkend servicepunt.

Motor-flameout tijdens het rijden

- Verlaag langzaam de snelheid en blijf in een rechte lijn rijden. Rijd het voertuig voorzichtig van de weg naar een veilige plek.
- Schakel de waarschuwingslampjes in.
- Probeer de motor opnieuw te starten.
- De motor start en stopt regelmatig als gevolg van het gebrek aan brandstof.
 - Als er weinig brandstof in de brandstoftank zit, is het normaal om de opstart- en uitschakelcyclus te herhalen; als gedetecteerd wordt dat er weinig brandstof in de brandstoftank zit, start en schakelt de motor herhaaldelijk uit, waardoor hij niet start. Als de brandstof in de tank op is voordat er bijgetankt is, slaat de motor vaak aan en stopt hij gedurende enige tijd. Nadat de brandstofleiding echter met brandstof is gevuld, gaat de motor in een normale bedrijfsstatus.

Oververhitting van de motor

Als de temperatuurmeter van het motorkoelmiddel een hoog niveau aangeeft en er vermogensverlies is, geeft dit aan dat de motor oververhit is en moeten de volgende procedures worden gevolgd:

1. Rijd het voertuig uit de buurt van druk verkeer en parkeer het op een veilige plaats. Schakel de alarmlichtschakelaar in, trek aan de EPB-schakelaar en druk op de P-versnellingsknop. Als de airco in gebruik is, zet deze dan uit en plaats een waarschuwingsdriehoek op de betreffende positie achter het voertuig volgens de voorschriften.

2. Als er koelmiddel uit de hulptank spuit, stop dan de motor en open de motorkap nadat de stoom is verdwenen. Als er geen koelmiddel uitspuit, laat de motor dan draaien en controleer of de koelventilator werkt. Als de ventilator niet werkt, zet u de motor uit.

HERINNERING

- Om persoonlijk letsel te voorkomen, moet u de motorkap gesloten houden totdat er geen koelmiddel meer uitstroomt. De stroom van koelmiddel geeft een hoge druk aan.
3. Controleer de radiator, slang en voertuig langs onder op duidelijke lekkage van koelmiddel.

WAARSCHUWING

- Wanneer de motor draait, houd dan uw handen en kleding op enige afstand van de draaiende ventilator en de motorpoelie.
4. In geval van lekkage van koelmiddel moet u de motor onmiddellijk stoppen en contact opnemen met een erkend BYD servicepunt voor hulp.
 5. Als er geen duidelijke lekkage is, controleer dan de expansievat. Als het koelmiddel onvoldoende is, zorg er dan voor dat u het deksel van de expansietank opent nadat de temperatuur van het motorkoelmiddel tot de normale waarde is gedaald. Wanneer de motor draait, voegt u koelmiddel toe in de expansietank tot aan de bovenste schaalmarkering. Dek het deksel van het expansievat goed af en start de motor gedurende 2 tot 3 cycli (start de ventilator zonder de airco in te schakelen). Nadat de temperatuur van het motorkoelmiddel tot de normale waarde is gedaald, controleert u het peil in het expansievat opnieuw. Voeg indien nodig meer koelmiddel toe in de juiste hoeveelheid. Een ernstig verlies van koelmiddel duidt op een lekkage in het systeem. Neem in dat geval onmiddellijk contact op met een erkend BYD-servicepunt.

WAARSCHUWING

- Om ernstig letsel als gevolg van stoom bij hoge temperaturen en vloeistofafvoer te voorkomen, mag u het deksel van de hulp tank niet openen wanneer de motor en radiator heet zijn.

Als de SOC van de hoogspanningsaccu na het parkeren laag is, mag u de airco niet lang gebruiken, omdat deze SOC van de accu verbruikt. Een lage SOC van de accu activeert de motor om elektriciteit op te wekken, wat een ongeval of brand kan veroorzaken als gevolg van oververhitting van de motor.

Slepen van het voertuig

Als het voertuig moet worden gesleept, is het raadzaam contact op te nemen met een officiële BYD-dealer of een erkend servicepunt of een professionele sleepdienst, of om hulp te vragen aan de organisatie die pechhulp verleent.

WAARSCHUWING

- Het voertuig mag niet door andere voertuigen worden voortgetrokken met alleen touwen of kettingen.

Veelvoorkomende bergingsmethoden zijn:

- Berging met flatbed-aanhanger
 - Wanneer een voertuig defect raakt en moet worden gesleept, is een flatbedtruck de beste optie. De voor- en achterwielen moeten van de grond zijn wanneer het voertuig wordt gesleept, anders worden hoogspanningscomponenten beschadigd.



Trekhaak

De positie om de trekhaak aan de voorkant vast te maken wordt weergegeven in de afbeelding.

1. Open het deksel met een rechte schroevendraaier.
2. Plaats de trekhaak in het trek gat.

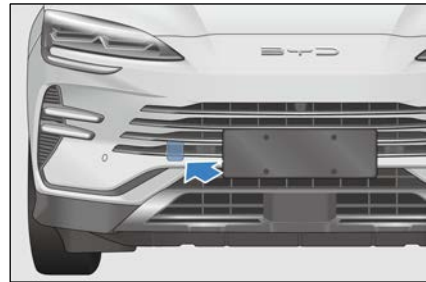

HERINNERING

- Het wordt niet aangeraden het voertuig met een trekhaak te slepen. Het is beter om contact op te nemen met een professionele sleepdienstverlener of een pechhulpdienst.
- Alleen het sleepoog in het voertuig kan worden gebruikt. Anders zal uw voertuig beschadigd raken. Sleep het voertuig niet vanaf de achterkant met vier wielen op de grond, om schade aan het voertuig te voorkomen.

In geval van een lekke band

- Blijf in uw rijstrook en vertraag het voertuig geleidelijk. Rijd het voertuig van de drukke weg naar een veilige plek. Parkeer op een stevige, vlakke ondergrond en vermijd wegsplitsingen. Parkeer op een stevige, vlakke ondergrond.
- Trek aan de elektronische parkeerremschakelaar en druk op de P-knop.

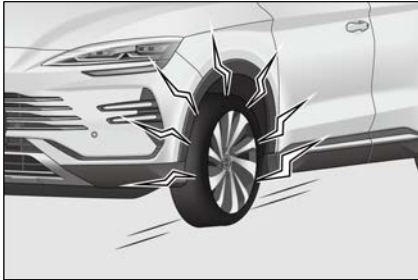

- Schakel het voertuig uit en zet het alarmknipperlicht aan.
- Zorg ervoor dat alle passagiers uit het voertuig stappen en vraag hen om naar een veilige plek te gaan uit de buurt van druk verkeer.
- Om uitglijden te voorkomen, zet u het voertuig vast door de band diagonaal tegen de lekke band te sjoeren.



VOORZICHTIG

- Rijd niet verder met een lekke band. Zelfs het rijden van een korte afstand kan ernstige schade aan de band veroorzaken.

Gereedschappen in de auto

Deze gereedschappen zitten in een gereedschapskist onder de afdekking van de kofferbakvloer.

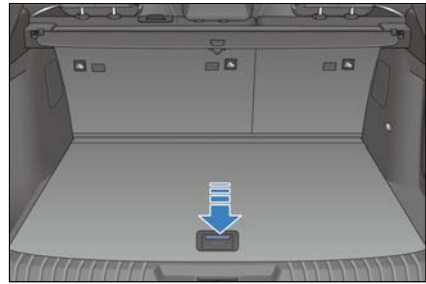

Gereedschap in het voertuig omvat: waarschuwingsdriehoek, reflecterend vest, verwijderingsklem voor wielmoerdop, krikleutel, trekhaak enzovoort.

- ① Gevarendriehoek
- ② Reflecterend vest
- ③ Verwijderingsklem voor wielmoerdop
- ④ Reparatieapparaat voor banden
- ⑤ Trekhaak

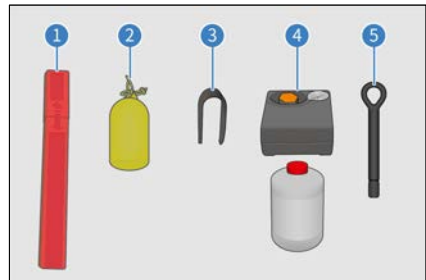

De gevarendriehoek plaatsen



HERINNERING

- Denk er bij het parkeren voor reparatie aan om de rode gevarendriehoek richting tegemoetkomende voertuigen te plaatsen om hen te waarschuwen en gevaar te voorkomen, op 100-200 meter afstand van het geparkeerde voertuig. Neem na de reparatie de waarschuwingsdriehoek voor toekomstig gebruik weer mee.

De waarschuwingsdriehoek wordt gebruikt om bestuurders van auto's die van achteren komen te waarschuwen en om botsing door hoge snelheid of te laat remmen met het voertuig die geparkeerd is of gerepareerd wordt te vermijden.

De waarschuwingsdriehoek gebruiken:

1. Haal de waarschuwingsdriehoek uit de doos.
2. Open de waarschuwingsdriehoek om een gesloten driehoek te vormen.
3. Laat de steunen los en vorm een patroon zoals afgebeeld.



Het bandenreparatieapparaat gebruiken*

- Het bandenreparatiesysteem kan worden gebruikt om kleine sneden, vooral in het loopvlakpatroon, af te dichten. Het bandenreparatiesysteem is alleen bedoeld voor nooddoeleinden, zodat u het voertuig naar het dichtstbijzijnde onderhoudscentrum kunt rijden.

WAARSCHUWING

- Het afdichtmiddel voor banden kan gaten met een diameter van minder dan 6 mm repareren. Gebruik dit product niet als de diameter groter is dan 6 mm of als het gat zich in een andere positie op de band bevindt. Bel voor pechhulp.
- Afdichtmiddel voor banden is zeer ontvlambaar en schadelijk voor de gezondheid. Neem de nodige voorzorgsmaatregelen om brand te voorkomen en contact met huid, ogen en kleding te vermijden. Uit de buurt

WAARSCHUWING

van kinderen houden. De damp niet inademen.

In geval van contact met het afdichtmiddel voor banden:

- Als het afdichtmiddel voor banden in contact komt met de huid of in de ogen komt, spoel het betreffende lichaamsdeel dan onmiddellijk grondig met veel schoon water.
- Verontreinigde kleding onmiddellijk uittrekken.
- In geval van een allergische reactie onmiddellijk medische hulp invoeren.
- Als het afdichtmiddel voor banden per ongeluk wordt ingeslikt, spoel de mond dan grondig en drink onmiddellijk veel water. Geen braken opwekken, maar onmiddellijk medische hulp invoeren.

Gebruik van het bandenreparatiesysteem

- Raadpleeg het etiket op de inflator voor meer informatie over het gebruik van het bandenreparatieapparaat.
- Als de inflator aangesloten moet worden op de voeding, sluit dan de voedingsstekker aan op het 12V stopcontact in het voertuig, start het voertuig en zet de inflator aan. Het bandenreparatieapparaat wordt samen met lucht door de slang van de inflator in de band gevuld.



! HERINNERING

- Zorg er bij het aansluiten van de stekker op de back-upvoeding in het voertuig voor dat de inflatorpomp is uitgeschakeld.
- De inflator kan maximaal 10 minuten worden ingeschakeld.
- De werkstroom van de reservevoeding is minder dan 10A.
- Bij gebruik mogen de spanning en het vermogen niet hoger zijn dan de nominale spanning van 12V en het nominale vermogen van 120W dat op de backup-voeding staat aangegeven, anders zijn er mogelijke veiligheidsrisico's.

! WAARSCHUWING

- Bij het starten van het voertuig moet het voertuig buiten of op een goed geventileerde plaats (zoals in een gebouw) worden geplaatst. Het gebruik van de motor op een niet-geventileerde of slecht geventileerde plaats kan verstikking veroorzaken.
- Let op de aflezing van de bandenspanningsmeter op de inflator.
- Schakel de inflator uit als de bandenspanning niet binnen 10 minuten 200 kPa (2,0 bar) bereikt (rood gebied in de afbeelding). Wij raden u aan contact op te nemen met een officiële BYD-dealer of een erkend servicepunt.

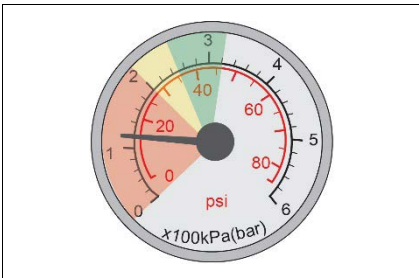

- Als de bandenspanning tussen 200 en 320 kPa (2,0 en 3,2 bar) ligt (groene en gele gebieden in de afbeelding), verwijder dan de set zo snel mogelijk en rijd binnen 1 minuut met een snelheid onder de 80 km/u, waarbij de verste rijafstand niet meer dan 10 km bedraagt, zodat het afdichtmiddel voor banden gelijkmatig over de band wordt verdeeld.

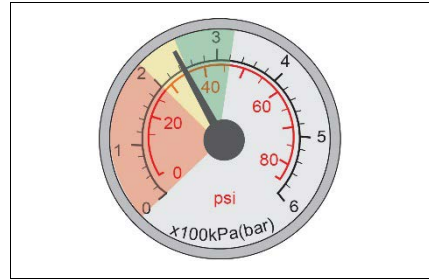

- Stop en controleer de gerepareerde band en kijk opnieuw naar de bandenspanningsmeter op de inflator.
 - Als de bandenspanning hoger is dan 250 kPa (2,5 bar), rijd dan naar het dichtstbijzijnde servicecentrum met een snelheid van minder dan 80 km/u.
 - Als de bandenspanning tussen 200 en 250 kPa (2,0 en 2,5 bar) ligt, injecteert u de band met bandenaafdichtmiddel en kijkt u naar de bandenspanningswaarden op de pomp.
 - Als de bandenspanning de 200 kPa (2,0 bar) niet bereikt, neem dan contact op met een officiële BYD-dealer of een erkend servicepunt.

! HERINNERING

- Het gebruik van bandenreparatieapparatuur op beschadigde banden is slechts een noodoplossing. Vervang de banden zo snel mogelijk bij een professioneel reparatiecentrum. Het wordt aanbevolen contact op te nemen met een officiële BYD-dealer of een erkend servicepunt. en de onderhoudstechnicus te

HERINNERING

informereren dat de banden afdichtmiddel voor banden bevatten.

- Na gebruik van de bandenreparatieset wordt aanbevolen om nieuw afdichtmiddel voor banden en opblaasslang te kopen bij een officiële BYD-dealer of een erkend servicepunt..
- Vermijd harde acceleratie en snelle bochten.
- Overschrijd de 80 km/u niet en vervang de lekke band zo snel mogelijk (binnen 200 km). Blijf niet rijden in geval van sterke trillingen, onstabiele rijprestaties of lawaai tijdens het rijden.
- Vervang het afdichtmiddel voor banden voordat de houdbaarheidsdatum verlopen is (zie het label op de bus voor de exacte datum).

08 SPECIFICATIES

Voertuiggegevens	242
Informatie	246

Voertuiggegevens

Voertuiggegevens

Afmetingen

Item	Gegevens	
Productmodel	SEAL U DM-i 2WD	SEAL U DM-i 4WD
Lengte (mm)	4775	4775
Breedte (mm) (exclusief buitenspiegels)	1890	1890
Hoogte (mm)	1670	1670
Wielbasis (mm)	2765	2765
Voorste track (mm)	1630	1630
Achterste track (mm)	1630	1630
Vooroverhang (mm)	1010	1010
Achteroverhang (mm)	1000	1000
Benaderingshoek (°)	19	19
Vertrekhoek (°)	21	21

Massa van voertuig:

Item	Gegevens	
Productmodel	SEAL U DM-i 2WD	SEAL U DM-i 4WD
Leeggewicht (kg)	1940	2100
Stoepgewicht - voorasbelasting (kg)	1108	1152
Stoepgewicht - achterasbelasting (kg)	832	948
Max. toegestane totale massa (kg)	2350	2510
Voorasbelasting bij max. toegestane totale massa (kg)	1220	1265
Achterasbelasting bij max. toegestane totale massa (kg)	1130	1245
Aantal inzittenden (personen)	5	5

Parameters aandrijfmotor:

Item	Gegevens	
Productmodel	SEAL U DM-i 2WD	SEAL U DM-i 4WD
Model aandrijfmotor	TZ220XYE	Voor: TZ220XYG Achter: BYD-2015TZ-XS-D
Type	Synchrone motor met permanente magneet	Synchrone motor met permanente magneet
Type aandrijving	2WD	4WD
Nominaal vermogen/draaiend toerental/koppel (kW/RPM/N•m)	60/4775/120	Voor: 70/5570/120 60/5172/112
Piekvermogen/draaiend toerental/koppel (kW/rpm/N•m)	145/15000/300	Voor: 150/15000/300 Achter: 120/15000/250

Motorgegevens:

Item	Gegevens	
Productmodel	SEAL U DM-i 2WD	SEAL U DM-i 4WD
Motormodel	BYD472QA	BYD476ZQC
Motortype	Inline viercilinder	Inline viercilinder
Verplaatsing(ml)	1.498	1.497
Maximum netto-motorvermogen(kW/tpm)	72/6000	96/5200
Overeenkomstig toerental van maximum netto-motorvermogen(r/min)	6000	5200
Max. motorkoppel (N m/tpm)	122/4000-4500	220/1500-4000
Emissieniveau	Europese emissienorm	Europese emissienorm

Vermogens en energieverbruik:

Item	Gegevens	
Productmodel	SEAL U DM-i 2WD	SEAL U DM-i 4WD
Maximale ontwerpsnelheid	≥170	≥180
EV/HEV Maximale helling	≥30/≥30	≥30/≥30

Wielen en banden:

Item	Gegevens
Bandenspecificatie	235/50 R19
Bandendruk (kPa)	Voor/achter: 250/250
Vereiste dynamische wielbalans (g)	≤10 g cm (enkelzijdige display van dynamische balancer)

Parameters wieluitlijning (onder stoepgewicht):

Item	Gegevens	
Voorwielcamber (°)	-0,84±0,75°	-0,85±0,75°
Toespoor voor (°)	0,14±0,16°	0,21±0,16°
Kingpin hellingshoek (°)	11,10±0,75°	11,13±0,75°
Kingpin zwenkwielhoek (°)	2,24±0,75°	2,28±0,75°
Achterwielcamber (°)	-0,62±0,75°	-0,56±0,75°
Toespoor achter (°)	0,16 ± 0,16°	0,18±0,16°

Remsysteem

Item	Gegevens
Vrije slag van rempedaal (mm)	3.4-10.2
Dikte remschijf voor (mm)	26-28
Dikte remschijf achter (mm)	9-11
Dikte van voorremblok (mm)	2-8
Dikte van achterremblok (mm)	2-6,5

Hoogspanningsaccu

Item	Gegevens	
Productmodel	SEAL U DM-i 2WD	SEAL U DM-i 4WD
Hoogspanningsaccutype	Lithium-ijzerfosfaataccu	Lithium-ijzerfosfaataccu
Nominale capaciteit hoogspanningsaccu (AH)	54	54

Stoelen:

Item	Gegevens
De hoek van de rugleuning van de stoelen voorin instellen	25°
Stel de voor- en achterposities van de stoelen voorin in	195 mm voorwaarts en 45 mm achterwaarts van de schuifrail, de schuifrailhoek van 4,5°
Normale standen van rugleuningen voor	Ontwerppositie van de rugleuning: 22° naar voren en 44° naar achteren
De hoek van de rugleuning van de achterbank instellen	28°
Stel de voor- en achterposities van de achterbank in	De stoelen op de achterbank kunnen niet worden afgesteld.
Normale gebruiksomstandigheden van de rugleuningen van de derde zitrij	Ontwerppositie: 15° voorwaarts en 5,625° achterwaarts

Olieparameters (2WD):

Onderhoudsitem	Model en specificatie	Bedrag invullen
BYD472QA motorolie	0W-20 olie die voldoet aan API SP (of ACEA C5) en hogere specificaties	3,0l
EHS speciale tandwielolie	EHSF-2LV	3,0l
Remvloeistof	SINOPEC HZY6	970ml±50ml
Koelmiddel	Ethyleenglycol type anti-roest antivries	4,7L±0,3l 7,5L±0,3l

Olieparameters (4WD):

Onderhoudsitem	Model en specificatie	Bedrag invullen
BYD476QC motorolie	SP 0W-20; C5 0W-20 en voldoen aan de SN+/SP-specificatie	3,7 l met filtervervanging; 3,5 l zonder filtervervanging
EHS speciale tandwielolie	EHSF-2LV	3,7l
Speciale tandwielolie voor montage achteraandrijfmotor	Shell S3-ATF-MD3	0,8l
Remvloeistof	SINOPEC HZY6	970ml±50ml
Koelmiddel		4,7L±0,3l

Opmerking:

1. Het werkelijke brandstofverbruik is gerelateerd aan voertuigomstandigheden, wegomstandigheden, rijgewoonten en andere factoren.

2. De breedte van de carrosserie van het voertuig is exclusief de zijspiegels. De voertuigcarrosseriehoogte omvat het dakrek en de antennebasis zonder de

antenne.

Informatie

Voertuigidentificatie

Voertuigidentificatienummer (VIN)

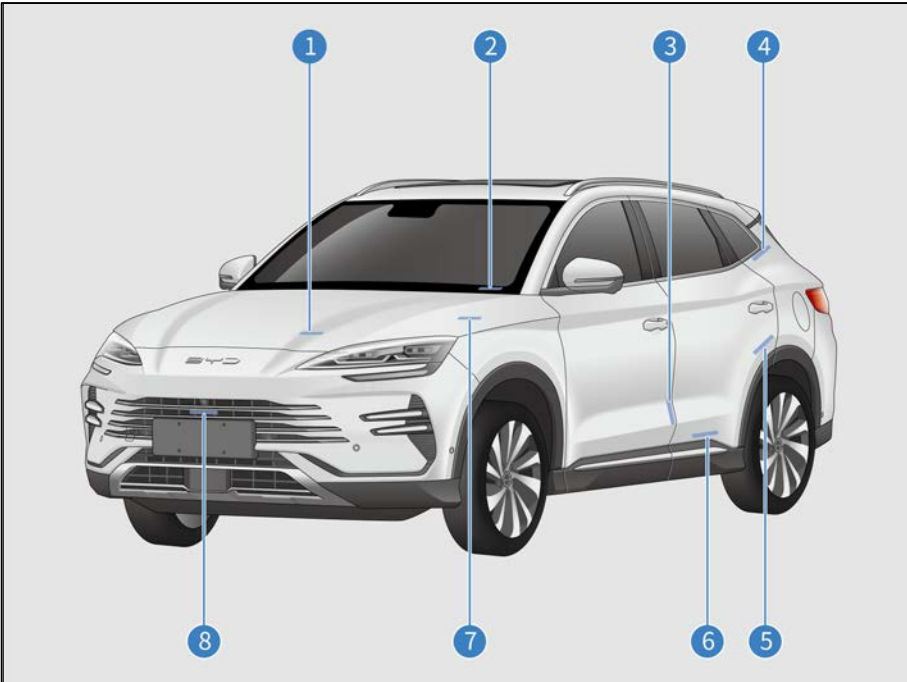

- ① bevestigd aan de versnellingsbak;
- ② bevestigd aan de VIN-sleuf op de bovenste afdekking van de dwarsdrempel van de voorruit;
- ③ bevestigd aan het plaatstalen binnenoppervlak van de portier linksvoor;
- ④ bevestigd aan het plaatstalen oppervlak van het linkerframe van het kofferdeksel;

- ⑤ bevestigd aan plaatstalen oppervlak boven het linker achterwiel;
- ⑥ bevestigd aan het plaatwerk van het binnenpaneel van de linker achterdeurdrempel;
- ⑦ bevestigd aan het binnenste plaatmetaaloppervlak van de motorkap;
- ⑧ bevestigd aan de voorste antibotsingsbalk;

- ⑨ gegraveerd onder de passagiersstoel voorin.

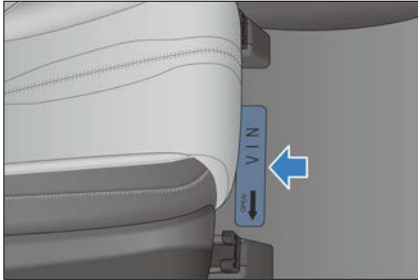

Opmerking: Het VIN kan worden afgelezen in de rechterbovenhoek van de pagina voor het overeenkomstige model nadat de VDS is aangesloten. Raadpleeg voor meer informatie de gebruikshandleiding van de VDS.

Naamplaatje voertuig

Dit wordt onder de rechter B-stijl borging geplakt en bevat:

- Bedrijfsnaam
- WVTA-certificaat nr.
- Voertuigidentificatienummer
- Totale massa
- Massa aanhangwagen
- Maximaal toelaatbare massa van de vooras
- Maximaal toelaatbare massa van de achteras



Label voor informatie met betrekking tot agenten in de EU

Het label met informatie over agenten in de EU is bevestigd op het metalen zijoppervlak aan de onderkant van de linker B-pijler.

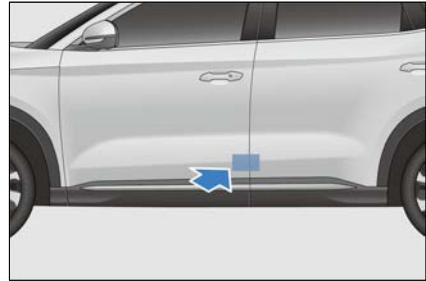

Model en nummer aandrijfmotor

- ① Het model en nummer van de motor zijn gegraveerd op het motorblok.
- ② Het model en nummer van de voorste aandrijfmotor zijn gegraveerd op de behuizing van de voorste aandrijfmotor.
- ③ Het model en nummer van de aandrijfmotor voor is gegraveerd op het binnenpaneel van de motorkap.
- ④ Het model en nummer van de achterste aandrijfmotor zijn op de behuizing van de achterste aandrijfmotor gegraveerd.

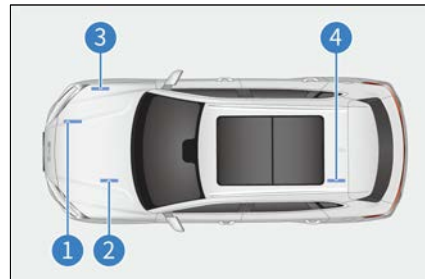

Waarschuwingslabels

De waarschuwingslabels van de zijairbag zijn bevestigd aan de plaatwerkoppervlakken onder de borgingen van de linker- en rechterdeurkozijnen van de B-pijlers.

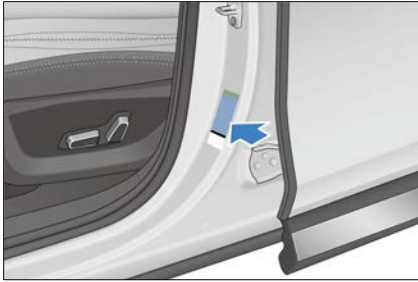

Het bandenspanningslabel is bevestigd aan het plaatwerk van het linker deurframe van de B-pijler.



Het label van het airconditioningsysteem bevindt zich op het rechtergedeelte van de binnenkant van de motorkap.



Het accupositielabel bevindt zich onder de rechter B-pijler.

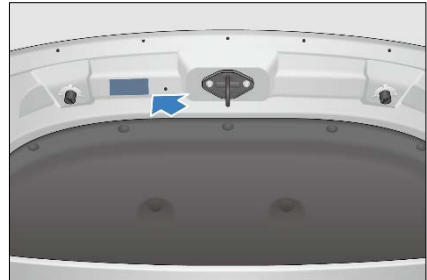

Het indicatielabel voor loodvrije benzine is aan de binnenkant van het brandstoftankluik geplakt.

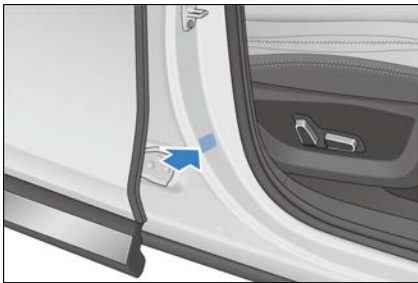

Het label van het kinderbeveiligingslot is gegraveerd op het achterdeurpaneel.

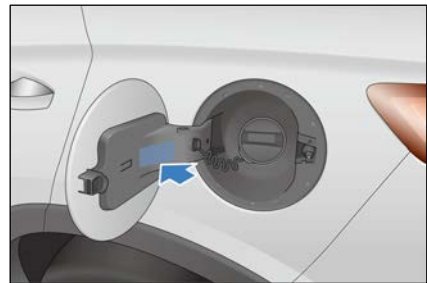

Het waarschuwingslabel van het deksel van de oplaadpoort is geplakt aan de binnenkant van het deksel van de oplaadpoort.

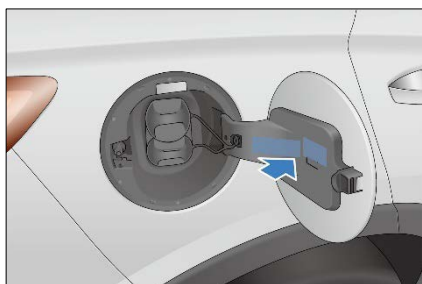

Het airbag waarschuwingslabel is heet gestempeld aan de binnen- en buitenkant van het rechter zonneklep.



Het antidiefstalsysteemlabel is op de hoek van de voorruit aan de passagierszijde aangebracht.



Het etiket voor het openen van de kofferdeksel is aangebracht op het buitenste plaatmetalen oppervlak van de kofferdeksel, direct boven de kofferdekselknop.



Montagepositie transponder

De montagepositie van de transponder bevindt zich rechtsboven op de voorruit.



VOORZICHTIG

- Overlap niet met het glazen frame of andere voorwerpen bij het bevestigen van het elektronische logo.

A

Achteruitkijkspiegel interieur	180
Adaptieve cruisecontrol (ACC)	135
Afdekpaneel achterklep	202
Afstelling van de stoel voorin	74
Afstelschakelaar koplamp	84
Airbags voor bestuurder en passagier voorin	20
AIRCO AAN/UIT	188
Akoestisch voertuigwaarschuwingssysteem (Acoustic Vehicle Alerting System, AVAS)*	161
Alarmlichtschakelaar	85
Als de smartkey-batterij leeg is	234
Als het voertuig kan niet worden ingeschakeld	234
Antidiefstalsysteem	42
Apparatuur ontladen	105

B

Bagage laden	121
Banden	221
Bandenspanningscontrolesysteem (TPMS)	172
Bedieningsfunctie van de antidiefstalvergrendeling van de oplaadpoort	102
Bedieningsinterface van de airco	189
Bekerhouder stoel voorin	198
bescherming tegen corrosie	209
Binnenkant reinigen	212
Brandpreventie	124
Brandstof besparen	120
Brandstof	119
Brilhouder	199

C

Carwash	211
---------------	-----

D

Detectie van aanwezigheid kinderen (Child Presence Detection, CPD)	160
Deurvakken	197
Dodehoek-hulpsysteem*	155
Draadloze oplaadpositie smartphone*	201

E

Elektrische buitenspiegels	180
----------------------------------	-----

F

Functie voorspanner en krachtbegrenzer van de veiligheidsgordel*	16
Functies	190

G

Gebruik van veiligheidsgordels	17
Gegevensverzameling en -verwerking	43
Grootlicht-hulp (High Beam Assist - HMA)*	150

H

Handschoenbox voor bestuurderszijde	197
Handschoenvak	197
Hoofdsteunen achterin	76
Hoogspanningsaccu	108
Hulp bij aanhouden van vluchtstrook (Emergency Lane Keeping Assist, ELKA)	153
Hulpvoeding 12 V	200

I

Inklapbare achterbank	76
Inleiding tot Airbag	19

Inleiding tot veiligheidsgordels.....	16
Inrijdperiode.....	111
Instructies voor stoelen.....	73
Intelligente cruisecontrol (ICC) -systeem	139
Intelligente snelheidsregeling (ISCL) -system.....	159

K

Kinderbeveiligingsslot.....	72
Kinderzitjes installeren.....	27
Koelsysteem.....	217

L

Laagspanningsaccu (12V).....	109
Lichtschakelaar.....	78
Luchtzuiveringssysteem	194

M

Make-upspiegel	199
Montage kinderzitje	27
Montagepositie transponder	249
Motor-flameout tijdens het rijden	235
Motorkap	217
Motorolie.....	219
Multi-Collision Brake (MCB)-functie	178

O

Onderhoud aan het zonnedak	215
Onderhoud van het vlakwerk.....	210
Onderhoudsperiode en items	206
Opbergvak middenconsole.....	198
Oplaadmethode	97
Opslag van het voertuig.....	216
Oververhitting van de motor	235

P

Panoramisch weergavesysteem* ...	162
Parkeerhulpsysteem (PAS)*	169
Portieren vergrendelen/ ontgrendelen.....	64

R

Regelmatig onderhoud	209
Remvloeistof.....	219
Rijbaanassistentie (Lane Departure Assis, LDA) -systeem.....	151
Rijden	126
Risico op koolmonoxidevergiftiging (CO).....	122
Rugleuningzak.....	199
Ruitenwisserbladen	220
Ruitenwissers	182

S

Schakelaar interieurverlichting.....	91
Schakelaar portier linksvoor	82
Schakelaarsgroep op stuurwiel.....	86
Schakelbedieningspaneel.....	129
SD-kaartsleuf.....	200
Selectie werkmodus van dual-mode systeem	36
Slepen van het voertuig.....	111
Slepen van het voertuig	236
Sleutels.....	60
Slim toegangs- en startsysteem.....	71
SOC-instelfunctie.....	104
Sproeier	218
Starten van het voertuig.....	125
Stuurwiel handmatig afstellen	77
systeem voor veilig rijden	175

U

USB-poorten.....	200
------------------	-----

V

Veiligheidswaarschuwingen voor opladen.....	94
--	----

Verkeersbordherkenning (Traffic Sign Recognition, TSR)	157
Voertuiggegevens	242
Voertuigidentificatie	246
Voertuigreiniging	210
Voorspellend noodremsysteem*	141
Voorwaarden en voorzorgsmaatregelen voor het activeren van airbags	22
Voorzorgsmaatregelen bij het opladen	94
Vrachtafdekking	201

W

Waarschuwing bestuurdersaandacht	159
Waarschuwing kruisend verkeer voorzijde (Front Cross Traffic Alert, FCTA) en remmen bij kruisend verkeer voorzijde (Front Cross Traffic Braking, FCTB)	148
Waarschuwingslabels	247
Waden met het voertuig	123
Werkmodi van het Dual-Mode (DM)-systeem	32
Wisserhendel	80

Z

Zekeringen	224
Zijairbags aan de voorstoelen en de centrale airbag aan de voorzijde	20
Zijgordijnairbags	21
Zonneklep	199

Afkortingenlijst

Afkortingen

Terminologie	Naam	Terminologie	Naam
ABS	Antiblokkeersysteem	ACC	Adaptieve cruisecontrol
AEB	Automatisch remmen voor een noodstop	AVAS	akoestisch autowaarschuwingssysteem
AVH	Automatic Vehicle Hold	BSA (Blind spot assistent)	Dode hoek-hulp
Beheerst vertragen voor parkeerrem (Controlled Deceleration for Parking brake, CDP)	Controller vertraging parkeren	CRS	Kinderbeveiligingssysteem
DOW	Waarschuwing portier open	ECO	economische modus
ECU	Elektronische regeleenheid	EDR	Gegevensrecorder gebeurtenissen
ELR	Vergrendelingsmechanisme veiligheidsgordels	EPB	Elektronische parkeerrem
ESC	Elektronische stabiliteitsregelaar	FCTA	Waarschuwing kruisend verkeer voorzijde
FCTB	Remmen bij kruisend verkeer voorzijde	HBA	Hydraulische remhulp
HDC	Hulp bij bergafwaarts rijden	HHC	Hulp bij stilstand bergopwaarts/berg-afwaarts
HMA	Grootlicht-hulp	ICC	Intelligente cruisecontrol
ISLC	Intelligente snelheidsregeling	ISLI	Intelligente snelheidslimiet informatie
LDA	Hulp bij verlaten van rijstrook	LDP	Preventie van verlaten van rijstrook
LDW	Waarschuwing bij verlaten van rijstrook	LSS	Rijstrookhulp
MAX	Maximum	MIN	Minimum
NORMAL	Normale modus	PCW	Waarschuwing aankomende botsing
RCTA	Waarschuwing kruisend verkeer achterzijde	RCTB	Remmen bij kruisend verkeer achterzijde

RCW	Waarschuwing botsing achterzijde	SOC	Laadstatus
SRS	Aanvullend veiligheidssysteem	SPORT	Sportmodus
TPMS	Bandenspanningscontrolesysteem	TCS	Tractieregelingsysteem
TSR	Verkeersbordherkenning	VIN	Voertuig-identificatienummer
Regeling voertuigdynamiek (Vehicle Dynamic Control, VDC)	regeling autodynamiek	VTOL	Te laden voertuig

BUILD YOUR DREAMS

Uitgavedatum: 03.2024 NL_V0